



# LUCAS NANO 608i

MANUAL 1.1



• English • Deutsch • Français • Italiano • Español

## Important Safety Instructions! Read before connecting!

This product has been built by the manufacturer in accordance with IEC 60065 and left the factory in safe working order. To maintain this condition and ensure non-risk operation, the user must follow the advice and warning comments found in the operating instructions. If this product shall be used in vehicles, ships or aircraft or at altitudes exceeding 2000 m above sea level, take care of the relevant safety regulations which may exceed the IEC 60065 requirements.

WARNING: To prevent the risk of fire and shock hazard, do not expose this appliance to moisture or rain. Do not open case – no user serviceable parts inside. Refer service to qualified service personnel.



This symbol, wherever it appears, alerts you to the presence of uninsulated dangerous voltage inside the enclosure – voltage that may be sufficient to constitute a risk of shock.



This symbol, wherever it appears, alerts you to the presence of externally accessible hazardous voltage. External wiring connected to any terminal marked with this symbol must be a "ready made cable" complying with the manufacturers recommendations, or must be a wiring installed by instructed persons only.



This symbol, wherever it appears, alerts you to important operating and maintenance instructions in the accompanying literature. Read the manual.



This symbol, wherever it appears, tells you: Take care! Hot surface! To prevent burns you must not touch.

- Read these instructions.
- Keep these instructions.
- Follow all warnings and instructions marked on the product and in this manual.
- Do not use this product near water. Do not place the product near water, baths, wash basins, kitchen sinks, wet areas, swimming pools or damp rooms.
- Do not place objects containing liquid on the product – vases, glasses, bottles etc.
- Clean only with dry cloth.
- Do not remove any covers or sections of the housing.
- The set operating voltage of the product must match the local mains supply voltage. If you are not sure of the type of power available consult your dealer or local power company.
- Before connecting the device, please ensure that the mains supply you are using is equipped with adequate protection against short circuiting and grounding faults when the device is plugged in.
- To reduce the risk of electrical shock, the grounding of this product must be maintained. Use only the power supply cord provided with this product, and maintain the function of the center (grounding) pin of the mains connection at any time. Make sure the mains outlet used provides a proper protective ground connection.
- Do not defeat the safety purpose of the polarized or grounding-type plug. A polarized plug has two blades with one wider than the other. A grounding type plug has two blades and a third grounding prong. The wide blade or the third prong are provided for your safety. If the provided plug does not fit into your outlet, consult an electrician for replacement of the obsolete outlet.
- Protect the power cord from being walked on or pinched particularly at plugs, convenience receptacles, and the point where they exit from the device! Power supply cords should always be handled carefully. Periodically check cords for cuts or sign of stress, especially at the plug and the point where the cord exits the device.
- Never use a damaged power cord.
- Unplug this product during lightning storms or when unused for long periods of time.
- This product can be fully disconnected from mains only by pulling the mains plug at the unit or the wall socket. The product must be placed in such a way at any time, that disconnecting from mains is easily possible.

- Fuses: Replace with IEC127 (5x20mm) type and rated fuse for best performance only! It is prohibited to use "patched fuses" or to short the fuse-holder. Replacing any kind of fuses must only be carried out by qualified service personal.
- Refer all servicing to qualified service personnel. Servicing is required when the unit has been damaged in any way, such as:
  - When the power cord or plug is damaged or frayed.
  - If liquid has been spilled or objects have fallen into the product.
  - If the product has been exposed to rain or moisture.
  - If the product does not operate normally when the operating instructions are followed.
  - If the product has been dropped or the cabinet has been damaged.
- Do not connect external speakers to this product with an impedance lower than the rated impedance given on the product or in this manual. Use only cables with sufficient cross section according to the local safety regulations.
- Keep away from direct sunlight.
- Do not install near heat sources such as radiators, heat registers, stoves or other devices that produce heat.
- Do not block any ventilation openings. Install in accordance with manufacturer's instructions. This product must not be placed in a built-in installation such as a rack unless proper ventilation is provided.
- Always allow a cold device to warm up to ambient temperature, when being moved into a room. Condensation can form inside it and damage the product, when being used without warming up.
- Do not place naked flame sources, such as lighted candles on the product.
- The device must be positioned at least 20 cm/8" away from walls.
- Use only with the cart, stand, tripod, bracket or table specified by the manufacturer or sold with the product. When a cart is used, use caution when moving the cart/product combination to avoid injury from tip-over.
- Use only accessories recommended by the manufacturer, this applies for all kind of accessories, for example protective covers, transport bags, stands, wall or ceiling mounting equipment. In case of attaching any kind of accessories to the product, always follow the instructions for use, provided by the manufacturer. Never use fixing points on the product other than specified by the manufacturer.
- This appliance is NOT suitable to be used by any person or persons (including children) with limited physical, sensorial or mental ability, or by persons with insufficient experience and/or knowledge to operate such an appliance. Children under 4 years of age must be kept away from this appliance at all times.
- Never push objects of any kind into this product through cabinet slots as they may touch dangerous voltage points or short out parts that could result in risk of fire or electric shock.
- This product is capable of delivering sound pressure levels in excess of 90 dB, which may cause permanent hearing damage! Exposure to extremely high noise levels may cause a permanent hearing loss. Wear hearing protection if continuously exposed to such high levels.
- The manufacturer only guarantees the safety, reliability and efficiency of this product if:
  - Assembly, extension, re-adjustment, modifications or repairs are carried out by the manufacturer or by persons authorized to do so.
  - The electrical installation of the relevant area complies with the requirements of IEC (ANSI) specifications.
  - The unit is used in accordance with the operating instructions.
- This product is optimized for use with music and speech signals. Using this product with sine wave, square wave or other kind of measuring signals at higher level may lead to severe damage of the product.

## General Notes on Safety for Loudspeaker Systems



Mounting systems may only be used for those loudspeaker systems authorized by the manufacturer and only with the mounting accessories specified by the manufacturer in the installation instructions. Read and heed the manufacturer's installation instructions. The indicated load-bearing capacity cannot be guaranteed and the manufacturer will not be liable for damages in the event of improper installation or the use of unauthorized mounting accessories.

The system's load-bearing capacity cannot be guaranteed and the manufacturer will not be liable for damages in the event that loudspeakers, mounting accessories, and connecting and attaching components are modified in any way. Components affecting safety may only be repaired by the manufacturer or authorized agents, otherwise the operating permit will be voided.



Installation may be performed qualified personnel only, and then only at pick-points with sufficient load-carrying capacity and in compliance with local building regulations. Use only the mounting hardware specified by the manufacturer in the installation instructions (screws, anchors, etc.). Take all the precautions necessary to ensure bolted connections and other threaded locking devices will not loosen.



Fixed and portable installations (in this case, speakers and mounting accessories) must be secured by two independent safeties to prevent them from falling. Safeties must be able to catch accessories or parts that are loose or may become loose. Ensure compliance with the given national regulations when using connecting, attaching, and rigging devices. Factor potential dynamic forces (jerk) into the equation when determining the proper size and load-bearing capacity of safeties.



Be sure to observe speaker stands' maximum load-bearing capacity. Note that for reasons of design and construction, most speaker stands are approved to bear centric loads only; that is, the speakers' mass has to be precisely centered and balanced. Ensure speaker stands are set up stably and securely. Take appropriate added measures to secure speaker stands, for example when:

- the floor or ground surface does not provide a stable, secure base.
- they are extended to heights that impede stability.
- high wind pressure may be expected.
- there is the risk that they may be knocked over by people.

Special measures may become necessary as precautions against unsafe audience behavior. Do not set up speaker stands in evacuation routes and emergency exits. Ensure corridors are wide enough and put proper barriers and markings in place when setting speaker stands up in passageways. Mounting and dismantling are especially hazardous tasks. Use aids suitable for this purpose. Observe the given national regulations when doing so.



Wear proper protection (in particular, a helmet, gloves, and safety shoes) and use only suitable means of ascent (ladders, scaffolds, etc.) during installation. Compliance with this requirement is the sole responsibility of the company performing the installation.



WARNING!  
After installation, inspect the system comprised of the mounting fixtures and loudspeakers to ensure it is properly secured. The operator of loudspeaker systems (fixed or portable) must regularly inspect or task a third party to regularly inspect all system components in accordance with the given country's regulations and have possible defects repaired immediately. We also strongly recommend maintaining a logbook or the like to document all inspections.

## WARNING!

When installing speakers for longer lasting or permanent outdoor operation, be sure to take into account the stability and load-bearing capacity of platforms and surfaces; loads and forces exerted by wind, snow, and ice; as well as thermal influences. Also be sure to provide sufficient safety margins for the rigging points used for flown systems. Observe the given national regulations when doing so.

- Ask the manufacturer if your product is allowed for outdoor usage !



Professional loudspeaker systems can produce harmful volume levels. Even prolonged exposure to seemingly harmless levels (starting at about 95 dBA SPL) can cause permanent hearing damage! Therefore we recommend that everyone who is exposed to high volume levels produced by loudspeaker systems wears professional hearing protection (earplugs or earmuffs).  
Manufacturer: Stamer Musikanlagen GmbH, Magdeburger Str. 8, 66606 St. Wendel, Germany

# LUCAS NANO 608i

## Welcome to the HK Audio family!

Thank you for choosing a brand-name product made by our company. Rest assured, we engineered and built it with the greatest care so it will serve you well for many tomorrows to come.

Even if your experience with sound systems runs deep, some things about this product are sure to be new to you. This is why we ask that you do not set this manual aside without reading it first. Be sure to keep it in a safe place for later reference.

Here's wishing you the best sound at every occasion!

## Your HK Audio team

## Warranty

Register your LUCAS NANO 608i to extend your warranty to five years free of charge! Use the convenient online registration option at [www.hkaudio.com](http://www.hkaudio.com).

If you are unable to register online, please fill out the enclosed warranty card, ensuring all information is legible and complete, and mail or fax it to us.

The registration is only valid if the warranty registration card is filled out and returned to HK AUDIO or the device is registered online within 30 days of the date of purchase.

We are also interested in learning where and by whom our devices are used. This information will help us design future products. Your data are of course protected by German privacy laws.

Thank you!

## HK AUDIO

Technischer Service  
Postfach 1509  
66959 St. Wendel, Germany  
Fax: +49 6851 905 100

Strong electromagnetic interference or electrostatic discharge may prevent the product from functioning normally. If this happens, the product may be returned to normal operation by powering off and on again. Should this not result in the product functioning normally again, please move the product away from the source of disturbance and try again.

## 1 General Info

### Contents

When you first unpack your LUCAS NANO 608i, take a quick inventory to make sure the package comes complete with all the contents. LUCAS NANO 608i consists of a powered subwoofer and two satellites. A speaker pole adapter sleeve (M33 to M20), a protective cap for the speaker pole and a mains cable are also included, which you'll find in the box holding the power cord.



You'll need the LUCAS NANO REMOTE app to control the system remotely via an iPad. Go to the Apple App Store to download this free app.



Speaker pole adapter sleeve (M33 to M20)



Protective cap for the speaker pole

### Extracting the Satellites

The LUCAS NANO 608i satellites are locked in place in the bay on the rear of the subwoofer. Here's how to undo the transportation latches:



- Carefully set the subwoofer face down on the speaker front and turn the T-grips on both sides to unlock the spring-mounted locking pins. Remove the two satellites from the transport bay.
- Always make sure the locking pins are engaged to fix the two satellites in place when transporting your LUCAS NANO 608i.

### Wireless Convenience, the Easy-Click Way

The Easy-Click connector snaps in place to physically link the two satellites; what's more, it also establishes an electrical connection.

- To disconnect the satellites, turn the speaker pair to the position shown in the figure below, and press the top satellite—that is, the one with the inscription that reads 'push to release'—forward and out of the guide rail.

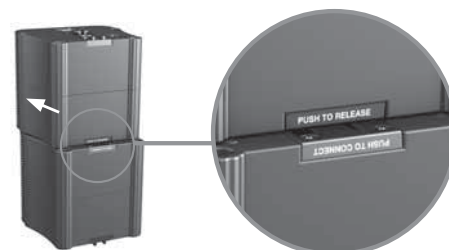

- The procedure is reversed 180° to lock the satellites in place. Hold the speaker pair as shown in the diagram below and slide the top satellite—that is, the one with the inscription that reads ‘push to connect’—forward into the guide rail until it clicks firmly into place.

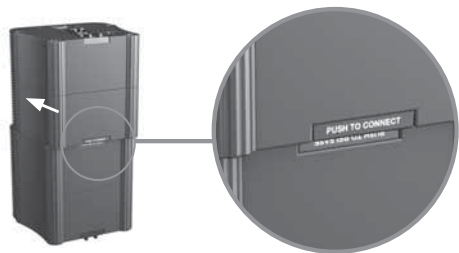

### Wireless Setup Options with Easy-Click

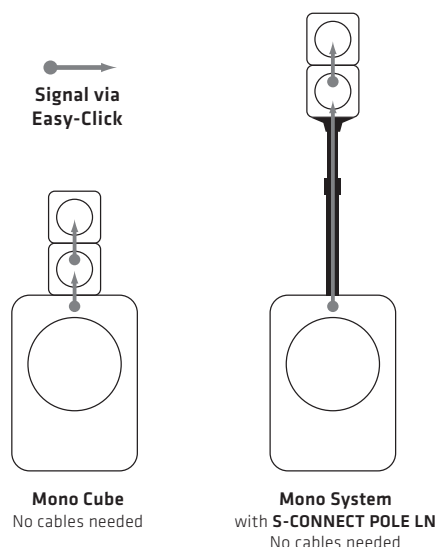

The mono cube is your simplest option for setting up LUCAS NANO 608i. In this configuration, the connected pair of satellites is mounted right on top of the subwoofer. In this setup, the Easy-Click connector also serves to route the signal between the subwoofer and satellite array. To this end, place the subwoofer upright.



- Hold the paired satellites with the speakers facing forward as shown in the figure on the left. Now push on the back of the enclosures, sliding the pair forward into the guide rail until they click firmly into place.

Another wireless setup option is the mono system with the optional S-CONNECT POLE LN, a signal-routing speaker pole. This pole’s base end screws straight into the M33 pole mount on the subwoofer and its top end connects to the satellite array via Easy-Click.

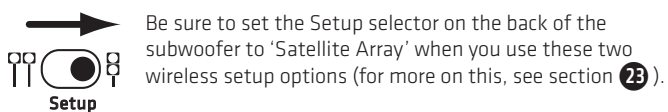

Be sure to set the Setup selector on the back of the subwoofer to ‘Satellite Array’ when you use these two wireless setup options (for more on this, see section 23).

Your LUCAS NANO 608i is now ready to go.

For details on setup options (such as stereo and twin stereo systems) as well as descriptions of the add-ons that are available for these setups, read Chapter 4 - Setups and Accessories - on page 10.

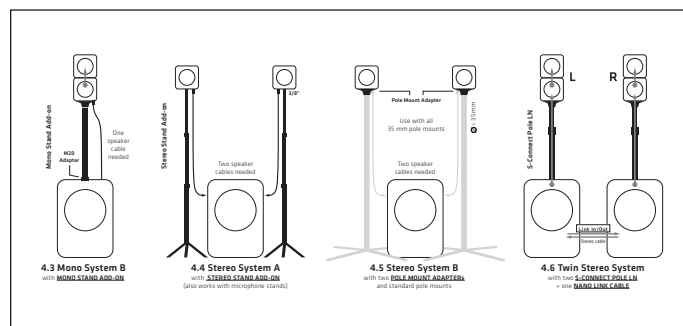

## 2 Connectors and Control Features

### 1 Power

This button switches LUCAS NANO 608i on and off.

### 2 Status Indicator

This dual-color LED indicates the following statuses:

- Green = power on
- Red = limit/mute or error

If it flashes briefly red from time to time, this tells you that the limiter is responding to signal peaks.

Heads up! If the Status LED stays red while LUCAS NANO 608i is up and running, the system is being overloaded. Turn down the signal level! If you are not feeding a signal in and the Status LED stays red, a malfunction has occurred.

**LUCAS NANO REMOTE** If the LED flashes steadily at one-second intervals, this indicates that the LUCAS NANO 608i’s Master Mute function is engaged in the LUCAS NANO 608i and the app be broken while Master Mute in the app is selected, the Master knob (15) on the 608i itself can be used to unmute the system.

Note: There are situations when LUCAS NANO 608i remains muted for about two seconds to give the amplifier unit time to ramp up and to prevent switching noise (the Status LED lights up red during this time). It does this:

- when you press the Power button to switch the system on
- when you set a Input Selector
- when you enable phantom power
- when you press the Remote Control switch
- when you press the Setup button

If the light remains on, a malfunction has occurred and you need to get in touch with our Technical Service team.

**LUCAS NANO REMOTE** The system is also muted for the duration of a firmware update with the LUCAS NANO REMOTE app.

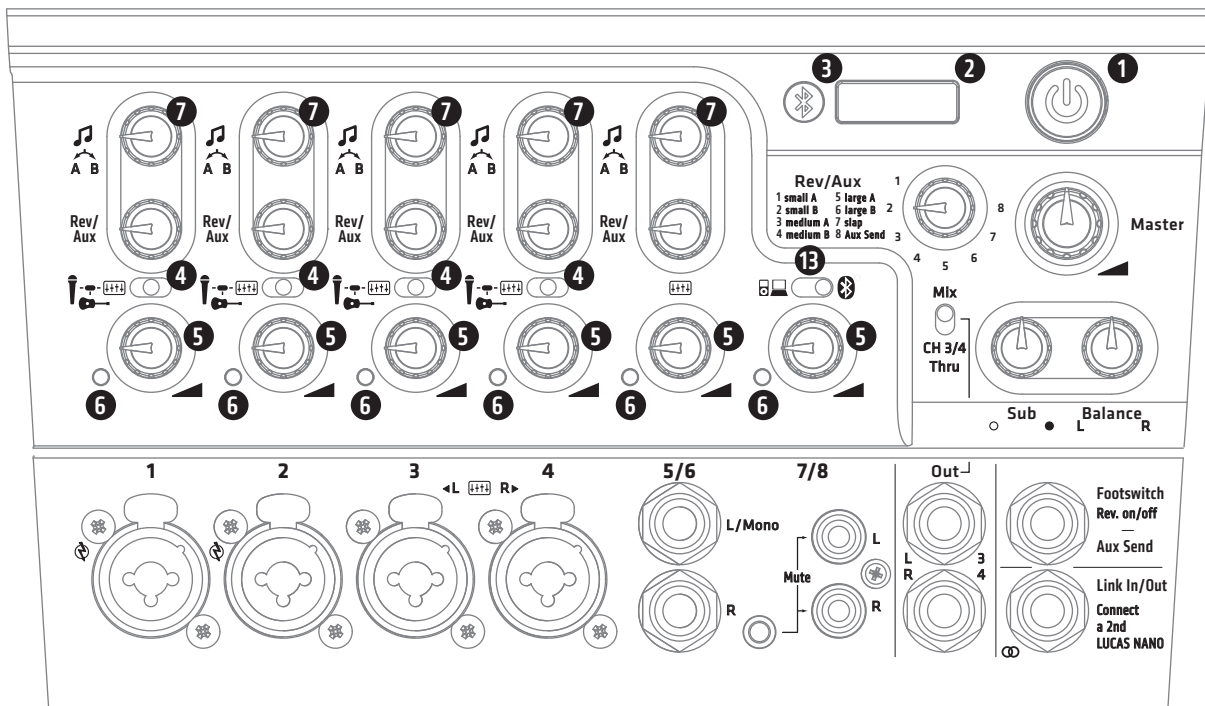

### 3 Bluetooth Indicator

This indicator lights up blue continuously when a Bluetooth-enabled device is connected to LUCAS NANO 608i to stream audio via channel 7/8 (see also 13) or when an iPad is connected to control LUCAS NANO 608i remotely via Bluetooth (for more on this, see section 25).

Note that just one Bluetooth-enabled device can be connected to LUCAS NANO 608i at any given time. And if you're using the remote-control app, you can only stream audio from the iPad that is running this app.

#### Connecting the Bluetooth Module

The indicator will flash slowly for about one minute when the Channel 7/8 (13) Input Selector is set to enable Bluetooth streaming or when the Remote Control switch (25) is activated. It is only during this time that a device will be able to connect to LUCAS NANO 608i. If the indicator starts flashing quickly when this time elapses, this tells you that it failed to find a Bluetooth-enabled device and the search has been ended. If you engage either of the aforementioned switches, another search for a Bluetooth connection will start and the indicator will again flash slowly for around one minute.

#### Reconnecting

If the Channel 7/8 (13) Input Selector is set to enable Bluetooth streaming or the Remote Control switch (25) is activated when you power up LUCAS NANO 608i, the system will try to reconnect to the most recently connected Bluetooth device. If it does not find this device within the next ten seconds, the indicator will start flashing rapidly to tell you that the attempt to make a connection failed (for more on this, see also section 25).

### 4 Mic/Instrument/Line Selector

Use this selector to match the given channel's gain and impedance to a microphone, instrument or line signal.

### 5 Gain/Volume

Use this rotary knob to adjust the given input channel's signal level. Twist it counterclockwise to the far left to turn the signal level all the way down and clockwise to the far right to turn it all the way up. Always make sure the Gain/Volume knobs on unused inputs are turned down to suppress noise and prevent crosstalk.

### 6 Channel Overload LED

The red Channel Overload LED to the left of the Gain/Volume knob lights up to alert you that the given channel's input stage is being overloaded.

#### LUCAS NANO REMOTE

If the LED flashes steadily at one-second intervals, this indicates that certain channels in the LUCAS NANO REMOTE app are currently muted. Should the connection between LUCAS NANO 608i and the app be broken while Master Mute in the app is selected, the Master knob (15) on the 608i itself can be used to unmute the system.

### 7 Contour EQ

This control activates a smart DSP that equalizes the input signal's frequencies as determined by the Mic/Instrument/Line Input Selector's setting. The signal remains unaffected when the knob is set to the center or 12 o'clock position. Turning it to the left towards EQ characteristic A and to the right towards EQ characteristic B dials in different filtering setups. See the charts below to learn more about the frequency response curves.

The lines' coloring gets darker as the given knob is turned further in either direction so that the black line indicates the far left or right position.

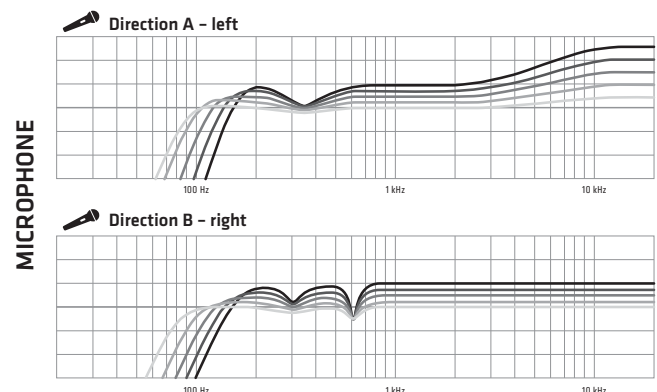

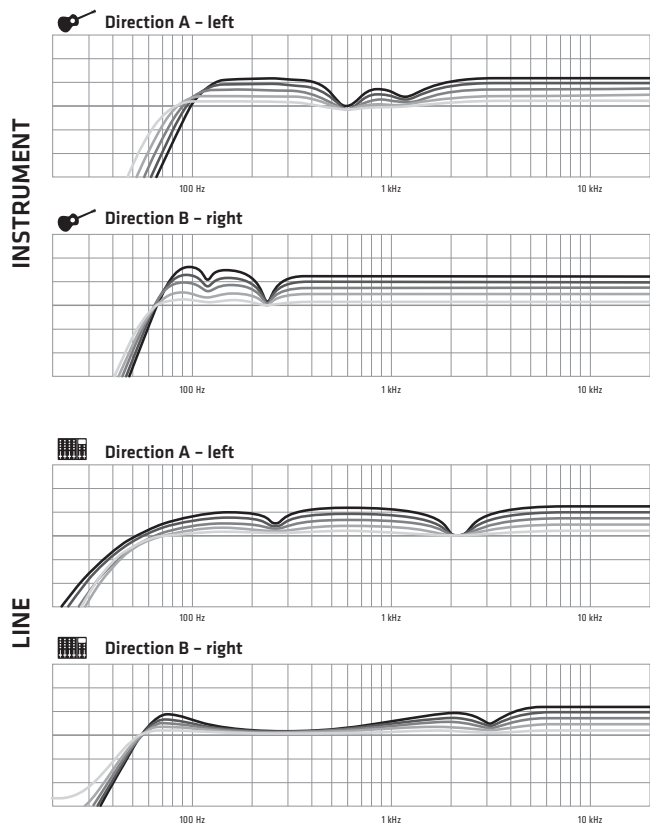

**LUCAS NANO REMOTE**

Be advised that the LUCAS NANO REMOTE app also affords you access to a versatile four-band equalizer, low-cut filters and compressors for every channel.

**8 Rev/Aux Send**

The Rev/Aux Send knob determines the amount of signal sent to the internal effects unit. Setting the selector switch (14) to the '8 Aux Send' position switches the internal effects unit off and sends the signal to the Footswitch / Aux Send (20) jack so you can route it on to an external effects device or to a monitor system.

**9 Mono Input 1 and Mono Input 2**

These balanced combination input ports – XLR/1/4" (6.3 mm) jack – serve to connect a microphone, an instrument with a high-impedance (Hi-Z) output, or a line signal. Activate phantom power (26) on the back of the LUCAS NANO 608i if you wish to connect a condenser microphone. These two channels are mono, so the given input signal will be routed to both the right and left outputs.

**10 Mono Inputs 3 and 4 / Stereo Input 3/4**

These balanced combination input ports – XLR/1/4" (6.3 mm) jacks – serve to connect a microphone, an instrument or a line signal. Setting both of these channels' Input Selectors (4) to Line pairs the two channels in a stereo circuit. In this configuration, Channel 4's Rev/Aux and Contour controls are disabled and these settings are determined by Channel 3's knobs. The respective Gain/Volume controls remain enabled. Channel 3's signal is routed to the left; Channel 4's to the right.

**Ch 3 + Ch 4 Mono with two mono sources**

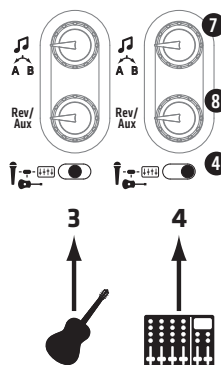

**Ch 3/4 Stereo with one stereo source**

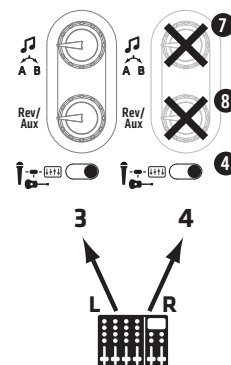

**11 Stereo Input 5/6**

Use these two balanced 1/4" (6.3 mm) inputs to connect a stereo line source. If you use Input 5 (L/Mono) only, this signal will be rendered by both channels.

**12 Stereo Input 7/8**

Use these two RCA/3.5 mm mini jacks to connect high-gain audio devices such as CD and MP3 players, DJ mixing consoles and computers.

Heads up: The RCA inputs (also called phono or cinch jacks) are muted when you insert a plug into the mini jack.

Another heads up: These inputs are only enabled when the selector switch (13) is set to Line Input (left).

**LUCAS NANO REMOTE**

Note that the app lets you adjust the balance on all channels.

**13 Input 7/8 Selector**

**Line Input/Bluetooth Audio Streaming**

This rotary switch configures the input to accept an analog audio signal via RCA/mini jack or a digital Bluetooth audio stream. Setting it to the left position activates the Line Input (12); the right setting activates the Bluetooth module.

Any standard Bluetooth-enabled playback device can be used to stream audio. To learn more about connecting a Bluetooth source, read section 3, Bluetooth Indicator, of this chapter.

Note that just one Bluetooth-enabled device can be connected to LUCAS NANO 608i at any given time. And if you're using the remote-control app, you can only stream audio from the iPad that is running this app.

To achieve the best signal quality and minimize noise for an audio stream piped in via Bluetooth, turn the Bluetooth device's output level all the way up. Then you can adjust the volume using channel 7/8's Gain/Volume knob or the app controls.

To operate audio streaming using a device other than the one currently in use, the Ch 7/8 input selector (12) must be shifted to 'Line' and then back to 'Bluetooth'.

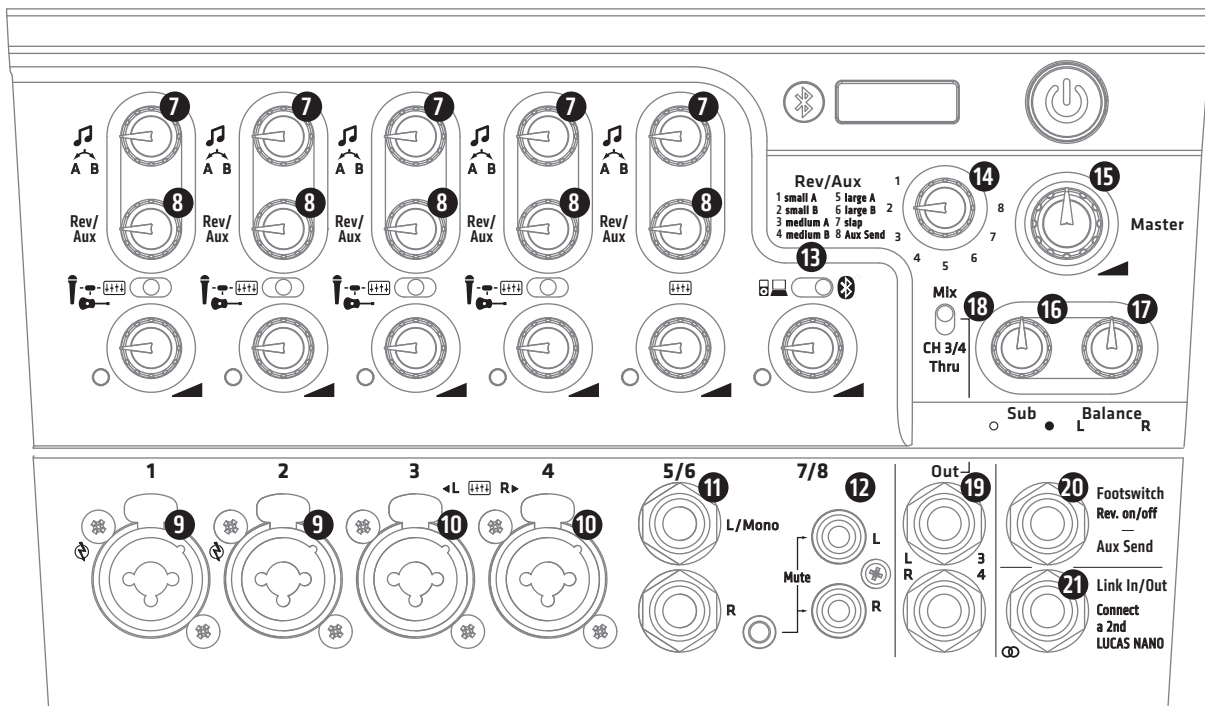

## 14 Rev/Aux Rotary Selector

This rotary switch serves to select between the seven built-in digital effects (pos. 1-7) or provides the option to operate an external effects device (pos. 8).

The following presets are available:

Pos.	Designation	Description
1	small A	Small room reverb rich in overtones
2	small B	Short reverb with fewer reflections
3	medium A	Medium but dense reverb
4	medium B	Medium reverb with more early reflections
5	large A	Big reverb with lots of depth
6	large B	Expansive reverb with prominent early reflections
7	slap	Slap-back echo: a short repeat with a touch of reverb
8	Aux Send	Mutes internal reverb; sends aux signal to 'Footswitch / Aux Send' output

## Using an Outboard Signal Processor

Set the selector to the '8 Aux Send' position. Connect the Footswitch/ Aux Send (20) jack to your effects unit's input. We recommend that you use the RCA inputs of stereo channel 7/8 (12) as your aux return. In other words, use these ports to patch the effects signal back into the system as this rules out the possibility of feedback (because there is no Rev/Aux knob that may need adjusting.)

### LUCAS NANO REMOTE

If you want to use the Aux Send output for monitoring purposes, the LUCAS NANO REMOTE app lets you tap the signal pre-fader (read chapter 3, app for iPad, to learn more about this). On the 'Pre-Fader' setting, Aux sends are not influenced by channel-fader moves, because their signals are sent to the Aux Send jack (20) before they get to the faders.

## 15 Master

Use this knob to adjust the output level of LUCAS NANO 608i. You can achieve an optimum system level by following this rule: set the individual channels to be as loud as possible, and then set the Master to be only as loud as you need.

### LUCAS NANO REMOTE

Be advised that the LUCAS NANO REMOTE app also affords you access to a graphic seven-band master EQ.

## 16 Sub

Use this rotary knob to adjust the bass level within a range of  $-\infty$  to +6 dB, with 0dB being at the center or 12 o'clock position.

## 17 Balance

Use this rotary knob to adjust the left and right channels' relative levels.

## 18 Mix & CH 3/4 Thru Selector

Use this selector to determine which signal is sent to the Out (19) jacks:

### • Mix:

This is a composite of signals from Channels 1 through 8 and the Link In (21) port that you can send to recording devices. The mix signal is tapped pre-Master section; that is, before it reaches the Master, Sub and Balance knobs.

### • CH 3/4 Thru:

This signal is sourced from Inputs 3 and 4 (10) and routed through the system in parallel for monitoring purposes or for use as a DI output. Signals 3 and 4 are tapped right behind the Gain/Volume knobs, before they go to the Contour EQs.

## 19 Out L/R & 3/4

These two balanced 1/4" (6.3 mm) output jacks route out a composite of all input signals (including Link In) or just the signals patched into Inputs 3 and 4 (10) as determined by the Mix & CH 3/4 Thru Selector setting.

## 20 Footswitch/Aux Send

This unbalanced 1/4" (6.3 mm) jack serves the following purposes, as determined by the Rev/Aux selector (14) setting:

• **Positions 1 to 7 with an activated digital effect:**

If you use an internal effect and wish to occasionally mute it—for example, for announcements—you can connect a standard one-way footswitch to this jack to switch the effect off. Simply step on the footswitch again to reactivate the effect.

• **The '8 Aux Send' position:**

In this case, the jack provides a line level (post-fader) signal and serves to drive an outboard signal processor or powered monitor.

**LUCAS NANO REMOTE**

If you want to use the Aux Send output for monitoring purposes, the LUCAS NANO REMOTE app lets you tap the signal pre-fader—that is, before it reaches the channel controls. Read chapter 3, LUCAS NANO REMOTE – App for iPad, to learn more about this.

## 21 Link In/Out

This 1/4" (6.3 mm) stereo jack serves to connect one LUCAS NANO 608i to another LUCAS NANO 608i to configure a twin stereo system. It's imperative that you use a shielded cord equipped with stereo 1/4" (6.3 mm) jack plugs such as the optional LUCAS NANO LINK CABLE to do this. No other type of cable will do.

You can use the two LUCAS NANO systems' mixing consoles simultaneously when you combine two LUCAS NANOs in a twin stereo system (as shown in the examples on page 64/65 of the appendix). This increases the overall channel count accordingly.

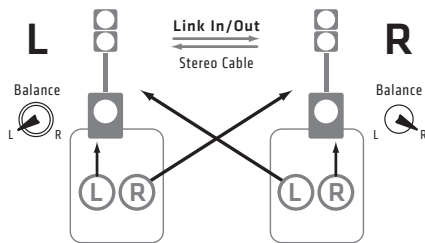

See section 4.6 for details on configuring a twin stereo system.

## 22 Speaker Out to Satellite L/R

Connect these speaker outputs to LUCAS NANO 608i satellites only—and to no other device of any kind—using speaker cables equipped with Speakon® NL2-compatible connectors (+1/-1). If you connect any other device, you may destroy it and LUCAS NANO 608i as well.

Heads up: Be sure to rotate speaker connectors clockwise until they lock in place.

## 23 Setup

This selector lets you configure the desired speaker setup. LUCAS NANO 608i provides signals voiced specifically for two different configurations, a stereo satellite setup and a satellite array. Setting the selector to 'Satellite Array' deactivates the right speaker output, in which case the Speaker LED lights up orange.



## 24 Speaker LED

These dual-color LEDs indicate the status of each Speaker Out port.

- Green = active speaker output
- Orange = inactive speaker output

The Setup button (23) activates and deactivates these outputs.

Heads up: After you press the Setup button, the outputs of the LUCAS NANO 608i are muted for around two seconds, during which time the LEDs light up orange.

## 25 Remote Control via iPad

LUCAS NANO 608i can be controlled manually only when the Remote Control switch is set to 'Off'. When it is set to 'On', you can control LUCAS NANO 608i remotely via Bluetooth. To do so, you will need an Apple iPad and the app LUCAS NANO REMOTE, which you can get for free at the Apple Store.

You have to connect LUCAS NANO 608i to the iPad via Bluetooth to enable remote control. Here's how to do this:

<p><b>1</b></p>	<p><b>2</b></p> <p>Off <input type="checkbox"/> On</p> <p>Remote Control</p>	<p><b>3</b></p>
<p>Open the Settings app on your iPad and tap the 'Bluetooth' slider to toggle it on.</p>	<p>Set the NANO 608i Remote Control switch to 'On'.</p>	<p>Select your NANO 608i in the list of discovered Bluetooth devices.</p>

The Bluetooth Indicator (3) flashes for around one minute when Remote Control is set to 'On'. This tells you that LUCAS NANO 608i's Bluetooth module can now be paired with an iPad.

The Bluetooth Indicator lights up continuously once LUCAS NANO 608i is connected to an iPad. The two devices are exclusively connected, meaning they can no longer be detected by other Bluetooth devices. If you turn LUCAS NANO 608i on when the switch is set to 'On' or set this switch to 'On' while the system is up and running, LUCAS NANO 608i will automatically upload all of your most recently entered DSP parameter settings.

Adjustments that you make using the hardware controls overwrite the app settings when you're controlling the system remotely via Bluetooth. In other words, the hardware always has priority. When you're controlling the system remotely, all the software settings are retained even if the iPad goes offline during the session (say, because the battery is depleted). All the additional app-controlled DSP functions are disabled when the Remote Control switch is set to 'Off'; the hardware controls remain enabled.





When you switch off LUCAS NANO 608i, it stores the settings of all controls that have been adjusted using the software and hardware. Then when you switch LUCAS NANO 608i back on again with 'Remote Control' mode switched on, the system will load the most recent settings and automatically searches for the most recently connected iPad. If LUCAS NANO 608i finds this iPad and the LUCAS NANO REMOTE app is enabled on it, LUCAS NANO 608i will automatically reconnect to the device. Then you can continue exactly where you left off at the last session.

If LUCAS NANO 608i fails to find the most recently connected iPad within the next ten seconds (after switch-on), the Bluetooth LED (2) will start flashing fast to let you know that it hasn't found the device. LUCAS NANO 608i will retain the most recent hardware and software settings for as long as the Remote Control switch is set to 'On'.

### More About the Bluetooth Connection

LUCAS NANO 608i has to be paired with your iPad before you can use the LUCAS NANO REMOTE app to control the system. You only have to pair the two devices once; after that, the connection will be established automatically.

By sliding the Remote Control switch from 'On' to 'Off' and back to 'On' again, the Bluetooth module is cleared and ready to connect with another device, for example, when you wish to connect to a different iPad.

Much the same procedure resets Ch 7/8 for connecting other Bluetooth-enabled audio players: to connect a different audio streaming device, simply set the Ch 7/8 Input Selector switch (12) from "Bluetooth" to 'Line' and then back to 'Bluetooth'.

Caution! This also resets the connection to the iPad in case the LUCAS NANO 608i is under remote control.

LUCAS NANO 608i can be only connected to one device via Bluetooth so bear in mind that if you're using the remote-control app, you can only stream audio from the iPad that is running this app.

Good to know: The Gain/Volume knobs that adjust the input gain on LUCAS NANO 608i are analog controls; they can't be remote controlled. The app does not actually process audio signals; it is merely a remote control for the DSP functions of LUCAS NANO 608i.

## 26 Phantom Power CH 1/2 Mic

This button serves to supply phantom power to condenser microphones connected to Inputs 1 and 2. Please check if your microphones require phantom power before switching it on.

## 27 Auto Sleep (switch in the transport bay)

LUCAS NANO 608i features an automatic power-saving mode that is activated and deactivated using the Auto Sleep switch in the satellite transport bay at the back of the enclosure. The system ships with the switch set to the 'On' position so that Auto Sleep is activated by default. If LUCAS NANO 608i does not get an input signal for around four hours, the power amp will switch over to standby mode. To power the system up again, engage the Power On/Off switch or disconnect and reconnect mains power. Set Auto Sleep to the 'Off' position if you wish to disable this standby function.

## 28 Mains Socket (not pictured)

Use the factory-included mains cord to connect this socket to a wall outlet. Caution! Make sure the local mains voltage matches the voltage specified on LUCAS NANO 608i. Connecting it to the wrong mains voltage may destroy its electronic components.

## 3 LUCAS NANO REMOTE – app for iPad



The LUCAS NANO REMOTE app extends LUCAS NANO 608i's onboard mixer with professional-grade, remotely controllable features such as a low-cut filter, 4-band EQ, compressor and pan controls for each channel. There's also a graphic master EQ, and you can even store entire mixer scenes. This free app LUCAS NANO REMOTE may be downloaded from the Apple App Store, which is where you'll also find further info and documentation.



Mixer page



Master page



Channel page (in Easy mode)

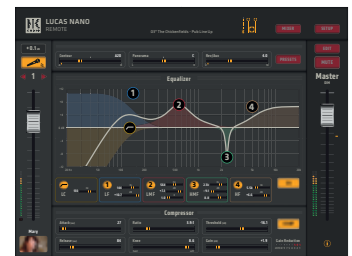

Channel page (in Expert mode)

## The App's Features and Benefits

- Tools to remotely control nearly all LUCAS NANO 608i functions via Bluetooth
- Intuitive, professional handling
- Each channel strip features a:
  - Fader and Mute switch
  - Level indicators
  - Panorama
  - Semi or fully programmable 4-band EQ
  - Fixed or variable low-cut filter
  - Compressor/limiter
- A 7-band graphic EQ in the Master section
- A pre/post fader routable Aux Send
- Tools to manage presets for individual channels and entire scenes with all settings
- Channel page views in Easy and Expert modes
- Display showing the strength of the Bluetooth connection

Caution! From time to time, be sure to check to make sure you're using the latest version of the LUCAS NANO REMOTE app.

## 4 Setups and Accessories

You can deploy LUCAS NANO 608i in various configurations. The optional HK Audio accessories listed in section 4.7 let you do this with the greatest flexibility and convenience.

### 4.1 Mono Cube

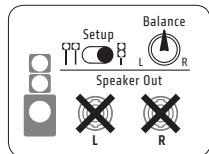

Connect the two LUCAS NANO 608i satellites to the subwoofer as described in chapter 1. Be sure to set the Setup selector to 'Satellite Array' and the Balance knob to the center or 12 o'clock position.

- You don't need any additional accessories for this setup.

### 4.2 Mono System A

With the **S-CONNECT POLE LN** (see the picture below)

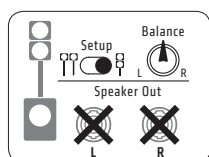

Screw the S-CONNECT POLE LN into the M33 pole mount on the subwoofer's top panel. Then attach the satellite array to the S-CONNECT POLE LN adapter sleeve via the Easy-Click connector. The signal bus is built in, so you don't need to connect any speaker cables for this setup. Be sure to set the Setup selector to 'Satellite Array' and the Balance knob to the center or 12 o'clock position.

- Required accessories: S-CONNECT POLE LN

### 4.3 Mono System B

With the **LUCAS NANO 600 MONO STAND ADD-ON** or in combination with a standard 35 mm/M20 speaker extension pole (see the picture below)

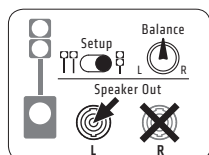

Screw the included M33-to-M20 adapter sleeve into the pole mount on the subwoofer's top panel. Screw the speaker pole that comes with the MONO STAND ADD-ON kit into the pole mount and attach the POLE MOUNT ADAPTER included in the ADD-ON kit to the speaker pole's top end.

Then attach the satellite array to the POLE MOUNT ADAPTER via the Easy-Click connector. Be advised that the POLE MOUNT ADAPTER does not route the signal to the satellites; you will have to use a Speakon®-compatible speaker cable to connect the subwoofer's Speaker Out L port to the satellite array. Be sure to set the Setup selector to 'Satellite Array' and the Balance knob to the center or 12 o'clock position.

- Required accessories: MONO STAND ADD-ON (1 two-piece speaker pole with stand adapter, 1 speaker cord, 1 bag)

This setup option works with any standard 35 mm/M20 speaker extension pole. All you need is the POLE MOUNT ADAPTER to attach the satellites.

### 4.4 Stereo System A

With the **LUCAS NANO 600 STEREO STAND ADD-ON** or in combination with standard microphone stands with a 3/8" thread (see the picture below)

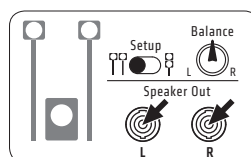

Place the two LUCAS NANO 608i satellites on the STEREO STAND ADD-ON speaker stands' 3/8" threads and screw them down. Now connect the satellites to the subwoofer's two Speaker Outs using Speakon®-compatible speaker cables. Be sure to set the Setup selector to 'Stereo Satellite' and the Balance knob to the center or 12 o'clock position.

- Required accessories: STEREO STAND ADD-ON (2 height-adjustable speaker stands, 2 speaker cords, 1 bag)

This setup option works with any standard microphone stand, provided it is fitted with a 3/8" thread.

→  
Signal via Easy-Click

█ —  
Bold black: Part of the listed accessory sets

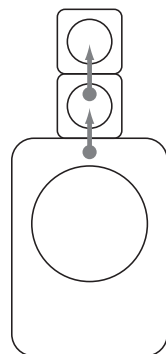

**4.1 Mono Cube**  
No cables needed

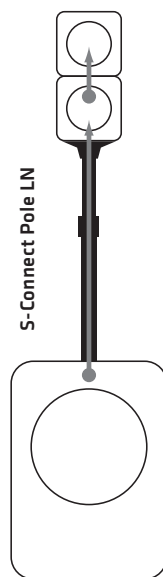

**4.2 Mono System A**  
with **S-CONNECT POLE LN**  
No cables needed

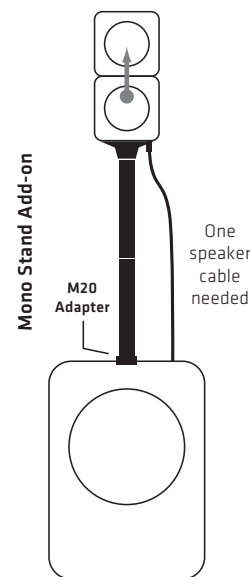

**4.3 Mono System B**  
with **MONO STAND ADD-ON**

### 4.5 Stereo System B

With standard speaker stands and the **POLE MOUNT ADAPTER** (see the picture below)

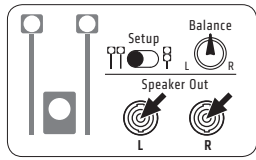

Insert the **POLE MOUNT ADAPTERs** onto the 35 mm-diameter speaker stands and use the Easy-Click connector to attach each satellite to a **POLE MOUNT ADAPTER**. Be advised that the **POLE MOUNT ADAPTER** does not route the signal to the satellite; you will have to use two **Speakon®**-compatible speaker cables to connect the subwoofer's **Speaker Outs** to the two satellites. Be sure to set the **Setup** selector to 'Stereo

Satellite and the **Balance** knob to the center or 12 o'clock position.

- Required accessories: 2 **POLE MOUNT ADAPTERs**

### 4.6 Twin Stereo System

With 2 **S-CONNECT POLE LNs** + 1 **LUCAS NANO LINK CABLE** (see the picture below)

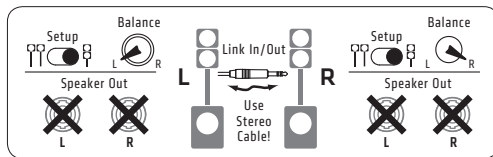

It takes two **LUCAS NANOs** to set up a twin stereo system. First set up each as a mono system as described in section 4.2, and then link the

two to create a twin stereo system using the two subwoofers' **Link In/Out** jacks (21). You will need the **LUCAS NANO LINK CABLE** or a shielded stereo cord equipped with 1/4" (6.3 mm) jack plugs to do this.

Heads up: One system's **Balance** knob has to be turned to the left and other's to the right.

Pairing up two systems to configure a twin stereo system gives you twice the number of mixer channels. The **Master** knob on each **LUCAS NANO** controls the overall volume of that unit's master mix; that is, the channels that have been blended to a composite signal. Be sure to set the **Setup** switches on both systems to 'Satellite Array'.

- Required accessories: **S-CONNECT POLE LN / LUCAS NANO LINK CABLE**

Warning: Please note that a twin stereo setup featuring two **LUCAS NANO 608i** systems will require two iPads for complete remote control.

### 4.7 Optional Accessories for LUCAS NANO 608i

#### 1. S-CONNECT POLE LN

Content: 1 signal-routing speaker pole including a pole mount adapter (height adjustable from 83 to 137 cm), 1 bag

#### 2. LUCAS NANO 600 MONO STAND ADD-ON

Content: 1 two-part speaker extension pole, height: 55 or 110 cm, 1 pole mount adapter, 1 speaker cable, 1 bag

#### 3. LUCAS NANO 600 STEREO STAND ADD-ON

Content: 2 speaker stands with tripod base (height adjustable from 76 to 170 cm), 2 speaker cables, 1 bag

#### 4. LUCAS NANO POLE MOUNT ADAPTER

Content: 2 adapters for 35 mm-diameter speaker poles

#### 5. LUCAS NANO LINK CABLE

Content: 1 stereo cable with 1/4" (6.3 mm) jacks for connecting two **LUCAS NANOs**

#### 6. LUCAS NANO 600 ROLLER BAG

Content: 1 padded trolley for **LUCAS NANO 600** series systems

#### 7. LUCAS NANO 600 DESK / WALL MOUNT

Content: 2 wall mounts/desktop stands, 2 cables with angled 1/4" (6.3 mm) jacks, 2 1/4" (6.3 mm) stereo jack adapters

#### 8. LUCAS NANO DRUM RACK ADAPTER

Content: 2 rods with 3/8" threads, 25 cm long and 18 mm in diameter, that attach to rack clamps

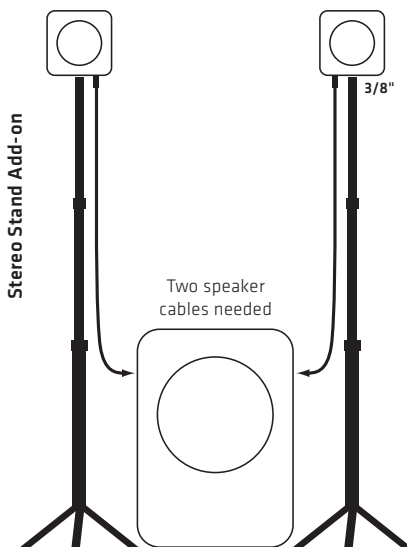

**4.4 Stereo System A**  
with **STEREO STAND ADD-ON**  
(also works with microphone stands)

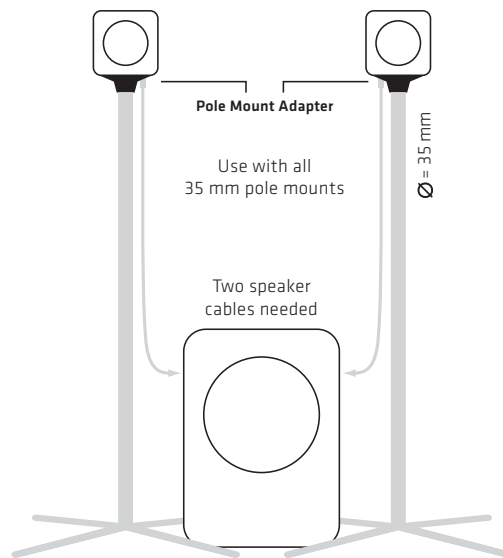

**4.5 Stereo System B**  
with two **POLE MOUNT ADAPTERs**  
and standard pole mounts

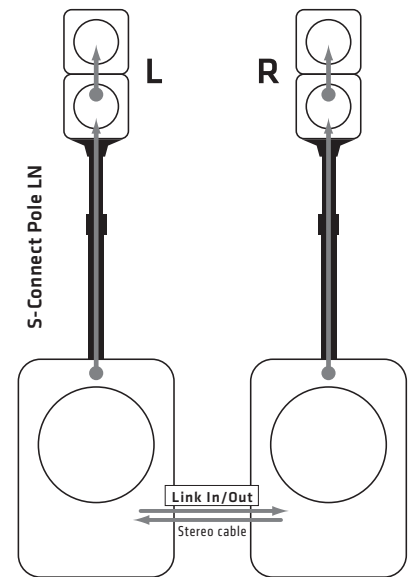

**4.6 Twin Stereo System**  
with two **S-CONNECT POLE LN**  
+ one **NANO LINK CABLE**

## 5 Aiming Satellites

### 5.1 Vertical Alignment

The vertical directivity of a single LUCAS NANO 608i satellite in stereo mode is  $+10^\circ \times -45^\circ$ . Vertical directivity changes to  $30^\circ$  when you use the two satellites in an array.

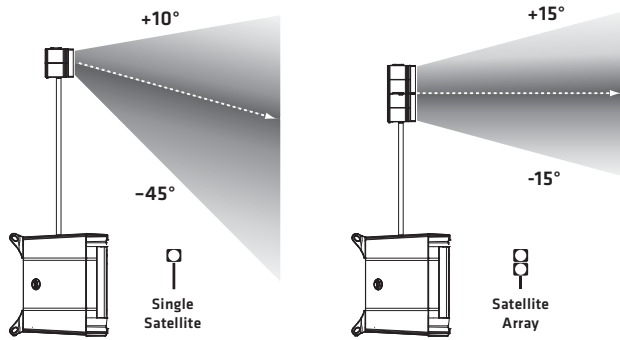

Always line up LUCAS NANO 608i satellites with the audience's ear level to achieve the most balanced audio image.

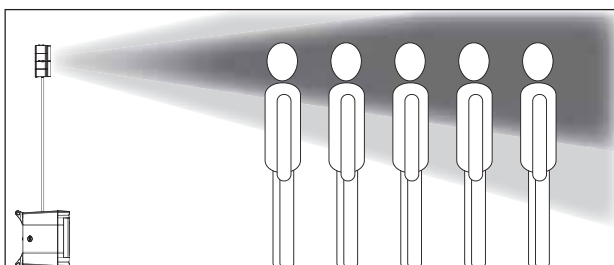
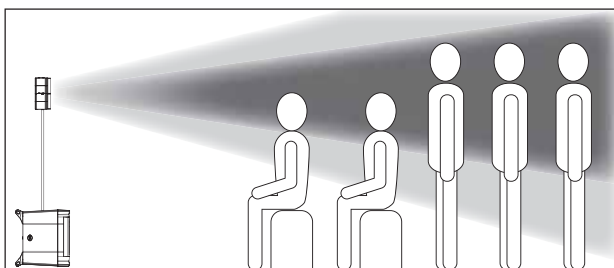
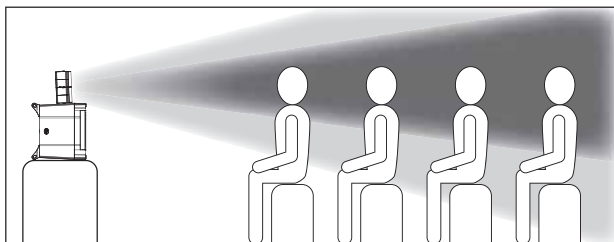
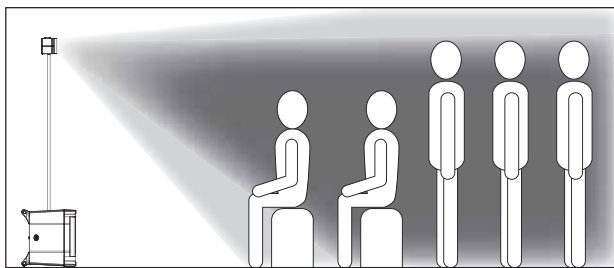

### 5.2 Horizontal Alignment

The satellites' horizontal directivity comes to around  $90^\circ$ . Depending on room size and whether it's a mono or stereo setup, you may want to turn the satellites as necessary.

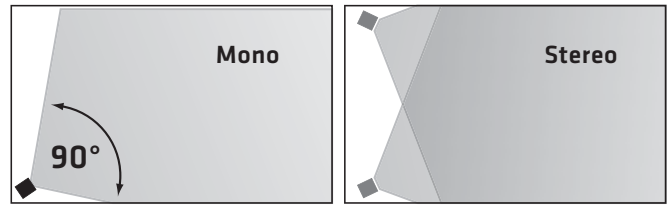

## 6 Example Applications

You'll find examples of applications, connections and setups in the appendix starting on page 62.

## 7 Technical Specifications

LUCAS NANO 608i System	
Total power output*	460 W (300 W + 2 x 80 W) Class D
Frequency response +/- 3 dB	43 Hz – 20 kHz
Active protective circuits	MultiBand Limiter, Subsonic Filter, Thermo Protection, Overload Protection
Inputs	4 1/4" (6.3 mm) jack/XLR combo ports, 2 1/4" (6.3 mm) jacks, 2 RCA/3.5 mm mini jack (stereo), Bluetooth audio streaming, Link In (for Twin Stereo mode)
Outputs	Speaker Out, Easy-Click, Rec Out, Footswitch/Aux Send Out, Link Out (for Twin Stereo mode)
Special features	8-channel mixer with built-in DSP preamp and effects section, Bluetooth audio streaming, Bluetooth remote control for additional DSP functions via the LUCAS NANO REMOTE app for Apple iPad
Enclosure	Coated polypropylene
Optional accessories	S-Connect Pole LN (signal-routing speaker pole), Stereo Stand Add-on, Roller Bag (padded trolley), Desk/Wall Mount, Link Cable, Drum Rack Adapter
Weight	16.3 kg / 35.9 lbs.

LUCAS NANO 608i Satellite	
Max SPL peak**	124 dB (Single Satellite) 130 dB (Satellite Array)
Max SPL**	119 dB (Single Satellite) 124 dB (Satellite Array)
Frequency response +/- 3 dB	190 Hz – 20 kHz
Woofer	4,5"
HF driver	1" HK Audio Multicell Transformer
Horn directivity	90° x +10/-45° (Single Satellite) 90° x 30° (Satellite Array)
Nominal impedance	8 ohms (Single Satellite) 4 ohms (Satellite Array)
Inputs	Speaker In, Easy-Click
Pole Mount Adapter	3/8" thread
Dimensions (WxHxD)	14.5 x 14.5 x 13.5 cm
Weight	1.2kg / 2.6 lbs.

LUCAS NANO 608i Subwoofer	
Max SPL peak**	123 dB
Max SPL**	120 dB
Frequency response +/- 3 dB	43 Hz - 190 Hz
Bass woofer	10"
Nominal impedance	8 ohms
Pole mount	M33 for the (signal-routing) S-Connect Pole LN, a speaker pole adapter sleeve (M33 to M20) is included
Dimensions (WxHxD)	35 x 49 x 47 cm
Weight	13.9 kg / 30.6 lbs.

\* measured according to EIA

\*\* @10% THD, half space

General Technical Specifications	
Peak current	3A / 220-240V AC • 6A / 100-120V AC
Current consumption pursuant to EN 60065***	0.7A / 220-240 V AC • 1.5A / 100-120V AC
Inrush current	70 A at 120 V and 230 V

\*\*\* Current consumption (mains power) was measured at the internal amplifier's output at 1/8 power by inputting a sine wave as specified in the EN60065 standard. This value represents the average current drawn from the mains grid when operating the system with standard music signals.

Apple, the Apple logo and iPad are trademarks of Apple Inc., registered in the U.S. and other countries. App Store is a service mark of Apple Inc.



The Bluetooth® word mark and logos are registered trademarks owned by Bluetooth SIG, Inc. and any use of such marks by Stamer Musikanlagen GmbH is under license.

### For USA:

This device complies with part 15 of the FCC Rules. Operation is subject to the following two conditions: (1) This device may not cause harmful interference, and (2) This device must accept any interference received, including interference that may cause undesired operation.

This equipment complies with FCC radiation exposure limits set forth for an uncontrolled environment. End users must follow the specific operating instructions for satisfying RF exposure compliance. This transmitter meets both portable and mobile limits as demonstrated in the RF Exposure Analysis. This transmitter must not be co-located or operating in conjunction with any other antenna or transmitter except in accordance with FCC multi-transmitter product procedures.

### For Canada:

This device complies with Industry Canada licence-exempt RSS standard(s). Operation is subject to the following two conditions: (1) this device may not cause interference, and (2) this device must accept any interference, including interference that may cause undesired operation of the device. Under Industry Canada regulations, this radio transmitter may only operate using an antenna of a type and maximum (or lesser) gain approved for the transmitter by Industry Canada. To reduce potential radio interference to other users, the antenna type and its gain should be so chosen that the equivalent isotropically radiated power (e.i.r.p.) is not more than that necessary for successful communication.

• Español

• Italiano

• Français

• Deutsch

• English

## Wichtige Sicherheitshinweise! Bitte vor Anschluss lesen!

Dieses Produkt wurde gemäß IEC 60065 hergestellt und hat das Werk in einem sicheren, betriebsfähigen Zustand verlassen. Um diesen Zustand zu erhalten und um einen gefahrlosen Betrieb zu gewährleisten, ist es notwendig, dass der Benutzer die Empfehlungen und Warnhinweise befolgt, die in der Betriebsanleitung zu finden sind. Bei Einsatz dieses Produktes in Fahrzeugen, Schiffen oder Flugzeugen, oder in Höhen oberhalb 2000 m Meereshöhe müssen die entsprechenden Sicherheitsstandards zusätzlich zur IEC 60065 beachtet werden.

**WARNUNG:** Um das Risiko von Feuer oder Stromschlag zu verhüten, darf dieses Gerät nicht Feuchtigkeit oder Regen ausgesetzt werden. Öffnen Sie das Gehäuse nicht – im Inneren gibt es keine Bauteile, die vom Benutzer wartbar sind. Die Wartung darf nur von einem qualifiziertem Kundendienst durchgeführt werden.



Dieses Symbol, wo immer es erscheint, warnt Sie vor gefährlicher, nicht isolierter Spannung im Gehäuse – Spannung, die möglicherweise genügt, eine Stromschlaggefahr darzustellen.



Dieses Symbol, wo immer es erscheint, warnt Sie vor außen zugänglicher, gefährlicher Spannung. Eine Verbindung zu jeder Anschlussklemme, die mit diesem Symbol versehen ist, darf nur mit konfektioniertem Kabel hergestellt werden, dass den Empfehlungen des Herstellers genügt, oder mit Kabel, das von qualifiziertem Personal installiert wurde.



Dieses Symbol, wo immer es erscheint, macht Sie auf wichtige Bedienungs- und Wartungsanweisungen aufmerksam, die in beiliegenden Unterlagen zu finden sind. Bitte lesen Sie das Handbuch.



Dieses Symbol, wo immer es erscheint, sagt Ihnen: Vorsicht! Heiße Oberfläche! Um Verbrennungen zu vermeiden, nicht anfassen.

- Bitte lesen Sie diese Anweisungen.
- Bewahren Sie diese Anweisungen auf.
- Befolgen Sie alle Warnhinweise und Anweisungen auf dem Gerät und in dieser Anleitung.
- Benutzen Sie dieses Gerät nicht in der Nähe von Wasser. Stellen Sie das Gerät nicht in der Nähe von Wasser, Badewannen, Waschbecken, Küchenspülen, nassen Stellen, Schwimmbecken oder in feuchten Räumen auf.
- Stellen Sie keine Gefäße, wie Vasen, Gläser, Flaschen usw., die Flüssigkeiten enthalten, auf das Gerät.
- Reinigen Sie das Gerät nur mit einem trockenen Tuch.
- Entfernen Sie keine Abdeckungen oder Teile des Gehäuses.
- Die auf dem Gerät angegebene Betriebsspannung muss mit der örtlichen Spannung der Netzstromversorgung übereinstimmen. Wenn Sie sich nicht sicher sind, welche Spannung in Ihrem Netz zur Verfügung steht, konsultieren Sie bitte Ihren Händler oder den örtlichen Stromversorger.
- Stellen Sie vor Anschluss des Gerätes unbedingt sicher, dass die Netzversorgungsinstallation über ausreichende Schutzeinrichtungen gegen Kurzschluss und Erdungsfehler angeschlossener Geräte verfügt.
- Um das Risiko eines Stromschlags zu verringern, muss die Erdung des Gerätes beibehalten werden. Verwenden Sie nur das mitgelieferte Stromführungskabel und behalten Sie die Funktion der seitlichen, geerdeten Schutzkontakte des Netzanschlusses immer aufrecht. Stellen Sie sicher, dass das Gerät nur an Steckdosen angeschlossen wird, die über eine ordnungsgemäß funktionierende Schutzerde verfügen.
- Schützen Sie das Stromführungskabel vor Betreten und Quetschen, besonders in der Nähe der Stecker, Gerätesteckdosen – und dort, wo sie am Gerät austreten! Stromführungskabel sollten immer vorsichtig behandelt werden. Kontrollieren Sie die Stromführungskabel in regelmäßigen Abständen auf Einschnitte und Anzeichen von Abnutzung, besonders in der Nähe des Steckers und an der Verbindung zum Gerät.
- Benutzen Sie niemals ein beschädigtes Stromführungskabel.
- Ziehen Sie bei Gewittern den Stecker des Gerätes und wenn das Gerät über einen längeren Zeitraum nicht benutzt wird.
- Dieses Gerät wird nur vollständig von Stromnetz getrennt, wenn der Stecker vom Gerät oder aus der Steckdose gezogen wird. Das Gerät sollte so aufgestellt werden, dass das Trennen vom Stromnetz leicht möglich ist.
- Sicherungen: Ersetzen Sie Sicherungen nur mit dem Typ IEC127 (5x20mm) und dem korrekten Nennwert, um die optimale Leistung zu gewährleisten! Es ist untersagt, kurzgeschlossene Sicherungen zu verwenden oder den Sicherungshalter zu überbrücken. Sicherungen dürfen nur von qualifiziertem Personal gewechselt werden.

- Alle Wartungsarbeiten sollten nur von qualifiziertem Personal ausgeführt werden. Wartung ist notwendig, wenn das Gerät auf irgendeine Weise beschädigt wurde, wie zum Beispiel:
  - Wenn das Stromführungskabel oder der Stecker beschädigt oder abgenutzt ist.
  - Wenn Flüssigkeit oder Gegenstände in das Gerät gelangt sind.
  - Wenn das Gerät Regen oder Feuchtigkeit ausgesetzt war.
  - Wenn das Gerät nicht ordnungsgemäß funktioniert, obwohl die Bedienungsanleitung beachtet wurde.
  - Wenn das Gerät hingefallen ist oder das Gehäuse beschädigt wurde.
- Beim Anschluss von Lautsprechern an dieses Gerät darf die auf dem Gerät oder in dieser Anleitung angegebene Mindestimpedanz nicht unterschritten werden. Die verwendeten Kabel müssen entsprechend den lokalen Regelungen über einen ausreichenden Querschnitt verfügen.
- Halten Sie das Gerät vom Sonnenlicht fern.
- Installieren Sie das Gerät nicht in der Nähe von Wärmequellen, wie zum Beispiel Heizkörper, Heizregister, Öfen oder anderen Geräten, die Hitze erzeugen.
- Verstopfen Sie nicht die Lüftungsöffnungen. Installieren Sie das Gerät entsprechend der Anleitung des Herstellers. Das Gerät darf nicht eingebaut werden – wie zum Beispiel in einen Gestellrahmen, es sei denn, dass für angemessene Belüftung gesorgt wird.
- Ein kaltes Gerät sollte immer auf die Umgebungstemperatur erwärmt werden, wenn es in einen Raum transportiert wird. Es könnte sich Kondensation im Inneren bilden, die das Gerät beschädigt, wenn es ohne vorherige Erwärmung benutzt wird.
- Stellen Sie keine offenen Flammen, wie brennende Kerzen, auf das Gerät.
- Das Gerät sollte mindestens 20 cm von Wänden aufgestellt werden.
- Das Gerät darf nur mit Rollwagen, Ständern, Stativen, Tischen oder Halterungen benutzt werden, die vom Hersteller spezifiziert sind oder zusammen mit dem Gerät verkauft wurden. Wenn ein Rollwagen benutzt wird, seien Sie vorsichtig, wenn Sie die Rollwagen/Geräte-Kombination transportieren, um Verletzungen durch Umkippen zu vermeiden.
- Verwenden Sie nur Zubehör, das vom Hersteller empfohlen ist. Das gilt für alle Arten von Zubehör, wie zum Beispiel Schutzabdeckungen, Transporttaschen, Ständer sowie Wand- und Deckenhalterungen. Wenn Sie irgendein Zubehör am Gerät anbringen, befolgen Sie immer die Anleitungen des Herstellers. Benutzen Sie nur die Befestigungspunkte des Geräts, die vom Hersteller vorgesehen sind.
- Dieses Gerät ist NICHT geeignet für eine Person oder Personen (einschließlich Kindern) mit eingeschränkten physischen, sensorischen und geistigen Fähigkeiten, oder für Personen mit unzulänglicher Erfahrung und/oder Fachkenntnis, um solch ein Gerät zu bedienen. Kinder unter 4 Jahren sollten stets von diesem Gerät fern gehalten werden.
- Es sollten keinerlei Gegenstände durch die Gehäuseschlitze eingeführt werden, da dadurch gefährliche, spannungsführende Bauteile berührt oder kurzgeschlossen werden können. Dies könnte zu einer Feuer- oder Stromschlaggefahr führen.
- Dieses Gerät ist in ständige, Schalldruckpegel von mehr als 90 dB zu produzieren. Dies könnte zu einem dauerhaften Hörschaden führen! Eine Belastung durch extrem hohe Geräuschpegel kann zu einem dauerhaften Hörverlust führen. Bei einer anhaltenden Belastung durch solch hohe Pegel sollte ein Gehörschutz getragen werden.
- Der Hersteller gewährleistet die Sicherheit, Zuverlässigkeit und Leistung des Gerätes nur unter folgenden Voraussetzungen:
  - Einbau, Erweiterung, Neueinstellung, Modifikationen oder Reparaturen werden vom Hersteller oder autorisiertem Personal ausgeführt.
  - Die elektrische Installation des betreffenden Bereiches entspricht den Anforderungen der IEC (ANSI) Maßgaben.
  - Das Gerät wird entsprechend der Bedienungsanleitung benutzt.
- Dieses Produkt ist auf die Verwendung mit Musik- und Sprachsignalen optimiert. Verwendung mit Sinus-, Rechteck- oder anderen Mess-Signalen bei höherem Pegel kann zu ernstesten Beschädigungen des Geräts führen.

## Allgemeine Sicherheitshinweise für Lautsprechersysteme



Befestigungssysteme dürfen ausschließlich für die vom Hersteller freigegebenen Lautsprechersysteme und mit dem in der Montageanleitung genannten Montage-Zubehör verwendet werden. Die Montagehinweise des Herstellers sind dabei unbedingt zu beachten. Bei unsachgemäßer Montage bzw. Verwendung von nicht freigegebenem Montage-Zubehör kann die angegebene Belastung nicht garantiert und keinerlei Haftung seitens des Herstellers

übernommen werden.

Sollten Änderungen an Lautsprechern, an Montage-Zubehör, Verbindungs- und Befestigungselementen sowie Anschlagmitteln vorgenommen werden, kann die Tragfähigkeit des Systems nicht mehr garantiert werden und seitens des Hersteller keinerlei Haftung übernommen werden.

Reparaturen an sicherheitsrelevanten Bauteilen dürfen nur vom Hersteller oder Bevollmächtigten durchgeführt werden, andernfalls erlischt die Betriebserlaubnis.



Die Installation darf ausschließlich durch Sachkundige und nur an Montagepunkten mit ausreichender Tragfähigkeit, ggf. unter der Berücksichtigung von Bauauflagen, erfolgen. Das vom Hersteller in der Montageanleitung vorgeschriebene Befestigungsmaterial (Schrauben, Dübel, etc.) muss verwendet werden.

Schraubverbindungen müssen durch geeignete Maßnahmen gegen Lösen gesichert sein.



Ortsfeste oder mobile Installationen (hier Lautsprecher inkl. Montagezubehör) müssen durch zwei unabhängig voneinander wirkende Einrichtungen gegen Herabfallen gesichert sein. Lose Zusatzteile oder sich lösende Teile müssen durch geeignete Einrichtungen aufgefangen werden können. Bei Verwendung von Verbindungs- und Befestigungselementen sowie Anschlagmitteln sind die nationalen Vorschriften zu beachten. Hinsichtlich der Bemessung der Sicherungsmittel sind mögliche dynamische Belastungen (Ruckkräfte) mit zu berücksichtigen.



Bei Stativen ist vor allem die maximale Traglast zu beachten. Außerdem sind die meisten Stative aus konstruktiven Gründen nur für das Tragen von genau zentrischer Belastung zugelassen. Stative müssen standischer aufgestellt werden. Stative sind durch geeignete Maßnahmen zusätzlich zu sichern, wenn zum Beispiel:

- ihre Aufstandfläche keinen sicheren Stand zulässt,
- ihre Höhen die Standsicherheit einschränken,
- mit zu hohem Winddruck zu rechnen ist,
- damit zu rechnen ist, dass sie durch Personen umgestoßen werden.

Besondere Maßnahmen können auch zur Vorsorge gegen gefährdendes Verhalten von Zuschauern erforderlich werden. Stative dürfen nicht in Flucht- und Rettungswegen aufgestellt werden. Bei Aufstellung in Verkehrswegen ist auf die erforderliche Breite der Wege und auf ordnungsgemäße Absperrung sowie Kennzeichnung zu achten. Beim Auf- und Absetzen ist eine besondere Gefährdung gegeben. Hierzu sind geeignete Hilfsmittel zu verwenden. Es sind hierbei die nationalen Vorschriften zu beachten.



Während der Montage ist geeignete Schutzausrüstung (insbesondere Kopfschutz, Handschuhe und Sicherheitsschuhe) zu tragen und es sind nur geeignete Aufstiegs Hilfen (Leitern, Gerüste, etc.) zu verwenden. Die Verantwortung dafür liegt alleine beim ausführenden Installationsbetrieb.



### ! ACHTUNG!

Nach der Montage ist die Aufhängung des System aus Halterung und Lautsprecher auf sichere Befestigung zu überprüfen.

Der Betreiber von Lautsprechersystemen (ortsfest oder mobil) ist verpflichtet, alle Systemkomponenten unter Berücksichtigung der jeweils nationalen Regelungen regelmäßig zu überprüfen bzw. prüfen zu lassen und mögliche Schäden unverzüglich beseitigen zu lassen. Weiterhin raten wir dringend zu einer ausführlichen Dokumentation aller Überprüfungsmaßnahmen in Prüfbüchern o.ä. Bei längerem oder dauerhaftem Einsatz von Lautsprechern im Freien sind für Standsicherheit und Tragfähigkeit von Aufbauten und Flächen insbesondere auch die Windlasten, Schnee- und Eislasten sowie thermische Einflüsse zu berücksichtigen. Insbesondere die Lastaufnahme Punkte geflogener Systeme sollten hier mit ausreichenden Sicherheitsreserven dimensioniert werden. Es sind hierbei die nationalen Vorschriften zu beachten.

• Fragen Sie den Hersteller, ob Ihr Produkt für den Betrieb im Freien geeignet ist.



Professionelle Lautsprechersysteme sind in der Lage, gesundheitsschädliche Schallpegel zu erzeugen. Selbst die Einwirkung scheinbar harmloser Schallpegel über einen längeren Zeitraum kann zu bleibenden Schäden am Gehör führen (ab ca. 95 dBA SPL)! Daher raten wir für alle Personen, die durch den Betrieb von Lautsprechersystemen dem Einfluss hoher Schallpegel ausgesetzt sind, zum Tragen von professionellem Gehörschutz (Ohrstöpsel oder Kapselgehörschutz).

Hersteller: Stamer Musikanlagen GmbH, Magdeburger Str. 8, 66606 St. Wendel, Deutschland

# LUCAS NANO 608i

## Willkommen in der HK Audio Familie!

Vielen Dank, dass Sie sich für ein Markenprodukt aus unserem Hause entschieden haben – bei diesem Produkt wird es trotzdem einige Dinge geben, die neu für Sie sind. Legen Sie deshalb diese Bedienungsanleitung nicht ungelesen beiseite und bewahren Sie sie zur späteren Verwendung auf.

Auch wenn Sie bereits eingehende Erfahrungen mit Beschallungsanlagen gesammelt haben – bei diesem Produkt wird es trotzdem einige Dinge geben, die neu für Sie sind. Legen Sie deshalb diese Bedienungsanleitung nicht ungelesen beiseite und bewahren Sie sie zur späteren Verwendung auf.

Wir wünschen Ihnen allzeit besten Sound!

Ihr HK Audio Team

## Garantie

Registrieren Sie Ihren LUCAS NANO 608i – dann erhalten Sie eine kostenlose Garantieverlängerung bis 5 Jahre! Nutzen Sie die komfortable Online-Registrierung über [www.hkaudio.com](http://www.hkaudio.com).

Falls Sie keine Möglichkeit haben, sich online zu registrieren, füllen Sie bitte die beiliegende Garantiekarte vollständig und gut leserlich aus und senden diese per Post oder Fax an uns.

Die Registrierung ist nur gültig, wenn die vollständig ausgefüllte Registrierungskarte innerhalb von 30 Tagen ab Kaufdatum an HK Audio eingesendet wurde bzw. die fristgerechte Registrierung über das Internet erfolgte.

Weiterhin möchten wir uns einen Eindruck verschaffen, wo und von wem unsere Geräte angewendet werden. Diese Informationen unterstützen unsere zukünftige Produktentwicklung. Ihre Angaben unterliegen selbstverständlich den deutschen Datenschutzbestimmungen.

Vielen Dank!

## HK AUDIO

Technischer Service  
Postfach 1509  
66959 St. Wendel, Deutschland  
Fax: +49 6851 905 100

Hinweis: Die Funktionalität dieses Produkts kann durch starke elektromagnetische Felder oder elektrostatische Entladungen gestört werden. In diesem Fall kann durch Ausschalten und erneutes Einschalten die Funktionalität wieder hergestellt werden. Falls dies nicht hilft, muss das Gerät von der Störquelle entfernt werden.

## 1 Allgemeines

### Lieferumfang

Bitte überprüfen Sie beim Auspacken Ihres LUCAS NANO 608i den Lieferumfang auf Vollständigkeit. LUCAS NANO 608i besteht aus einem System-Subwoofer und zwei Satelliten. Im Lieferumfang sind außerdem eine Schutzkappe und ein Reduzieradapter für den Hochständer-Flansch und das Netzkabel enthalten. Diese Teile finden Sie im Netzkabel-Karton.

**LUCAS NANO REMOTE**

Die zur Fernsteuerung per iPad benötigte App LUCAS NANO REMOTE finden Sie als kostenlosen Download im Apple App Store.



Reduzieradapter (M33 auf M20)



Schutzkappe für den Flansch

### Entnahme der Satelliten

Die Satelliten des LUCAS NANO 608i sind im Schacht auf der Rückseite des Subwoofers fest verankert. Zum Lösen der Transportsicherung gehen Sie folgendermaßen vor:



- Stellen Sie den Subwoofer vorsichtig auf die Lautsprecherfront und entriegeln Sie die Arretierungen mit den Flügelschrauben auf den beiden Gehäuseseiten. Entnehmen Sie das verbundene Satellitenpaar nach oben aus dem Transportschacht.

- Achten Sie beim Transport Ihres LUCAS NANO 608i darauf, dass die Satelliten durch die Arretierbolzen fest verriegelt sind.

### Easy-Click – kabellos glücklich

Die beiden Satelliten sind durch die Einrast-Verbindung Easy-Click nicht nur mechanisch verriegelt, sondern auch elektrisch verbunden.

- Zum Lösen der Verbindung drehen Sie das Satellitenpaar wie im folgenden Bild gezeigt und drücken Sie den oberen Satelliten mit der Aufschrift „Push to release“ nach vorne aus der Führungsschiene.

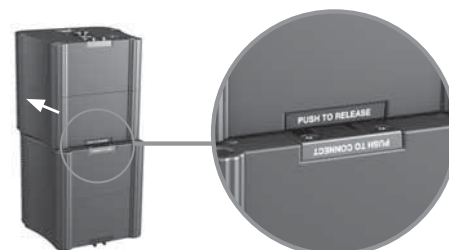

- Die Verriegelung der Satelliten erfolgt um 180° gedreht. Halten Sie die beiden Satelliten wie im folgenden Bild aufgezeigt und schieben Sie den oberen Satelliten mit der Aufschrift „Push to connect“ in der Führungsschiene so weit nach vorne, bis er fest einrastet.

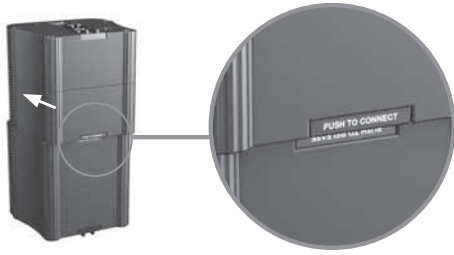

### Kabellose Aufbauvarianten mit Easy-Click

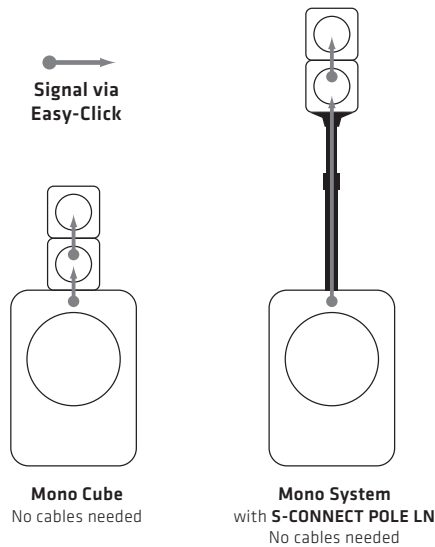

Die einfachste Aufbauvariante des LUCAS NANO 608i ist der Mono Cube, bei dem das verbundene Satellitenpaar direkt auf den Subwoofer aufgesteckt wird. Auch in diesem Fall sorgt Easy-Click für den Signalfluss zwischen dem Subwoofer und dem Satelliten-Array.

- Stellen Sie dazu den Subwoofer aufrecht.

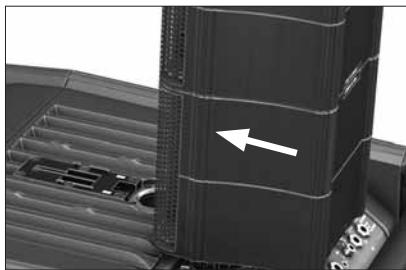

- Halten Sie das Satellitenpaar wie im folgenden Bild gezeigt – die Lautsprecher zeigen nach vorne. Schieben Sie nun das Paar von hinten in der Führungsschiene so weit nach vorne, bis es fest einrastet.

Eine weitere kabellose Aufbauvariante ist das Mono-System mit der optionalen signalführenden Distanzstange S-CONNECT POLE LN, die direkt in den M33-Flansch im Subwoofer eingedreht wird und am oberen Ende per Easy-Click mit dem Satelliten-Array verbunden ist.

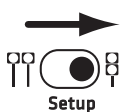

Bitte achten Sie darauf, dass bei diesen beiden kabellosen Aufbau-Varianten der Setup-Schalter auf der Rückseite des Subwoofers nach rechts auf „Satellite-Array“ eingestellt ist (siehe auch 23).

Ihr LUCAS NANO 608i ist nun spielbereit.

Weitere Aufbau-Möglichkeiten wie etwa als Stereo-System und als Twin Stereo-System – und auch das verfügbare Zubehör dazu – werden im Kapitel 4 „Aufbauvarianten und Zubehör“ auf Seite 22 detailliert beschrieben.

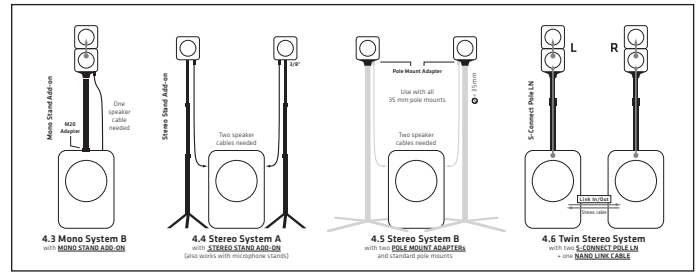

## 2 Anschlüsse und Bedienelemente

### 1 Power

Schalter zum Ein- und Ausschalten des LUCAS NANO 608i.

### 2 Statusanzeige

Die zweifarbige Anzeige zeigt folgende Zustände:

- Grün = Power On
- Rot = Limit/Mute bzw. Fehler

Ein gelegentliches, kurzzeitiges rotes Aufleuchten der LED zeigt das Arbeiten des Limiters bei Pegelspitzen an.

**Achtung! Leuchtet die Status-LED während des Betriebs dauerhaft rot, wird das System überlastet. Reduzieren Sie den Signalpegel! Wenn kein Signal anliegt und die Status-LED dauerhaft rot leuchtet, liegt ein Fehler vor.**

### LUCAS NANO REMOTE

Blinken im Sekunden-Rhythmus zeigt an, dass der Master-Mute in der App LUCAS NANO REMOTE aktiviert ist. Sollte die Verbindung zwischen LUCAS NANO 608i und der App unterbrochen sein (etwa bei leerem Akku), kann die Mute-Schaltung durch Drehen des Master-Potis (15) wieder manuell aufgehoben werden.

**Hinweis: Um die Verstärkereinheit hochzufahren oder Umschaltgeräusche zu vermeiden, ist LUCAS NANO 608i in folgenden Fällen für etwa zwei Sekunden stumm geschaltet (LED leuchtet rot):**

- beim Einschalten
- bei Änderung eines Eingangswahlschalters
- bei Aktivierung der Phantomspannung
- bei Betätigung des Remote Control-Schalters
- bei Betätigung des Setup-Schalters

**Bei dauerhaftem Leuchten liegt ein Fehler vor, kontaktieren Sie unseren Technischen Service.**

### LUCAS NANO REMOTE

Wird ein Firmware-Update per LUCAS NANO REMOTE App ausgeführt, ist das System für die Dauer des Update-Vorgangs ebenso stumm geschaltet.

### 3 Bluetooth-Anzeige

Diese Anzeige leuchtet dauerhaft blau, wenn ein Bluetooth-fähiges Gerät zum Audio-Streaming in Kanal 7/8 verbunden ist (siehe auch 13), oder wenn ein iPad zur Fernsteuerung des LUCAS NANO 608i per Bluetooth verbunden ist (siehe auch 25).



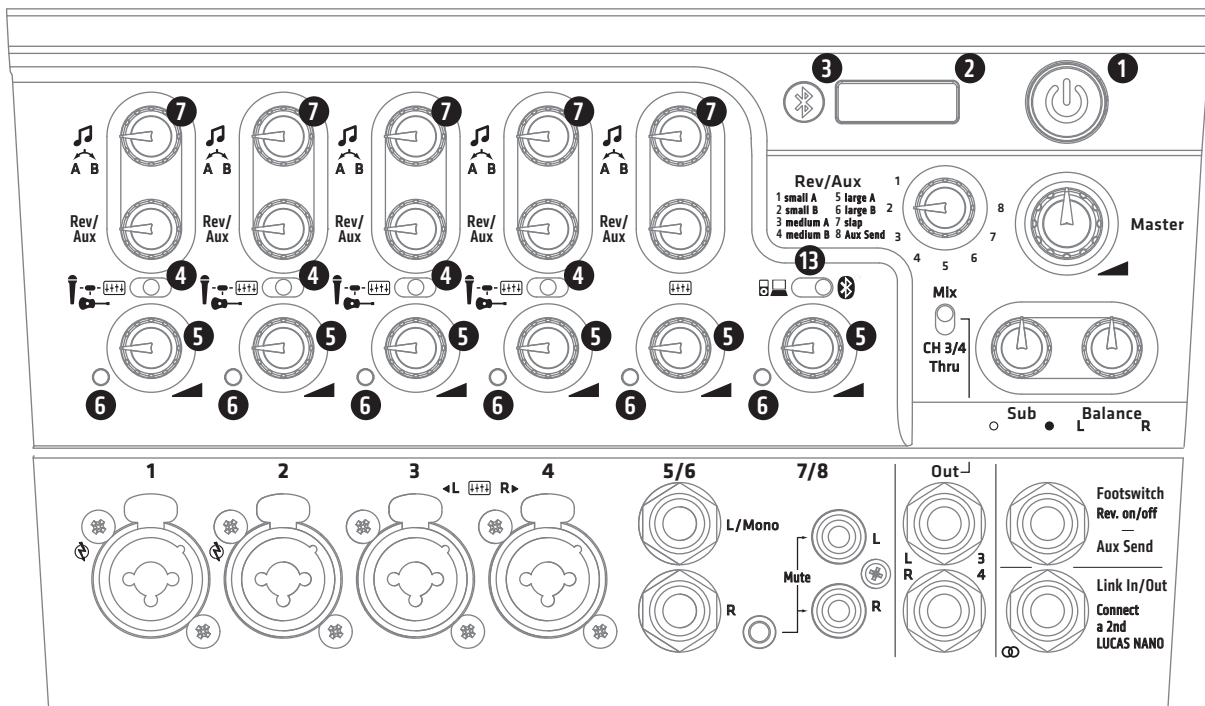

Bitte beachten Sie, dass immer nur ein Bluetooth-fähiges Gerät mit dem LUCAS NANO 608i verbunden sein kann. Ist die Fernsteuerung per App aktiv, kann auch nur von dem iPad, auf dem die App läuft, Audio-Streaming erfolgen.

#### Verbinden mit dem Bluetooth-Modul

Wird der Eingangswahlschalter des Kanals 7/8 (13) auf Bluetooth-Streaming umgestellt oder die Fernsteuerung per Remote Control-Schalter (25) aktiviert, blinkt die Anzeige langsam für etwa eine Minute. Nur während dieser Zeit kann sich ein Gerät mit dem LUCAS NANO 608i verbinden. Wechselt die Anzeige danach auf schnelles Blinken, wurde kein Bluetooth-fähiges Gerät gefunden – die Bluetooth-Verbindungssuche wird beendet. Nochmaliges Aus- und Einschalten der oben genannten Schalter startet die Bluetooth-Verbindungssuche erneut, die Anzeige blinkt wieder langsam für etwa eine Minute.

#### Nochmaliges Verbinden

Steht bereits beim Einschalten des LUCAS NANO 608i der Eingangswahlschalter des Kanals 7/8 (13) auf Bluetooth-Streaming oder der Schalter Remote Control (25) auf On, versucht LUCAS NANO 608i sich mit dem zuletzt verbundenen Bluetooth-Gerät nochmals zu verbinden. Wird dieses Gerät nicht in den ersten zehn Sekunden nach Einschalten gefunden, beginnt das schnelle Blinken wieder, das die fehlende Verbindung signalisiert (siehe auch 25).

#### 4 Wahlschalter Mic/Instrument/Line

Schalter zur Anpassung der Empfindlichkeit und Impedanz des jeweiligen Kanals für die Verwendung mit einem Mikrofon, mit einem Instrument oder einem Line-Signal.

#### 5 Gain/Volume

Drehregler zur Einstellung der Signallautstärke am jeweiligen Eingangskanal. In der Stellung „Linksanschlag“ ist das Signal komplett abgedreht, in der Stellung „Rechtsanschlag“ ist die maximale Lautstärke erreicht. Um Rauschen oder Übersprechen zu vermeiden, stellen Sie sicher, dass die Gain/Volume-Regler an nicht benutzten Eingängen immer abgedreht sind.

#### 6 Channel Overload-LED

Die rote Channel Overload-LED links vom Gain/Volume-Regler warnt vor einer Übersteuerung der Eingangsstufe.

#### LUCAS NANO REMOTE

Blinken der LED(s) im Sekunden-Rhythmus zeigt an, dass die jeweiligen Kanäle in der App LUCAS NANO REMOTE gemutet sind. Sollte die Verbindung zwischen LUCAS NANO 608i und der App unterbrochen sein (etwa bei leerem Akku), können alle Mute-Schaltungen durch Drehen des Master-Potis (15) manuell aufgehoben werden.

#### 7 Contour-EQ

Intelligente DSP-gesteuerte Frequenzbearbeitung des Eingangssignals je nach Abhängigkeit des Eingangswahlschalters Mic/Instrument/Line. In der Mittelstellung des Reglers erfolgt keine Beeinflussung des Signals, in Richtung A (links) oder B (rechts) werden verschiedene Charakteristiken abgerufen. Nähere Infos zu den Frequenzverläufen entnehmen Sie bitte den folgenden Grafiken.

Je dunkler die Linien eingefärbt sind, desto weiter ist der jeweilige Regler eingedreht, d.h. die schwarze Linie zeigt den Links- bzw. Rechtsanschlag.

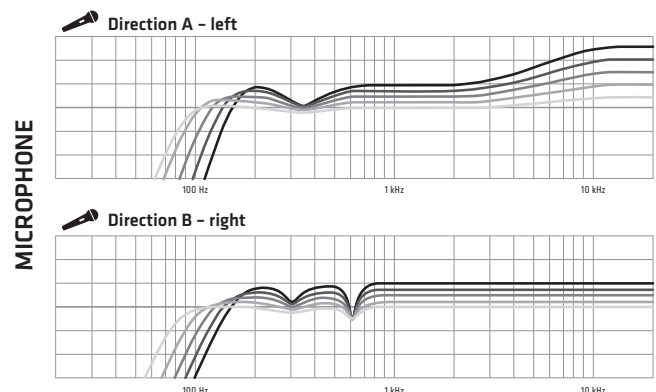

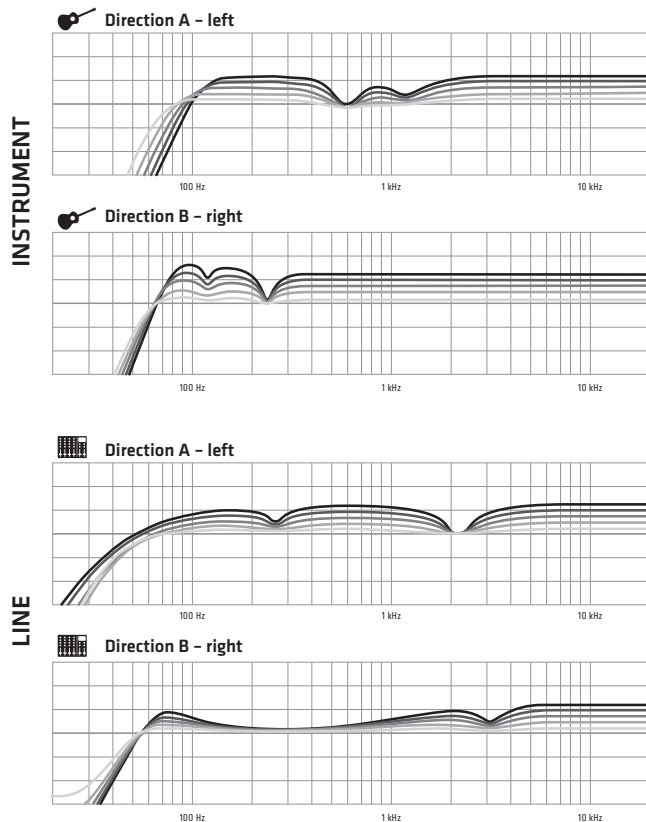

**LUCAS NANO REMOTE**

Bitte beachten Sie, dass Sie mit der App LUCAS NANO REMOTE zusätzlichen Zugriff auf flexible 4-Band-EQs, Low-Cut-Filter und Kompressoren in jedem Kanalzug haben.

**8 Rev/Aux Send**

Der Drehregler Rev/Aux Send bestimmt den Anteil, der zum internen Effektgerät gesendet wird. Steht der Wahlschalter (14) in der Stellung „8 Aux Send“, ist das interne Effektgerät ausgeschaltet und das Signal liegt an der Buchse Footswitch/Aux Send (20) an – zum Anschluss eines externen Effektgerätes oder eines Monitor-Systems .

**9 Mono-Input 1 und Mono-Input 2**

Symmetrische Kombi-Eingangsbuchse (XLR/Klinke) zum Anschluss eines Mikrofons, eines Instruments mit hochohmigem (Hi-Z) Ausgang oder eines Line-Signals. Sollte ein Kondensator-Mikrofon angeschlossen werden, aktivieren Sie die Phantomspeisung (26) auf der Rückseite des LUCAS NANO 608i. Da diese beiden Kanäle als Mono-Kanäle ausgelegt sind, liegt deren jeweiliges Eingangssignal sowohl am rechten wie auch am linken Ausgang an.

**10 Mono-Inputs 3 und 4 bzw. Stereo-Input 3/4**

Symmetrische Kombi-Eingangsbuchsen (XLR/Klinke) jeweils zum Anschluss eines Mikrofons, eines Instruments oder eines Line-Signals. Stehen beide Eingangswahlschalter (4) dieser Kanäle auf Line, sind sie stereofon geschaltet und gekoppelt. Die Regler für Rev/Aux und Contour in Kanal 4 sind dann ohne Einfluss, deren Einstellungen werden von Kanal 3 übernommen. Die jeweiligen Gain/Volume-Regler bleiben weiterhin aktiv. Das Signal von Kanal 3 wird links ausgegeben, Kanal 4 wird rechts ausgegeben.

**Ch 3 + Ch 4 Mono with two mono sources**

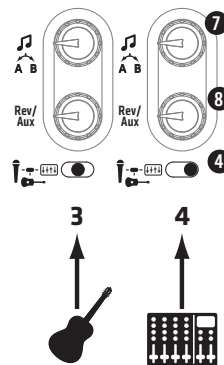

**Ch 3/4 Stereo with one stereo source**

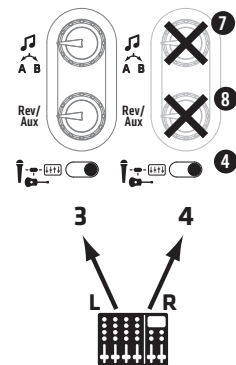

**11 Stereo-Input 5/6**

Eingangsbuchsen (2x Klinke symmetrisch für L/R) zum Anschluss eines Stereo-Line-Signals. Wird nur Kanal 5 (L/Mono) genutzt, wird dieses Signal als Mono-Signal an beiden Ausgängen ausgegeben.

**12 Stereo-Input 7/8**

Eingang (2x Cinch bzw. 3,5 mm-Stereo-Miniklinke) zum Anschluss von Hochpegel-Audioquellen wie CD-Player, MP3-Player, DJ-Mixer und Computer. Achtung: Sobald der Miniklinken-Eingang belegt ist, werden die Cinch-Eingänge stummgeschaltet.

Achtung: Diese Eingänge stehen nur dann zur Verfügung, wenn der Wahlschalter (13) auf Line-Input steht.

**LUCAS NANO REMOTE**

Mit Hilfe der App können alle Kanäle auch im Stereobild beeinflusst werden.

**13 Wahlschalter Input 7/8**

**Line-Input/Bluetooth Audio-Streaming**

Auswahlschalter zwischen analogem Cinch-/Miniklinken-Eingang und digitalem Bluetooth-Audio-Stream. In Linksstellung ist der Line-Input (12) aktiv, in Rechtsstellung wird das Bluetooth-Modul aktiviert.

Bluetooth-Audio-Streaming ist mit jedem handelsüblichen Bluetooth-fähigen Zuspielder möglich. Zur Verbindung mit einer Bluetooth-Quelle beachten Sie bitte Punkt 3 „Bluetooth-Anzeige“ dieses Kapitels.

Hinweis! Es kann immer nur ein Bluetooth-Gerät mit dem LUCAS NANO 608i verbunden sein kann. Soll die Fernsteuerung per App aktiviert werden, kann auch nur von dem iPad, auf dem die App läuft, Audio-Streaming erfolgen.

Für eine optimale, rauschfreie Wiedergabe des Audio-Streams per Bluetooth sollte der ausgehende Signalpegel am Bluetooth-Zuspielder auf Maximum eingestellt sein. Die gewünschte Lautstärke kann dann über den Gain/Volume-Regler von Kanal 7/8 bzw. über die App geregelt werden.

Will der User über ein anderes Gerät als das gerade verbundene Audio-streaming ausführen, muss er den Eingangswahlschalter (12) von CH 7/8 einmal auf „Line“ und wieder zurück auf „Bluetooth“ schieben.

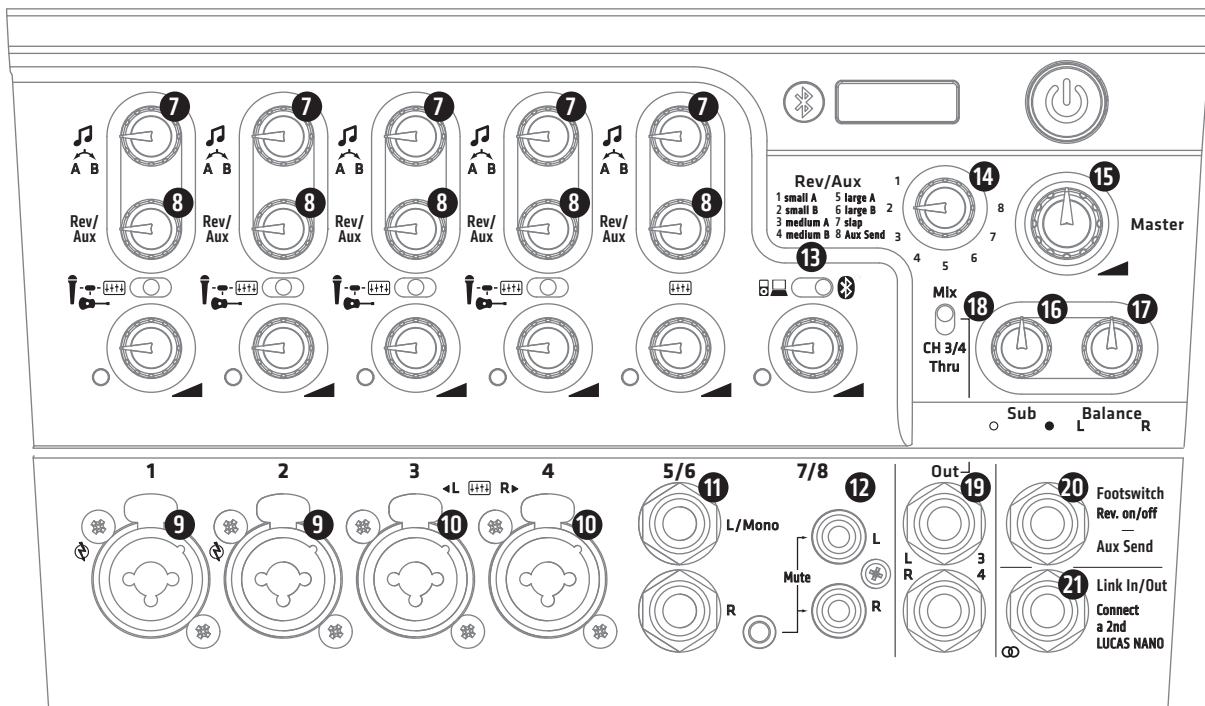

## 14 Drehschalter Rev/Aux

Drehschalter zur Auswahl der sieben eingebauten Digital-Effekte (Pos. 1-7) oder zum Betreiben eines externen Effektgeräts (Pos. 8).

### Folgende Presets stehen zur Auswahl

Pos.	Bezeichnung	Beschreibung
1	small A	kleiner Raumhall, obertonreich
2	small B	kurzer Raumhall mit weniger Reflexionen
3	medium A	mittlerer Hall, dicht
4	medium B	mittlerer Hall mit mehr Erstreflexion
5	large A	langer, voller Hall mit Tiefe
6	large B	voluminöser Hall mit ausgeprägten Erstreflexionen
7	slap	kurzes Echo mit dezentem Hall, „Slap-back-Echo“
8	Aux Send	interner Halleffekt stumm, Aux-Signal liegt an der Buchse „Footswitch/Aux Send“ an

### Verwendung eines externen Effektgeräts

Drehen Sie den Schalter auf Position „8 Aux Send“. Verbinden Sie nun die Klinkenbuchse Footswitch/Aux Send (20) mit dem Input Ihres Effektgeräts. Zur Rückführung des Effektsignals (Aux-Return) empfehlen wir die Cinch-Eingänge des Stereo-Kanals 7/8 (12), weil hier keine unbeabsichtigten Rückkopplungen entstehen können (da kein Rev/Aux-Regler vorhanden).

#### LUCAS NANO REMOTE

Wenn Sie den Aux Send-Ausgang (20) für Monitoranwendungen benutzen möchten, kann der Aux Send-Abgriff mit Hilfe der App LUCAS NANO REMOTE auch auf Pre-Fader umgeschaltet werden (siehe auch Kapitel 3 LUCAS NANO REMOTE – App for iPad). Bei der Einstellung „Pre-Fader“ haben Änderungen der Kanal-Lautstärken keinen Einfluss auf den Monitor-Mix, denn die Signale werden vor dem jeweiligen Fader abgegriffen.

## 15 Master

Regeln Sie hier den Ausgangspegel des LUCAS NANO 608i. Eine optimale Aussteuerung des Systems erreichen Sie stets mit folgender Regel: Steuern Sie die einzelnen Kanäle so laut wie möglich aus und den Master immer nur so laut wie nötig.

#### LUCAS NANO REMOTE

Bitte beachten Sie dass Sie mit der App LUCAS NANO REMOTE zusätzlichen Zugriff auf einen grafischen 7-Band Master-EQ haben.

## 16 Sub

Drehregler zum Einstellen des Bass-Anteils. Regelbereich  $-\infty$  bis +6 dB mit 0 dB in der Mittelstellung.

## 17 Balance

Drehregler zum Einstellen des Lautstärkeverhältnisses zwischen linkem und rechtem Kanal.

## 18 Wahlschalter Mix bzw. CH 3/4 Thru

Schalter, um das Ausgangssignal an den Klinkenbuchsen Out (19) zu bestimmen:

#### • Mix:

Summensignal der Kanäle 1 bis 8 und des Link In (21) für den Anschluss von Aufnahmegeräten. Das Mix-Signal wird vor der Master-Sektion, d.h. vor den Reglern Master, Sub und Balance abgegriffen.

#### • CH 3/4 Thru:

Parallel durchgeschleiftes Signal der Eingänge 3 und 4 (10) für Monitor-Anwendungen oder als DI-Ausgang. Die Signale 3 und 4 werden direkt nach den Gain/Volume-Reglern (vor den Contour-EQs) abgegriffen.

## 19 Out L/R bzw. 3/4

Ausgangsbuchsen (2x Klinke symmetrisch). Je nach Stellung des Wahlschalters Mix bzw. CH 3/4 Thru (18) wird über diese Buchse das Summensignal (inkl. Link In) oder nur die durchgeschleiften Eingangssignale von Eingang 3 und 4 (10) ausgegeben.

## 20 Footswitch bzw. Aux Send

Diese Buchse (Klinke unsymmetrisch) hat je nach Stellung des Drehschalters Rev/Aux (14) folgende Funktionen:

### • Digital-Effekt auf Position 1 bis 7:

Ist ein interner Effekt in Verwendung, kann ein handelsüblicher 1-Kanal-Fußschalter an die Buchse angeschlossen werden, über den der Effekt bei Bedarf – etwa bei Ansagen – stummschaltet werden kann. Erneutes Drücken des Fußschalters aktiviert den Effekt wieder.

### • Position „8 Aux Send“:

In diesem Fall liefert die Buchse ein Line-Signal (Post-Fader) und dient zum Ansteuern eines externen Effektgeräts oder auch einer aktiven Monitorbox.

### LUCAS NANO REMOTE

Für Monitoranwendungen kann der Aux Send mit Hilfe der App auf Pre-Fader-Abgriff umgeschaltet werden (siehe auch Kapitel 3 LUCAS NANO REMOTE – App für iPad).

## 21 Link In/Out

Stereo-Klinkenbuchse, um den LUCAS NANO 608i mit einem weiteren LUCAS NANO zu verbinden (Twin Stereo-System). Bitte verwenden Sie hierfür ausschließlich ein abgeschirmtes Stereo-Klinkenkabel wie das optional erhältliche LUCAS NANO LINK CABLE.

Betreiben Sie zwei LUCAS NANO als Twin Stereo-System (beispielhafte Anwendungen im Anhang, Seite 64/65), können die Mischpulte der beiden LUCAS NANO Beschallungssysteme gleichzeitig genutzt werden. Die Anzahl der Mischpultkanäle summiert sich.

Achtung: Verbinden Sie die beiden Systeme nur in ausgeschaltetem Zustand, da das Einstecken des Link-Kabels schaltungsbedingt zu Sprüngen in der Lautstärke führen kann.

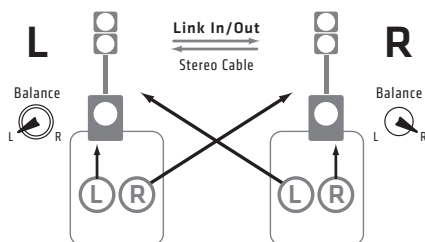

In Kapitel 4.6 finden Sie detaillierte Hinweise zur Konfiguration des Twin Stereo Systems.

## 22 Speaker Out to Satellite L/R

Speaker-Ausgangsbuchsen zum Anschluss der Satelliten des LUCAS NANO 608i mit NL2-Speakon-kompatiblen Lautsprecherkabeln (+1/-1). Verbinden Sie diese Ausgangsbuchsen ausschließlich mit den Satelliten des LUCAS NANO 608i. Werden andere Geräte angeschlossen, können diese – wie auch der LUCAS NANO 608i – zerstört werden.

Hinweis: Die Speaker-Stecker müssen durch Drehen im Uhrzeigersinn einrasten.

## 23 Setup

Umschalter zum Einstellen der Speaker-Konfiguration. Je nach Aufbau-Variante liefert LUCAS NANO 608i ein speziell angepasstes Signal für

Stereo Satellite- oder Satellite Array-Betrieb. In der Stellung Satellite Array-Betrieb ist der rechte Speaker-Ausgang inaktiv (Speaker-LED zeigt orange).



## 24 Speaker-LED

An diesen zweifarbigen LEDs können Sie den Status des jeweiligen Speaker Out-Ausgangs ablesen.

- Grün = Speaker-Ausgang aktiv
- Orange = Speaker-Ausgang inaktiv

Das Ein- bzw. Ausschalten der Ausgänge geschieht durch den Setup-Schalter (23).

Hinweis: Nach Betätigung des Setup-Schalters werden die Ausgänge des LUCAS NANO 608i für ca. zwei Sekunden stumm geschaltet, die LEDs leuchten währenddessen orange.

## 25 Remote Control – Fernsteuerung per iPad

Befindet sich der Remote Control-Schalter in der Stellung „Off“, lässt sich LUCAS NANO 608i ausschließlich manuell steuern. In Stellung „On“ dagegen kann LUCAS NANO 608i per Bluetooth ferngesteuert werden. Dazu benötigen Sie ein Apple iPad sowie die App LUCAS NANO REMOTE, die Sie kostenlos im Apple Store erhalten.

Zur Aktivierung der Fernsteuerung muss LUCAS NANO 608i per Bluetooth mit dem iPad verbunden werden. Führen Sie hierzu die folgenden Schritte aus:

<p><b>1</b></p>	<p><b>2</b></p> <p>Off <input type="radio"/> On Remote Control</p>	<p><b>3</b></p>
<p>Aktivieren Sie in Ihren iPad-Einstellungen die Datenübertragung per Bluetooth.</p>	<p>Bringen Sie den Remote Control-Schalter am NANO 608i in die Stellung „On“.</p>	<p>Wählen Sie Ihren NANO 608i aus der Liste der angezeigten Bluetooth-Geräte.</p>

Wird der Remote Control-Schalter auf „On“ gestellt, blinkt die Bluetooth-Anzeige (3) für circa 1 Minute auf und signalisiert damit, dass sich das Bluetooth-Modul des LUCAS NANO 608i mit einem iPad verbinden lässt.

Ist LUCAS NANO 608i mit einem iPad verbunden, leuchtet die Bluetooth-Anzeige dauerhaft. Die beiden Geräte sind exklusiv verbunden und nicht mehr für andere Bluetooth-Geräte sichtbar. Beim Anschalten des LUCAS NANO 608i mit dem Schalter auf Stellung „on“ oder mit dem Umlegen dieses Schalters auf „on“ im laufenden Betrieb lädt LUCAS NANO 608i alle in dieser Betriebsart zuletzt eingestellten DSP-Parameter-Werte.

Einstellungen, die Sie an den Hardware-Bedienelementen bei aktivierter Bluetooth-Fernsteuerung vornehmen, überschreiben softwareseitig eingestellte Werte – die Hardware hat also immer Vorrang. In der Betriebsart „Remote Control On“ bleiben alle eingestellten Software-Werte erhalten, auch wenn während der laufenden Session das iPad ausfällt (z.B. leerer Akku). Wird der Remote Control-Schalter auf „Off“ gestellt, werden alle mittels App eingestellten DSP-Zusatzfunktionen deaktiviert; die Hardware-Regler bleiben weiterhin bedienbar.

Beim Ausschalten des LUCAS NANO 608i speichert dieser die Werte aller Bedienelemente, die über die Soft- und Hardware eingestellt wurden. Nach



einem Neustart des LUCAS NANO 608i in der Betriebsart „Remote Control On“ lädt LUCAS NANO 608i die zuletzt verwendeten Parameterwerte und sucht automatisch nach dem zuletzt verbundenen iPad. Findet er dieses iPad mit aktiver App LUCAS NANO REMOTE, verbindet er sich automatisch wieder mit diesem iPad. Ein nahtloses Fortsetzen der letzten Session ist möglich.

Findet LUCAS NANO 608i das zuletzt verbundene iPad nicht in den ersten zehn Sekunden nach Einschalten, so beginnt die Bluetooth-LED (2) schnell zu blinken, um dies zu signalisieren. Die zuletzt hard- wie softwareseitig eingestellten Parameterwerte bleiben weiterhin geladen, solange sich der Remote Control Schalter auf „on“ befindet.

### Weiteres zur Bluetooth-Verbindung

Wenn Sie LUCAS NANO 608i zum ersten Mal mittels der App LUCAS NANO REMOTE fernbedienen, muss das iPad zunächst durch einen Pairing-Vorgang mit dem NANO 608i verbunden werden. Waren die beiden bereits verbunden, wird die Verbindung zukünftig automatisch hergestellt.

Ein Verschieben des Remote Control-Schalters von „On“ auf „Off“ und wieder zurück auf „On“ bewirkt das aktive Trennen der Bluetooth-Verbindung zwischen LUCAS NANO 608i und dem iPad, um z.B. ein anderes iPad verbinden zu können.

In der gleichen Art lässt sich ein Reset für die Verbindung des Bluetooth-Audio-Zuspielers bei CH 7/8 ausführen. Das heißt, will der User über ein anderes Gerät als das gerade verbundene, Audiostreaming ausführen, muss er den Eingangswahlschalter (12) von CH 7/8 von „Bluetooth“ auf „Line“ und wieder zurück auf „Bluetooth“ schieben.

Achtung! Damit wird gleichzeitig auch die Verbindung mit dem iPad getrennt, falls LUCAS NANO 608i per App fernsteuert wird.

Bitte beachten Sie, dass LUCAS NANO 608i jeweils nur mit einem Gerät per Bluetooth verbunden sein kann. Ist die Fernsteuerung per App aktiv, kann folglich auch nur von dem iPad, auf dem die App läuft, Audio-Streaming erfolgen.

Wissenswertes: Die Gain/Volume-Drehregler zur Justierung der Eingangsverstärkung am LUCAS NANO 608i sind analoge Regler, sie können nicht fernbedient werden. Die App selbst bearbeitet keine Audiosignale – sie dient lediglich zur Fernsteuerung der DSP-Funktionen des LUCAS NANO 608i.

## 26 Phantom Power CH 1/2 Mic

Schalter zur Aktivierung der Phantomspeisung in den Eingängen 1 und 2 (für Kondensator-Mikrofone). Bitte prüfen Sie vor dem Aktivschalten, ob Ihre Mikrofone eine Versorgungsspannung benötigen.

## 27 Auto Sleep (Schalter im Transportschacht)

LUCAS NANO 608i verfügt über eine automatische Energiesparfunktion, die über den Schalter Auto Sleep im Transportschacht für die Satelliten (Rückseite) aus- und eingeschaltet wird. Bei Auslieferung befindet sich der Schalter in der Stellung „On“ (Funktion Auto Sleep aktiv). Liegt kein Eingangssignal für eine Dauer von circa vier Stunden am LUCAS NANO 608i an, schaltet die Endstufe in den Ruhezustand. Um zurück in den Betriebszustand zu gelangen, muss entweder der Power-Schalter betätigt oder die Stromzufuhr getrennt und wieder verbunden werden. Auto Sleep auf „off“ deaktiviert diese Funktion.

## 28 Netzbuchse (o. Abb.)

Verbinden Sie diese Anschlussbuchse mittels des mitgelieferten Netzkabels mit der Netzsteckdose.

Achtung! Achten Sie darauf, dass die Spannungsangabe des LUCAS NANO 608i der lokalen Netzspannung entspricht. Der Anschluss an eine falsche Netzspannung kann die Elektronik des LUCAS NANO 608i zerstören.

## 3 LUCAS NANO REMOTE – App für iPad



Die App LUCAS NANO REMOTE erweitert das Onboard-Mischpult des NANO 608i um professionelle, fernsteuerbare Features, wie Low Cut-Filter, 4-Band-EQ, Kompressor und Panorama-Regler pro Kanal. Zudem gibt es einen grafischen Summen-EQ und die Speicherbarkeit kompletter Mixerszenen.

Die App LUCAS NANO REMOTE steht im Apple App-Store zum kostenlosen Download bereit. Weitere Informationen und Dokumentationen finden Sie dort.



Mixer-Page



Master-Page



Channel-Page (im Easy-Mode)



Channel-Page (im Expert-Mode)

### Features der App

- Umfassende Fernsteuerung nahezu aller Funktionen des LUCAS NANO 608i per Bluetooth
- Intuitive und professionelle Bedienung
- In jedem Kanalzug:
  - Fader und Mute-Schalter
  - Pegelanzeigen
  - Panorama
  - 4-Band EQ, halb- oder vollparametrisch
  - Low-Cut, fest oder flexibel
  - Compressor/Limiter
- 7-Band Grafik-EQ im Master
- Aux Send zwischen Pre-Fader und Post-Fader umschaltbar
- Verwaltung von Presets einzelner Kanäle und Scenes aller Einstellungen
- Channel-Page zwischen Easy-Mode und Expert-Mode umschaltbar
- Anzeige der Bluetooth-Verbindungsstärke

Achtung! Bitte vergewissern Sie sich regelmäßig, dass Sie die neueste Version der App LUCAS NANO REMOTE verwenden.

## 4 Aufbauvarianten und Zubehör

Sie können LUCAS NANO 608i in verschiedenen Konfigurationen verwenden. Maximale Flexibilität erhalten Sie bei Verwendung des optional erhältlichen HK Audio Zubehörs – eine Auflistung finden Sie unter 4.7.

### 4.1 Mono Cube

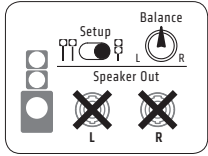

Verbinden Sie die beiden LUCAS NANO 608i Satelliten mit dem Subwoofer wie in Kapitel 1 beschrieben. Achten Sie darauf, dass der Setup-Schalter auf Satellite-Array-Betrieb und der Balance-Regler mittig eingestellt ist.

- Bei dieser Variante benötigen Sie kein weiteres Zubehör!

### 4.2 Mono System A

mit **S-CONNECT POLE LN**

(siehe auch Illustration unten)

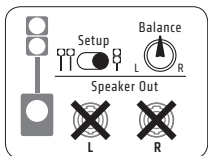

Schrauben Sie die signalführende Distanzstange S-CONNECT POLE LN in den M33-Flansch auf der Oberseite des Subwoofers ein. Verriegeln Sie nun das Satellite-Array per Easy-Click auf der S-CONNECT POLE LN. Dank der integrierten Signalführung kommt diese Aufbau-Variante komplett ohne Signalkabel aus. Achten Sie darauf, dass der Setup-Schalter auf Satellite-Array-Betrieb und der Balance-Regler mittig

eingestellt ist.

- Benötigtes Zubehör: S-CONNECT POLE LN

### 4.3 Mono System B

mit **LUCAS NANO 600 MONO STAND ADD-ON** oder in Verbindung mit einem handelsüblichen Distanzstange 35 mm/M20

(siehe auch Illustration unten)

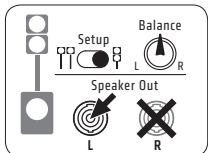

Schrauben Sie den im Lieferumfang enthaltenen Reduzieradapter (M33 auf M20) in den Flansch auf der Oberseite des Subwoofers. Schrauben Sie nun die Distanzstange des MONO STAND ADD-ON in den Flansch ein und stecken Sie den POLE MOUNT ADAPTER (Teil des

MONO STAND ADD-ON) in das obere Ende der Distanzstange. Per Easy-Click werden nun die Satelliten mit dem POLE MOUNT ADAPTER verbunden. Bitte beachten Sie, dass der POLE MOUNT ADAPTER in diesem Fall nicht zur Signalübertragung dient – Sie müssen den „Speaker Out L“ des Subwoofers mit einem Speaker-Kabel (kompatibel zu Speakon®) mit dem Satellite-Array verbinden. Achten Sie darauf, dass der Setup-Schalter auf Satellite-Array-Betrieb und der Balance-Regler mittig eingestellt ist.

- Benötigtes Zubehör: MONO STAND ADD-ON (zweiteiliges Distanzrohr inkl. Stativadapter, 1 x Speaker-Kabel, 1 x Tasche)

Bitte beachten Sie, dass diese Aufbau-Variante auch mit jedem handelsüblichen Distanzrohr 35 mm/M20 umsetzbar ist. Sie benötigen dazu lediglich die POLE MOUNT ADAPTER zur Aufnahme der Satelliten.

### 4.4 Stereo System A

mit **LUCAS NANO 600 STEREO STAND ADD-ON** oder in Verbindung mit handelsüblichen Mikrofonstativen mit 3/8"-Gewinde (siehe auch Illustration unten)

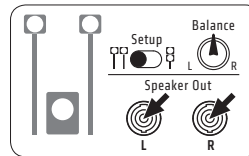

Schrauben Sie die beiden Satelliten des LUCAS NANO 608i auf die 3/8"-Gewinde der Stative des STEREO STAND ADD-ON auf. Verbinden Sie nun die beiden Speaker Out des Subwoofers mit Hilfe von Speaker-Kabeln (kompatibel zu Speakon®) mit den jeweiligen Satelliten. Achten Sie darauf, dass der Setup-Schalter auf Stereo-Satellite-Betrieb und der Balance-Regler

mittig eingestellt ist.

- Benötigtes Zubehör: STEREO STAND ADD-ON (2 x höhenverstellbares Boxenstativ, 2 x Speaker-Kabel, 1 x Tasche)

Bitte beachten Sie, dass diese Aufbau-Variante auch mit handelsüblichen Mikrofonstativen umsetzbar ist, sofern diese mit 3/8"-Gewinde ausgestattet sind.

→  
Signal via  
Easy-Click

█  
Bold black:  
Part of the listed  
accessory sets

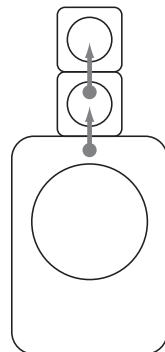

**4.1 Mono Cube**  
No cables needed

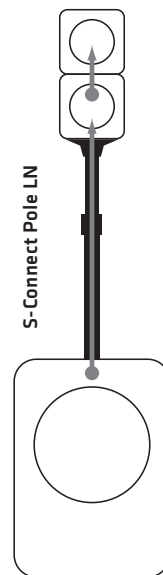

**4.2 Mono System A**  
with **S-CONNECT POLE LN**  
No cables needed

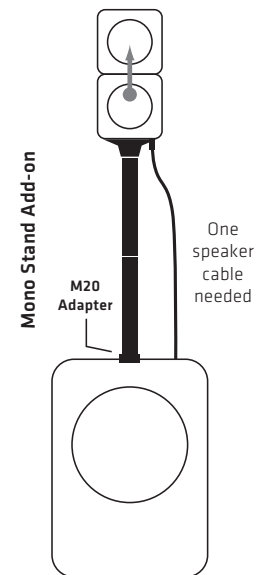

**4.3 Mono System B**  
with **MONO STAND ADD-ON**

### 4.5 Stereo System B

mit handelsüblichen Lautsprecherstativen und mit **POLE MOUNT ADAPTER**

(siehe auch Illustration unten)

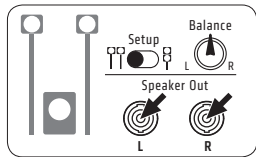

Stecken Sie die POLE MOUNT ADAPTER auf die Distanzstangen (35 mm Durchmesser). Per Easy-Click werden nun die Satelliten mit dem POLE MOUNT ADAPTER verbunden. Bitte beachten Sie, dass der POLE MOUNT ADAPTER in diesem Fall nicht zur Signalübertragung dient – Sie müssen die beiden „Speaker Out“ des Subwoofers mit zwei Speaker-Kabel

(kompatibel zu Speakon®) mit den beiden Satelliten verbinden. Achten Sie darauf, dass der Setup-Schalter auf Stereo-Satellite-Betrieb und der Balance-Regler mittig eingestellt ist.

• Benötigtes Zubehör: 2x POLE MOUNT ADAPTER

### 4.6 Twin Stereo System

mit **S-CONNECT POLE LN** + **LUCAS NANO LINK CABLE**

(siehe auch Illustration unten)

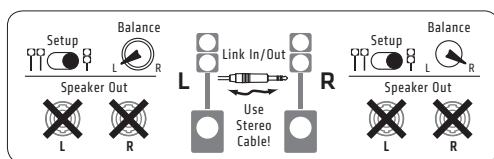

Das Twin Stereo-System lässt sich aus zwei LUCAS NANO zusammensetzen. Bitte bauen Sie die LUCAS NANO Systeme wie unter

4.2 beschrieben zunächst als Mono-Systeme auf. Die Verbindung der beiden LUCAS NANO Systeme zu einem Twin Stereo-System erfolgt über die Link In/Out-Buchsen (21) der beiden Subwoofer. Dazu benötigen Sie das LUCAS NANO LINK CABLE oder ein handelsübliches abgeschirmtes 6,3 mm-Stereo-Klinkenkabel.

Wichtig: Die Balance-Regler müssen bei dieser Anwendung bei einem System auf links und bei dem anderen auf rechts gedreht werden.

Beim Twin-Stereo-System summiert sich die Anzahl der Mischpultkanäle des gesamten Systems. Der Master-Regler jedes LUCAS NANO steuert dabei die Gesamtlautstärke der in diesem Gerät zusammengemischten Kanäle für die Wiedergabe im Twin-Stereo-System. Achten Sie darauf, dass die Setup-Schalter beider Systeme auf Satellite-Array-Betrieb stehen.

• Benötigtes Zubehör: 2x S-CONNECT POLE LN / LUCAS NANO LINK CABLE

Achtung: Bitte beachten Sie dass bei einem Twin Stereo-System mit zwei LUCAS NANO 608i zwei iPad zur Fernsteuerung benötigt werden.

### 4.7 Verfügbares Zubehör für LUCAS NANO 608i

#### 1. S-CONNECT POLE LN

Inhalt: 1x signalführende Distanzstange inkl. Stativadapter, flexibel höhenverstellbar von 83 bis 137 cm, 1x Tasche

#### 2. LUCAS NANO 600 MONO STAND ADD-ON

Inhalt: 1x zweiteiliges Distanzrohr, Höhe: 55 oder 110 cm, 1x Stativadapter, 1x Speaker-Kabel, 1x Tasche

#### 3. LUCAS NANO 600 STEREO STAND ADD-ON

Inhalt: 2x dreibeiniges u. höhenverstellbares Boxenstativ (76 bis 170 cm), 2x Speaker-Kabel, 1x Tasche

#### 4. LUCAS NANO POLE MOUNT ADAPTER

Inhalt: 2x Stativadapter für Distanzstangen mit 35 mm Durchmesser

#### 5. LUCAS NANO LINK CABLE

Inhalt: 1x Stereo-Klinkenkabel zum Verbinden von zwei LUCAS NANO

#### 6. LUCAS NANO 600 ROLLER BAG

Inhalt: 1x gepolsterter Transportwagen für die LUCAS NANO 600er-Serie

#### 7. LUCAS NANO 600 DESK / WALL MOUNT

Inhalt: 2x Wandhalterung/Tischstative, 2x Kabel mit gewinkelten Klinkenstecker, 2x Speaker-Klinken-Adapter

#### 8. LUCAS NANO DRUM RACK ADAPTER

Inhalt: 2x Haltestange mit 3/8"-Gewinde, Länge 25 cm, Durchmesser 18 mm, zur Montage an Rack-Klemmen

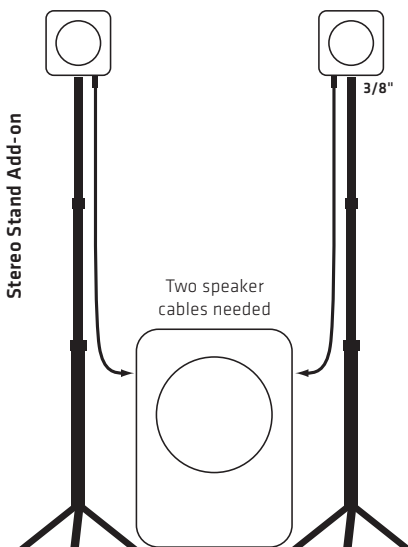

#### 4.4 Stereo System A

with **STEREO STAND ADD-ON**  
(also works with microphone stands)

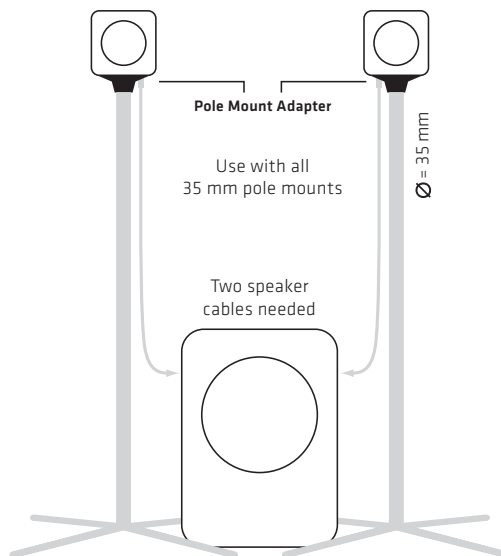

#### 4.5 Stereo System B

with two **POLE MOUNT ADAPTERS**  
and standard pole mounts

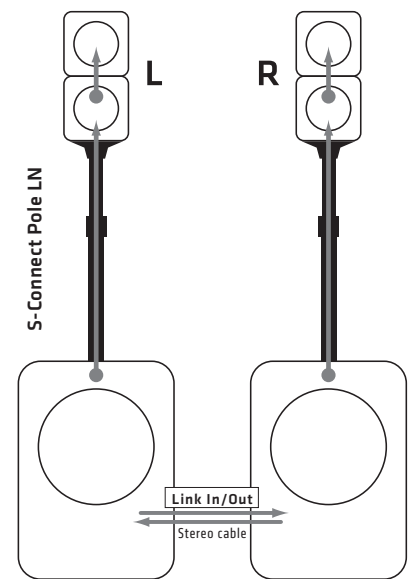

#### 4.6 Twin Stereo System

with two **S-CONNECT POLE LN**  
+ one **NANO LINK CABLE**

## 5 Ausrichtung der Satelliten

### 5.1 Vertikale Ausrichtung

Der vertikale Abstrahlwinkel eines einzelnen LUCAS NANO 608i Satelliten im Stereo Satellite-Betrieb beträgt  $+10^\circ \times -45^\circ$ . Verwenden Sie die beiden Satelliten als Satellite Array, ändert sich der vertikale Abstrahlwinkel auf insgesamt  $30^\circ$ .

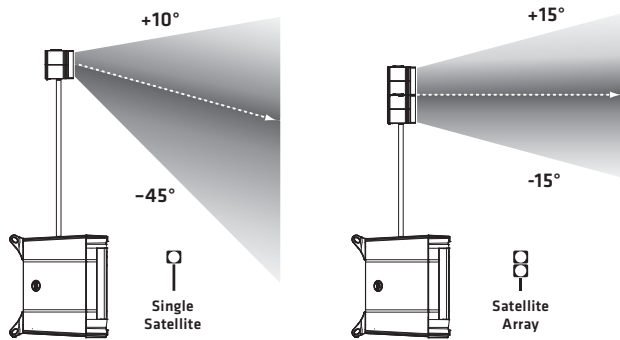

### 5.2 Horizontale Ausrichtung

Der horizontale Abstrahlwinkel der Satelliten beträgt circa  $90^\circ$  – drehen Sie je nach Raumgröße und je nachdem, ob Sie in mono oder stereo beschallen, die Satelliten entsprechend ein.

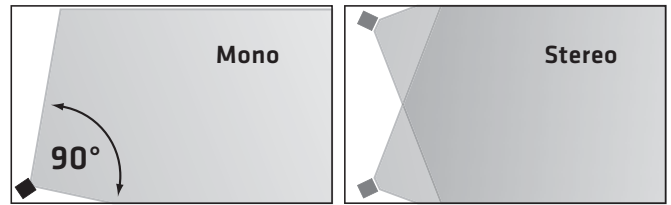

## 6 Anwendungsbeispiele

Anwendungs-, Anschluss- und Aufbaubeispiele finden Sie im Anhang ab Seite 62.

Um ein ausgewogenes Klangbild des LUCAS NANO 608i zu erzielen, richten Sie die Satelliten stets auf Ohrhöhe des Publikums aus.

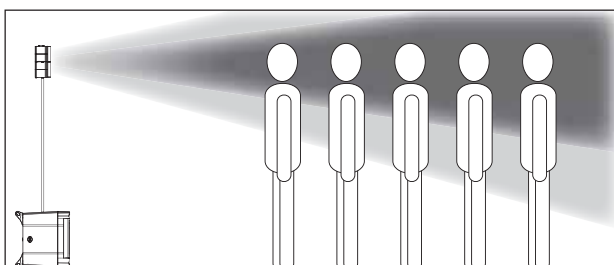
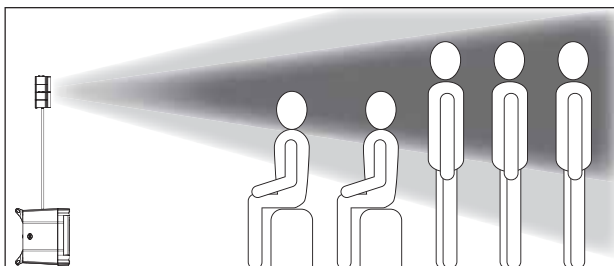
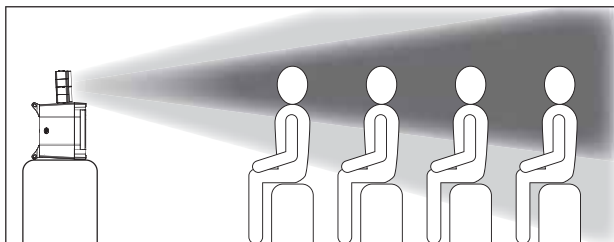
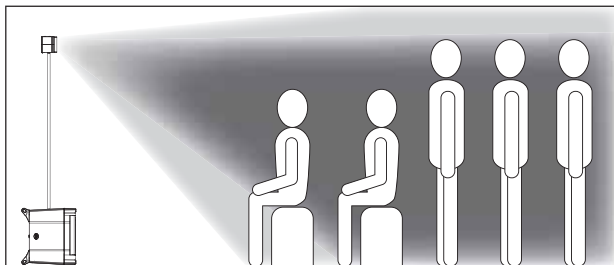



## 7 Technische Daten

LUCAS NANO 608i System	
Gesamtleistung*	460 W (300 W + 2x 80 W) Class D
Frequenzgang +/- 3 dB	43 Hz - 20 kHz
Aktive Schutzschaltungen	MultiBand-Limiter, Subsonic-Filter, Thermo-Protection, Overload-Protection
Eingänge	4x Klinke/XLR-Kombibuchse, 2x Klinke, 2x Cinch/Stereo-Miniklinke, Bluetooth Audio-Streaming, Link In (für Twin Stereo-Betrieb)
Ausgänge	Speaker Out, Easy-Click, Rec Out, Footswitch/Aux Send Out, Link Out (für Twin Stereo-Betrieb)
Special Features	8-Kanal Mischpult mit integrierter DSP-Vorstufe und Effektsektion, Bluetooth Audio-Streaming, Bluetooth Remote Control zur Fernsteuerung der zusätzlichen DSP-Funktionen mittels App LUCAS NANO REMOTE für Apple iPad
Gehäuse	Oberflächenvergütetes Polypropylen
Optionales Zubehör	S-Connect Pole LN (signalführende Distanzstange), Stereo Stand Add-on, Roller Bag (gepolsterter Transportwagen), Desk/Wall Mount, Link-Cable, Drum Rack Adapter
Gewicht	16,3 kg / 35,9 lbs.

LUCAS NANO 608i Satellite	
Max SPL peak**	124 dB (Single Satellite) 130 dB (Satellite Array)
Max SPL**	119 dB (Single Satellite) 124 dB (Satellite Array)
Frequenzgang +/- 3 dB	190 Hz - 20 kHz
Mitteltonlautsprecher	4,5"
Hochtontreiber	1" HK Audio Multicell-Transformer
Horncharakteristik	90° x +10/-45° (Single Satellite) 90° x 30° (Satellite Array)
Nennimpedanz	8 Ohm (Single Satellite) 4 Ohm (Satellite Array)
Eingänge	Speaker In, Easy-Click
Hochständerflansch	3/8"-Gewinde
Abmessungen (BxHxT)	14,5 x 14,5 x 13,5 cm
Gewicht	1,2 kg / 2,6 lbs.

LUCAS NANO 608i Subwoofer	
Max SPL peak**	123 dB
Max SPL**	120 dB
Frequenzgang +/- 3 dB	43 Hz - 190 Hz
Basslautsprecher	10"
Nennimpedanz	8 Ohm
Hochständerflansch	M33 für S-Connect Pole LN (signalführend), Reduzieradapter (M33 auf M20) im Lieferumfang enthalten
Abmessungen (BxHxT)	35 x 49 x 47 cm
Gewicht	13,9 kg / 30,6 lbs.

\* gemessen nach EIA    \*\* @10% THD, Halfspace

Allgemeine Technische Daten	
Spitzenstrom	3 A / 220-240 V AC • 6 A / 100-120 V AC
Stromaufnahme nach EN 60065***	0,7 A / 220-240 V AC • 1,5 A / 100-120 V AC
Einschaltstrom	46 A bei 120 V und 230 V

\*\*\* Der Wert der Stromaufnahme (Netz Eingang) wurde bei 1/8 der Leistungsabgabe am Ausgang des internen Verstärkers ermittelt, wozu ein Sinussignal am Eingang nach Norm EN60065 verwendet wurde. Im Betrieb mit üblichen Musiksignalen stellt dies die durchschnittliche Stromaufnahme aus dem Versorgungsnetz dar.

Apple, das Apple Logo und iPad sind Marken der Apple Inc., die in den USA und weiteren Ländern eingetragen sind. App Store ist eine Dienstleistungsmarke der Apple Inc.

### Bluetooth®

Die Bluetooth-Wortmarke und -Logos sind Eigentum der Bluetooth SIG, Inc. Die Nutzung dieser Marken durch Stamer Musikanlagen GmbH erfolgt unter Lizenz.

• Español

• Italiano

• Français

• Deutsch

• English

## Consignes de sécurité importantes ! A lire avant de se connecter !

Ce produit a été construit conformément à la norme IEC 60065 par le fabricant et a quitté l'usine en bon état de marche. Pour garantir son intégrité et un fonctionnement sans risque, l'utilisateur se doit de suivre les conseils et les avertissements préconisés dans cette notice d'utilisation. En cas d'utilisation de ce produit dans un véhicule terrestre, un navire ou un avion, ou encore à une altitude supérieure à 2 000 mètres, il convient de prendre en considération les normes de sécurité suivantes, en plus de la norme IEC 60065.

**ATTENTION :** Afin d'éviter tout risque d'incendie et d'électrocution, n'exposez pas cet appareil à l'humidité ou à la pluie. N'ouvrez pas le boîtier ; les pièces se trouvant à l'intérieur ne nécessitent pas d'entretien de la part des utilisateurs. Adressez-vous à un spécialiste qualifié pour procéder à l'entretien de l'appareil.



Ce symbole, quel que soit l'endroit où il apparaît, vous signale des pièces sous tension non isolées dans le boîtier. Une tension suffisante pour présenter un risque d'électrocution.



Ce symbole, quel que soit l'endroit où il apparaît, vous signale des pièces sous tension accessibles depuis l'extérieur du boîtier. Tous les câbles extérieurs raccordés à un composant marqué de ce symbole doivent être de type préfabriqués et conformes aux spécifications du fabricant ou doivent avoir été installés par des spécialistes qualifiés.



Ce symbole, quel que soit l'endroit où il apparaît, vous signale des instructions importantes relatives à l'utilisation ou l'entretien de l'appareil à lire dans les documents l'accompagnant. Lisez la notice d'utilisation.



Ce symbole, quel que soit l'endroit où il apparaît, vous signale un risque de brûlure dû à une surface chaude. Ne touchez pas cette surface afin d'éviter de vous brûler.

- Lisez ces instructions.
- Conservez ces instructions.
- Prenez en compte tous les avertissements et toutes les instructions mentionnés sur le produit ou dans cette notice d'utilisation.
- N'utilisez pas ce produit à proximité de l'eau. Ne le placez pas près de l'eau, d'une baignoire, d'un bassin, d'un évier, d'une surface humide, d'une piscine ou d'une pièce humide.
- Ne mettez pas d'objet contenant du liquide sur l'appareil, par exemple, un vase, un verre ou une bouteille, etc.
- Nettoyez-le exclusivement avec un chiffon sec.
- N'enlevez pas le boîtier, ne serait-ce que partiellement.
- La tension de fonctionnement de l'appareil doit être réglée de manière à correspondre à la tension d'alimentation de l'endroit où vous vous trouvez. Si vous n'êtes pas sûr de connaître la tension d'alimentation, demandez à votre revendeur ou à la compagnie d'électricité locale.
- Avant de brancher l'appareil, assurez-vous systématiquement que l'installation électrique (alimentation) dispose de systèmes de protection suffisants contre les courts-circuits et les erreurs de mise à la terre des appareils raccordés.
- Afin de réduire le risque d'électrocution, vous ne devez jamais supprimer la mise à la terre de l'appareil. Utilisez uniquement le câble d'alimentation fourni avec le produit et maintenez la broche centrale de la prise (mise à la terre) en état de fonctionnement. Ne négligez pas la sécurité offerte par les prises polarisées ou avec mise à la terre. Assurez-vous que l'appareil est bien raccordé à une prise disposant d'une terre de protection et que celle-ci est en ordre de marche.
- Protégez le câble d'alimentation afin d'éviter que quelqu'un marche dessus ou qu'il soit pincé, notamment près de la prise, de la prise murale ou à la sortie de l'appareil même ! Les câbles d'alimentation doivent être tout le temps maniés avec précaution. Vérifiez régulièrement que le câble n'est pas fendu ou qu'il ne présente pas de signe d'usure, en particulier près de la prise et à la sortie de l'appareil.
- N'utilisez jamais de câble d'alimentation usé.
- Débranchez l'appareil en cas d'orage ou si vous ne l'utilisez pas pendant une longue période.
- Débranchez l'appareil uniquement en le tenant par la prise au niveau de la prise murale ou de la rallonge. L'appareil doit être placé de telle manière à ce qu'il puisse être débranché facilement à tout moment.
- Fusibles : si nécessaire, remplacez-les uniquement par des fusibles de type IEC127 (5x20 mm) afin de garantir une meilleure performance. Il est interdit d'utiliser des fusibles bricolés ou de raccourcir le porte-fusible. Seul un personnel qualifié est habilité à remplacer les fusibles.
- Confiez tous les travaux d'entretien à des spécialistes qualifiés. Il est nécessaire d'effectuer de tels travaux lorsque l'unité a été endommagée, comme par exemple dans les cas suivants :

- Lorsque le câble d'alimentation est endommagé ou effiloché.
- Si du liquide a pénétré ou un objet est tombé dans le boîtier.
- Si l'appareil a été exposé à la pluie ou à l'humidité.
- Si l'appareil ne fonctionne pas correctement alors que vous avez suivi toutes les instructions à la lettre.
- Si l'appareil est tombé ou que le boîtier est endommagé.
- En cas de raccordement de haut-parleurs à cet appareil, il faut veiller à ne pas descendre sous l'impédance minimale indiquée sur ledit appareil ou dans la présente notice. Les câbles employés doivent présenter une section suffisante, qui soit conforme aux réglementations locales en vigueur.
- Ne l'exposez pas directement aux rayons du soleil.
- Ne l'installez pas à proximité d'une source de chaleur, telle qu'un radiateur, une grille de chauffage, un four ou tout autre appareil susceptible de produire de la chaleur.
- Ne masquez pas les bouches d'aération. Installez l'appareil conformément aux instructions du fabricant. Il ne doit pas être placé dans un emplacement confiné, comme un rack ou une console, sauf si une ventilation suffisante est garantie.
- Si vous déplacez l'appareil, attendez qu'il soit à température ambiante avant de le démarrer, sinon de la condensation peut se former à l'intérieur et endommager l'appareil.
- Ne posez pas de d'objet à flamme ouverte sur l'appareil, comme par exemple une bougie allumée.
- L'appareil doit être placé à au moins 20 cm/8" pouces du premier mur.
- Utilisez l'appareil uniquement avec un chariot, un support, un trépied, des fixations ou une table recommandés par le fabricant ou vendus avec le produit. Si vous utilisez un chariot, maniez-le avec précaution afin d'éviter tout risque de blessure s'il se renverse.
- Utilisez uniquement les accessoires recommandés par le fabricant. Cette consigne concerne toute sorte d'accessoires, qu'il s'agisse de couvercles de protection, de sacs de transport, de supports ou de dispositifs de fixation au mur ou au plafond. Si vous fixez un accessoire à l'appareil, suivez toujours les instructions d'utilisation du fabricant. N'utilisez pas d'autres points de fixation que ceux préconisés par le fabricant.
- Cet appareil NE convient PAS aux personnes dont les capacités motrices, sensorielles ou mentales sont déficientes (y compris les enfants) ou aux personnes ne disposant pas de l'expérience ou des connaissances nécessaires pour faire fonctionner le présent appareil. Cet appareil doit dans tous les cas et être tenu constamment hors de portée des enfants de moins de quatre ans.
- N'insérez jamais d'objets à travers les grilles du boîtier, car ils pourraient toucher des pièces sous tension dangereuses ou provoquer un court-circuit pouvant causer un risque d'incendie ou d'électrocution.
- Cet appareil est capable de délivrer un niveau de pression acoustique de 90 dB, pouvant ainsi causer des troubles irréversibles de l'audition ! L'exposition continue à une nuisance sonore peut provoquer une perte d'audition permanente. Portez des protections auditives adéquates si vous vous exposez de manière continue à un tel niveau de pression acoustique.
- Le fabricant garantit la sécurité, la fiabilité et l'efficacité de fonctionnement de son produit uniquement si :
  - l'assemblage, l'extension, le réajustement, la modification ou la réparation de l'appareil ont été effectués par le fabricant ou par des personnes agréées pour ce genre de travail.
  - l'installation électrique concernée est conforme aux normes IEC (ANSI).
  - l'unité est utilisée conformément aux instructions d'utilisation.
- Ce produit a été optimisé pour une utilisation avec des signaux musicaux ou voix. Une utilisation avec des signaux sinusoïdaux, rectangulaires ou autres signaux de mesure risque de l'endommager gravement.

## Consignes de sécurité générales pour systèmes de haut-parleurs



Les systèmes de fixation doivent exclusivement être employés pour les systèmes de haut-parleurs fournis par le fabricant et avec les accessoires de montage tels qu'évoqués dans la notice de montage. Dans ce cadre, il convient de respecter scrupuleusement les indications de montage du fabricant. En cas d'utilisation non conforme d'accessoires ou d'installation d'accessoires de montage non d'origine, le dommage en résultant éventuellement ne sera pas couvert par la garantie et la responsabilité du fabricant ne pourra en aucun cas être engagée. Si des modifications sont apportées aux haut-parleurs, aux accessoires de montage, aux raccords et fixations ainsi qu'au matériel d'élingage, la portabilité du système ne pourra plus être garantie et la responsabilité du fabricant ne pourra en aucun cas être engagée. Toute réparation d'éléments de sécurité ne peut être effectuée que par le fabricant ou son représentant agréé, faute de quoi le permis d'exploitation s'éteint.



L'installation sera exclusivement réalisée par un spécialiste, et ce, uniquement dans des zones de montage présentant une capacité de charge suffisante, un point à vérifier notamment par la prise en compte des normes de construction appliquées. Le matériel de fixation prescrit par le constructeur dans la notice de montage (vis, chevilles, etc.) doit impérativement être employé. Les raccords boulonnés doivent être assurés contre tout desserrement au moyen de mesures appropriées.



Les installations fixes ou mobiles (ici les haut-parleurs, accessoires de montage compris) doivent être assurés contre la chute par deux dispositifs indépendants l'un de l'autre. Les éléments supplémentaires lâches ou les pièces se desserrant doivent pouvoir être retenus par des dispositifs adaptés. En cas d'utilisation de raccords, d'éléments de fixation et de matériel d'élingage, il convient de respecter les dispositions nationales en la matière. Le calcul du dimensionnement des dispositifs de sécurité requiert la prise en compte des charges dynamiques possibles (forces de recul).



En cas d'utilisation de trépieds, il faut surtout prendre en considération la charge maximale supportée. En outre, de par leur conception, la plupart des trépieds permettent uniquement de supporter des charges parfaitement centrées. Les trépieds doivent dès lors être disposés de façon stable. Il est nécessaire d'assurer les trépieds par des mesures supplémentaires dans les cas suivants (liste non exhaustive) :

- lorsque leur surface de pose n'offre pas une stabilité suffisante ;
- lorsque leur hauteur limite leur stabilité ;
- lorsque la force du vent risque d'être élevée ;
- lorsqu'ils risquent d'être heurtés par des personnes.

Des mesures particulières peuvent également s'avérer nécessaires, à titre préventif, pour se prémunir contre des comportements dangereux de la part de spectateurs. Les trépieds ne doivent donc pas être disposés dans des voies d'évacuation ou des passages réservés aux secours. En cas d'installation sur des voies de circulation, veiller à respecter la largeur de circulation requise, à verrouiller le secteur de façon adaptée et à mettre en place la signalisation adéquate. Le montage et le démontage sont des phases qui présentent des risques particuliers. Il faut dès lors employer des moyens auxiliaires appropriés. Veiller également, lors de ces opérations, à respecter la législation nationale en la matière.



Lors du montage, il est indispensable de porter des équipements de sécurité adaptés (en particulier un casque, des gants et des chaussures de sécurité) et d'utiliser uniquement des dispositifs d'aide à l'ascension adaptés (échelles, échafaudages, etc.). La responsabilité dans ce domaine incombe uniquement à la société de montage exécutive.



## ATTENTION !

À l'issue du montage, il y a lieu de contre-vérifier la fixation ou la suspension du système (haut-parleurs et supports). L'exploitant des systèmes de haut-parleurs (fixes ou mobiles) est tenu de vérifier, ou de faire vérifier, tous les composants du système en fonction des réglementations en vigueur dans le pays concerné, et de faire éliminer sans délai les éventuels défauts constatés. En outre, nous recommandons fortement de constituer une documentation détaillée sur toutes les mesures d'inspection dans les registres de contrôle ou similaires. En cas d'utilisation prolongée ou permanente de haut-parleurs en plein air, tenir compte, pour la stabilité et la capacité portante des structures et surfaces, de l'influence de paramètres tels le vent, la neige, la glace et autres facteurs thermiques. Dans ce cas, il convient en particulier de dimensionner avec des réserves de sécurité suffisantes les points de support de charge de systèmes suspendus. Veiller également, lors de ces opérations, à respecter la législation nationale en la matière.

- Adressez-vous au fabricant pour savoir si votre produit convient à un usage en extérieur.



Les systèmes de haut-parleurs professionnels sont capables de produire des niveaux sonores dangereux pour la santé. Même des niveaux sonores a priori inoffensifs peuvent, en cas d'exposition prolongée, provoquer des pertes auditives irréversibles (à partir de 95 dBA SPL environ) ! C'est pourquoi nous conseillons à toutes les personnes soumises à des niveaux sonores élevés en raison de l'exploitation de systèmes de haut-parleurs, de porter des protections auditives professionnelles (bouchons d'oreilles ou casques antibruit). Fabricant : Stamer Musikanlagen GmbH, Magdeburger Str. 8, 66606 St. Wendel, Allemagne

# LUCAS NANO 608i

## Bienvenue dans la famille HK Audio !

Nous vous remercions d'avoir opté pour un produit de notre marque, produit que nous avons développé et fabriqué pour vous, avec le plus grand soin.

Même si vous avez déjà une longue expérience des installations de sonorisation, vous constaterez que ce produit affiche certaines caractéristiques qui seront nouvelles pour vous. C'est pourquoi nous vous conseillons de lire la présente notice et de la conserver ensuite pour consultation ultérieure.

Nous vous souhaitons le meilleur des sons !

## L'équipe HK Audio

## Garantie

Veillez enregistrer votre LUCAS NANO 608i – et vous obtiendrez une prolongation de garantie gratuite pouvant aller jusqu'à 5 ans ! Vous pouvez, pour ce faire, utiliser notre service d'enregistrement en ligne convivial sur notre site [www.hkaudio.com](http://www.hkaudio.com).

Si vous n'avez pas la possibilité de vous inscrire en ligne, veuillez remplir entièrement et lisiblement la carte de garantie ci-jointe et nous la renvoyer par courrier ou par fax.

Cet enregistrement sera uniquement valable si la carte ad hoc dûment remplie a été retournée à HK AUDIO dans les 30 jours qui suivent la date d'achat ou si l'enregistrement a été effectué sur Internet dans les délais impartis.

Par ailleurs, nous aimerions savoir où et par qui nos appareils sont utilisés. Ces informations nous permettent en effet d'améliorer encore la conception de nos produits. Bien entendu, ces données resteront confidentielles, conformément à la législation en vigueur.

Avec tous nos remerciements

## HK AUDIO

Service technique  
Postfach 1509  
66959 St. Wendel, Allemagne  
Fax: +49 6851 905 100

**Conseil :** La fonctionnalité de ce produit peut être perturbée par de puissants champs électromagnétiques ou des décharges électrostatiques. Dans ce cas, il conviendra de couper l'appareil, puis de le rallumer pour restaurer la fonctionnalité. Si cette mesure ne suffit pas, l'appareil doit être éloigné de la source perturbatrice.

## 1 Généralités

### Contenu de la livraison

Lors du déballage de votre LUCAS NANO 608i, vérifiez l'intégrité de la livraison. Le LUCAS NANO 608i se compose d'un subwoofer système et de deux satellites. La livraison comprend également une housse de protection, un adaptateur-réducteur pour l'embase du pied d'enceintes, ainsi qu'un cordon secteur. Ces éléments se trouvent dans le carton contenant le cordon secteur.

**LUCAS NANO REMOTE**

Requise pour la commande via iPad, l'appli LUCAS NANO REMOTE est disponible gratuitement dans l'App Store.



Adaptateur-réducteur (M33 vers M20)



Obturateur pour embase

### Extraction des satellites

Les satellites du LUCAS NANO 608i viennent se fixer à l'arrière du sub, dans le logement prévu à cet effet. Procédez comme suit pour détacher le dispositif de sécurité réservé au transport :



- Posez délicatement le sub sur sa face avant (haut-parleur), puis débloquez les dispositifs de verrouillage en desserrant les vis papillons situées de part et d'autre de celui-ci. Détachez la paire de satellites en la soulevant hors de son logement.

- Avant tout transport de votre LUCAS NANO 608i, assurez-vous que les satellites soient correctement maintenus par les dispositifs de verrouillage.

### Système Easy-Click : plus besoin de câbles

Le système d'encliquetage Easy-Click permet non seulement de relier les deux satellites mécaniquement, mais il assure aussi leur raccordement électrique.

- Pour débrancher les satellites, orientez la paire de satellites comme sur la photo ci-dessous, puis poussez vers l'avant le satellite du dessus (celui portant l'inscription « Push to release »), de façon à le faire sortir du rail de guidage.

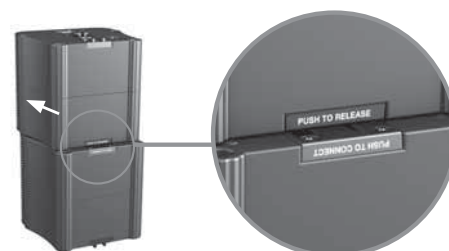

- Inversez la procédure à 180° pour solidariser les satellites. Maintenez les deux satellites comme indiqué sur la photo ci-dessous, puis engagez le satellite supérieur (inscription « Push to connect ») dans le rail de guidage et poussez-le jusqu'à ce qu'il s'encliquette.

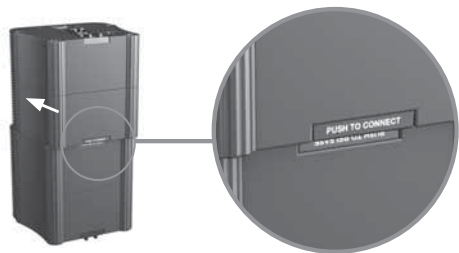

### Variantes de configuration sans fil avec Easy-Click

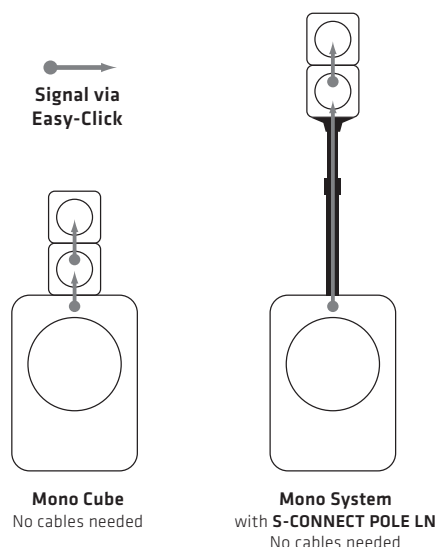

La configuration la plus simple, avec le LUCAS NANO 608i, est le « Mono Cube », où la paire de satellites interconnectés repose directement sur le subwoofer. Le système Easy-Click veille ici aussi à la transmission du signal entre le sub et les satellites couplés (Satellite Array).

- Disposez le subwoofer verticalement.



- Disposez la paire de satellites comme sur la photo ci-dessous, haut-parleurs orientés vers l'avant, puis poussez la paire de satellites dans le rail de guidage jusqu'à encliquetage complet.

Autre variante de configuration sans fil : le système « Mono », avec le mât conducteur de signal S-CONNECT POLE LN, disponible en option. Celle-ci vient se visser directement dans l'embase M33 du sub et, grâce au système Easy-Click, accueille à son autre extrémité la paire de satellites couplés (Satellite Array).

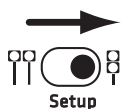

Pour ces deux variantes de configuration sans fil, veuillez à placer l'interrupteur Setup, au dos du sub, en position « Satellite Array » (cf. point 23).

Votre LUCAS NANO 608i est à présent opérationnel.

D'autres variantes de configuration, p. ex. « Stereo » et « Twin Stereo » sont détaillées, avec leurs accessoires, au chapitre 4 « Variantes de configuration et accessoires », page 62.

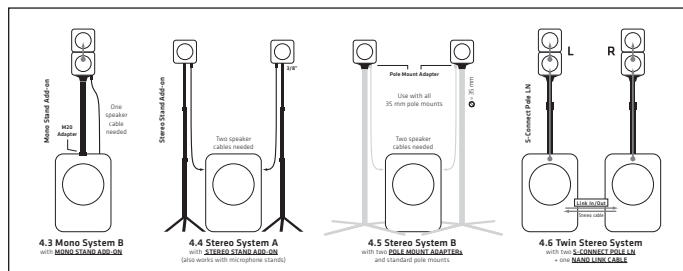

## 2 Raccords et commandes

### 1 Power

Interrupteur permettant la mise sous et hors tension du LUCAS NANO 608i.

### 2 Indicateur d'état

Diode bicolore indiquant les états suivants :

- Vert = Power ON
- Rouge = Limit/Mute ou défaillance

Si la DEL émet une lumière rouge par intermittence et occasionnellement, elle indique simplement l'intervention du limiteur en cas de pic de niveau.

Attention ! En revanche, si la DEL d'état reste rouge durablement avec l'appareil en fonctionnement, c'est que le système subit une surcharge. Vous devez alors absolument réduire le niveau de signal ! De même, si la DEL d'état reste rouge en permanence alors qu'aucun signal n'est présent, c'est qu'il y a un dysfonctionnement.

### LUCAS NANO REMOTE

Un clignotement cadencé en secondes indique que le Master-Mute de l'appli LUCAS NANO REMOTE est activé. Si la connexion entre le LUCAS NANO 608i et l'appli s'interrompt (p. ex. quand la batterie est vide), la fonction Mute peut être annulée manuellement via intervention sur le potentiomètre Master (15).

Conseil : Pour démarrer l'ampli ou éviter les bruits de commutation, le LUCAS NANO 608i passe en sourdine pour deux secondes environ dans les cas suivants (DEL allumée rouge) :

- à la mise sous tension ;
- en cas de changement d'un sélecteur d'entrée ;
- à l'activation de l'alimentation fantôme ;
- à l'activation de l'interrupteur de télécommande ;
- à l'activation de l'interrupteur Setup.

Une diode restant allumée durablement indique un dysfonctionnement. Contactez notre service technique.

### LUCAS NANO REMOTE

En cas de mise à jour du micrologiciel par l'appli LUCAS NANO REMOTE, le système passe également en sourdine pour toute la durée de la mise à jour.

### 3 Témoin Bluetooth

Ce témoin reste allumé en bleu à partir du moment où un appareil compatible Bluetooth est relié aux canaux 7/8 pour du streaming audio (cf. point 13), ou lorsqu'un iPad permettant la commande à distance du LUCAS NANO 608i est connecté par Bluetooth (cf. point 25).

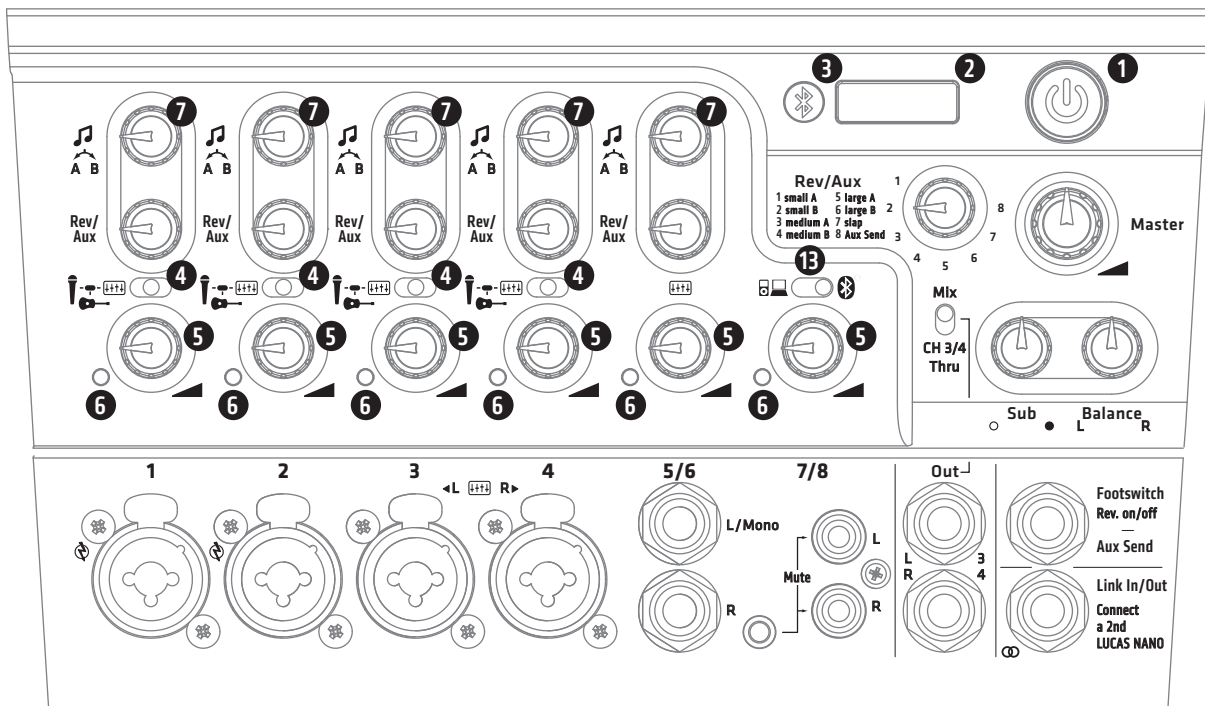

Veillez noter qu'un seul appareil compatible Bluetooth à la fois peut être connecté au LUCAS NANO 608i. Et si vous utilisez l'appli de télécommande, seul l'iPad sur lequel celle-ci est installée permettra le streaming audio.

#### Connexion avec le module Bluetooth

Si le sélecteur d'entrée des canaux 7/8 (13) est placé sur Bluetooth/Streaming ou si la télécommande est activée via l'interrupteur Remote Control (25), le témoin clignotera lentement pendant une minute environ. C'est uniquement pendant cette période qu'un appareil pourra se connecter au LUCAS NANO 608i. Si le témoin commence à clignoter rapidement, c'est qu'aucun appareil compatible Bluetooth n'a été identifié. La recherche de connexion Bluetooth est terminée. Une coupure, puis un réenclenchement des interrupteurs mentionnés ci-dessus relancera la procédure de connexion Bluetooth. Le témoin clignotera donc à nouveau lentement pendant une minute environ.

#### Reconnexion

Si, à la mise sous tension du LUCAS NANO 608i, le sélecteur d'entrée des canaux 7/8 (13) est sur Bluetooth/Streaming ou si l'interrupteur Remote Control (25) est sur On, le LUCAS NANO 608i tente de se reconnecter avec le dernier appareil Bluetooth reconnu. Si l'appareil en question n'est pas détecté dans les dix secondes suivant la mise sous tension, le clignotement rapide recommence, signe d'une absence de connexion (cf. point 25).

#### 4 Sélecteurs Mic/Instrument/Line

Interrupteurs permettant d'adapter la sensibilité et l'impédance du canal correspondant pour une utilisation avec un micro, un instrument ou un signal Line.

#### 5 Potentiomètres Gain/Volume

Potentiomètres de réglage du volume du signal sur chaque canal d'entrée. En position « Off » (butée de gauche), le signal est complètement coupé, tandis qu'en position « Max » (butée de droite), le volume maximal est atteint. Pour éviter les parasites ou la diaphonie, veillez à ce que le potentiomètre Gain/Volume soit toujours coupé sur les entrées non utilisées.

#### 6 DEL Channel Overload

Chacune des DEL rouges « Channel Overload » situées à gauche d'un potentiomètre Gain/Volume avertit de toute saturation de l'étage d'entrée.

#### LUCAS NANO REMOTE

Un clignotement des DEL cadencé en secondes indique que les canaux correspondants de l'appli LUCAS NANO REMOTE sont en sourdine. Si la connexion entre le LUCAS NANO 608i et l'appli s'interrompt (p. ex. quand la batterie est vide), toutes les fonctions Mute peuvent être annulées manuellement via intervention sur le potentiomètre Master (15).

#### 7 Égaliseurs

Potentiomètres activant un DSP intelligent qui égalise les fréquences d'un signal d'entrée en fonction de la position du sélecteur Mic/Instrument/Line correspondant. En position centrale, il n'exerce aucune influence sur le signal. En position A (gauche) ou B (droite), différentes caractéristiques sont activées. Les informations sur les courbes de fréquence figurent dans les graphiques ci-dessous.

Plus les lignes sont foncées, plus le potentiomètre concerné est tourné dans un sens ou dans l'autre. En d'autres termes, la ligne noire correspond à la butée de gauche ou de droite.

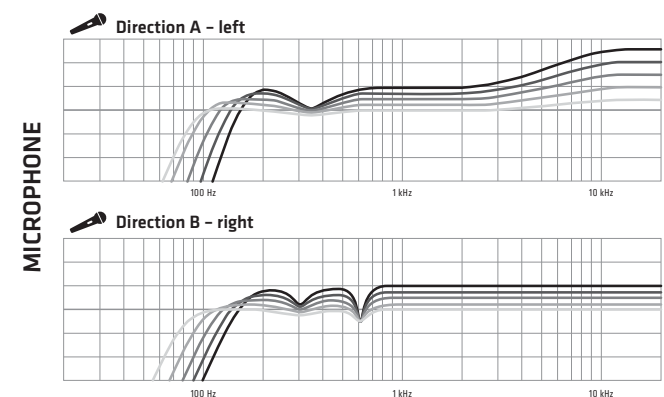

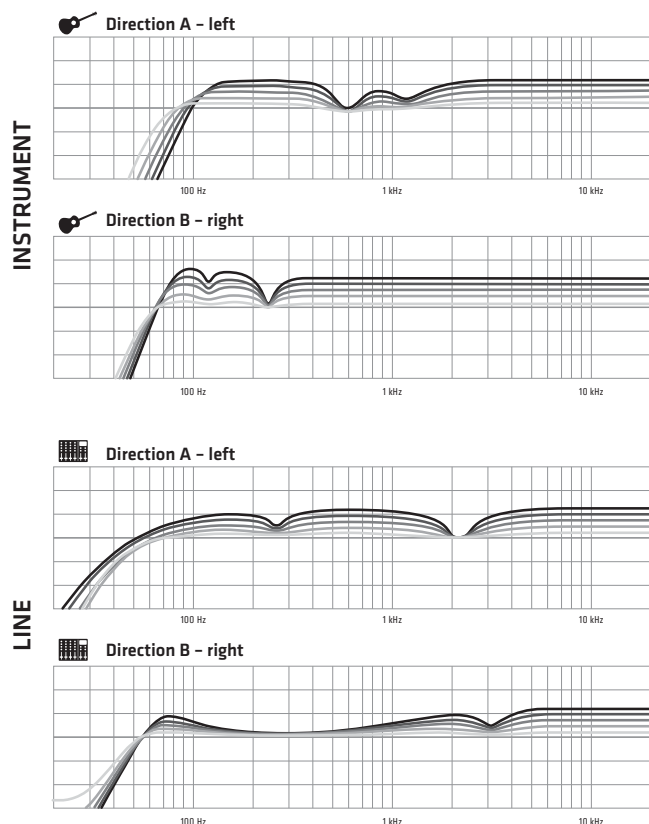

#### LUCAS NANO REMOTE

À noter que l'appli LUCAS NANO REMOTE permet également d'accéder à un égaliseur 4 bandes polyvalent, à un filtre passe-haut et à un compresseur pour chaque canal.

### 8 Potentiomètres Rev/Aux Send

Chacun des potentiomètres Rev/Aux Send détermine la part de signal envoyée à l'unité d'effets interne. Le fait de placer le sélecteur (14) en position 8 « Aux Send » déconnecte l'unité d'effets interne et envoie le signal à la douille Footswitch/Aux Send (20), ce qui permet le raccordement d'une unité d'effets externe ou d'un système de moniteurs.

### 9 Douilles Mono Input 1 et Mono Input 2

Douilles d'entrée combinées symétriques (XLR/jack) permettant le raccordement d'un micro, d'un instrument à sortie à haute impédance (Hi-Z) ou d'un signal Line. Si un micro à condensateur doit être raccordé, activez l'alimentation fantôme (Phantom Power) (26) au dos du LUCAS NANO 608i. Étant donné que ces deux canaux sont conçus en tant que canaux mono, leur signal d'entrée respectif est présent à la sortie de droite comme à celle de gauche.

### 10 Douilles Mono Input 3 et 4 ou Stereo Input 3/4

Douilles d'entrée combinées symétriques (XLR/jack) permettant le raccordement d'un micro, d'un instrument ou d'un signal Line. Si les deux sélecteurs d'entrée (4) de ces canaux sont placés sur Line, ceux-ci sont branchés et couplés en stéréo. Dans cette configuration, les potentiomètres Rev/Aux et Contour EQ du canal 4 sont donc inopérants. Leurs réglages sont pris en charge par le canal 3. Les potentiomètres Gain/Volume respectifs restent, pour leur part, actifs. Le signal du canal 3 sort à gauche, celui du canal 4 à droite.

#### Ch 3 + Ch 4 Mono with two mono sources

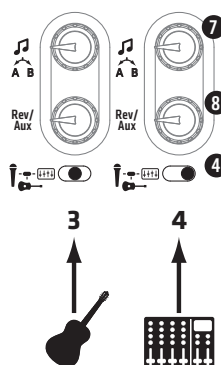

#### Ch 3/4 Stereo with one stereo source

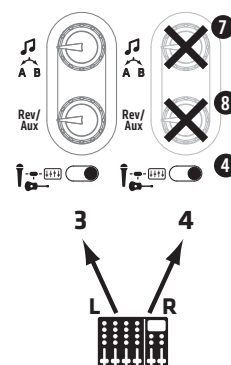

### 11 Douilles Stereo Input 5/6

Douilles d'entrée (2 x jack symétrique pour G/D) permettant le raccordement d'un signal Line stéréo. Si seul le canal 5 (G/Mono) est employé, ce signal apparaît aux deux sorties, en tant que signal mono.

### 12 Douilles Stereo Input 7/8

Entrées (2 x Cinch ou 1 mini-jack stéréo 3,5 mm) permettant le raccordement de sources audio de haut niveau, telles un lecteur de CD, un lecteur MP3, une table de mixage de DJ ou un ordinateur.

Attention : Dès que l'entrée mini-jack est occupée, les entrées Cinch stéréo passent en sourdine.

Attention : Ces entrées sont uniquement disponibles lorsque le sélecteur (13) est en position Line Input.

#### LUCAS NANO REMOTE

À noter : l'appli permet également d'intervenir sur la balance de tous les canaux.

### 13 Sélecteur Input 7/8

#### Line Input/Bluetooth Audio Streaming

Commutateur permettant de sélectionner l'entrée mini-jack/Cinch analogique ou le streaming audio Bluetooth numérique. Position gauche : Line Input (12) activée. Position droite : module Bluetooth activé.

Le streaming audio Bluetooth est possible avec tout lecteur extérieur courant compatible Bluetooth. Pour la connexion d'une source Bluetooth, reportez-vous au point 3 « Témoin Bluetooth ».

Conseil! Un seul appareil compatible Bluetooth à la fois peut être connecté au LUCAS NANO 608i. Si vous utilisez l'appli de télécommande, seul l'iPad sur lequel est installée cette appli permettra le streaming audio.

Pour une restitution optimale et sans parasites en streaming audio, le niveau de sortie sur le lecteur Bluetooth extérieur doit être réglé sur le maximum. Le volume recherché peut ensuite être réglé via le potentiomètre Gain/Volume des canaux 7/8 ou via l'appli.

Pour pouvoir employer un autre appareil que celui déjà raccordé en tant que source de streaming audio, vous devez déplacer le sélecteur d'entrée (12) des canaux 7/8 sur « Line », puis le ramener sur « Bluetooth ».

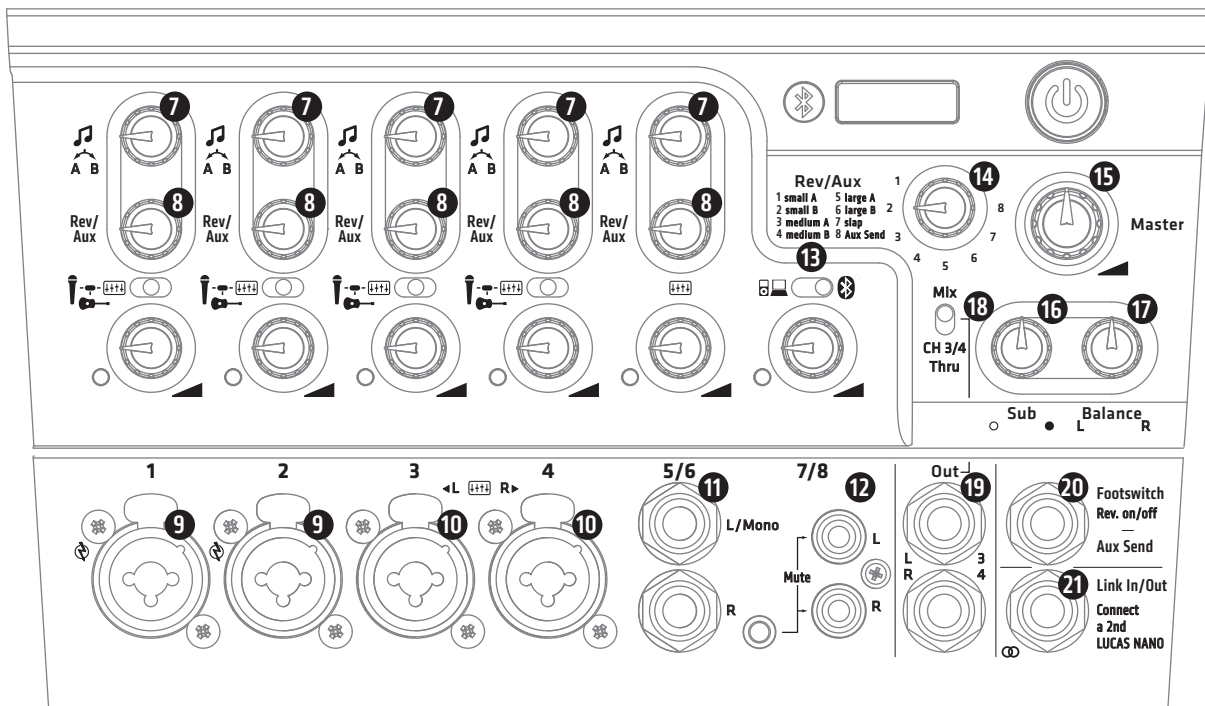

## 14 Sélecteur Rev/Aux

Sélecteur rotatif permettant de choisir l'un des sept effets numériques intégrés (pos. 1 à 7) ou de passer sur une unité d'effets externe (pos. 8).

Les presets suivants sont disponibles :

Num.	Désignation	Description
1	small A	Légère reverb, riche en harmoniques
2	small B	Brève reverb, avec peu de réflexions sonores
3	medium A	Reverb moyenne et intense
4	medium B	Reverb moyenne, avec davantage de réflexions primaires
5	large A	Reverb longue et pleine, avec beaucoup de profondeur
6	large B	Reverb importante, avec réflexions primaires marquées
7	slap	« Slap-back Echo » : écho bref avec une certaine dose de reverb
8	Aux Send	Effet reverb interne en sourdine, le signal Aux est présent à la douille « Footswitch/Aux Send »

## Utilisation d'une unité d'effets externe

Amenez le sélecteur en position 8 « Aux Send ». Raccordez le jack provenant de votre unité d'effets à la douille jack Footswitch/Aux Send (20). Pour le retour du signal d'effet (Aux-Return), nous recommandons de recourir aux entrées Cinch du canal « Stereo » 7/8 (12), car aucune réaction acoustique non désirée ne peut se produire (puisque pas de potentiomètre Rev/Aux).

### LUCAS NANO REMOTE

Si vous souhaitez utiliser la sortie Aux Send (20) pour y raccorder des moniteurs, l'appli LUCAS NANO REMOTE permet de basculer la captation du signal Aux Send sur le Pre-Fader (cf. chapitre 3 LUCAS NANO REMOTE – Appli pour iPad). En mode « Pre-Fader », les modifications de volume de canal n'ont aucune influence sur le Monitor Mix, car les signaux sont prélevés en amont du Fader concerné.

## 15 Potentiomètre Master

Permet de régler le niveau de sortie du LUCAS NANO 608i. Toutefois, il convient de respecter systématiquement la règle suivante pour une commande optimale : commencez par régler chaque canal sur le maximum possible, puis seulement le Master sur le maximum requis.

### LUCAS NANO REMOTE

À noter que l'appli LUCAS NANO REMOTE permet d'accéder également à un égaliseur graphique Master à 7 bandes.

## 16 Potentiomètre Sub

Permet de régler le niveau de basses. Plage de réglage : de  $-\infty$  à +6 dB (0 dB : position centrale).

## 17 Balance

Potentiomètre permettant de régler la différence de volume entre les canaux gauche et droit.

## 18 Sélecteur Mix / CH 3/4 Thru

Interrupteur permettant de déterminer le signal de sortie au niveau des douilles jack Out (19) :

### • Mix:

Signal total des canaux 1 à 8 et du Link In (21) pour le raccordement d'appareils d'enregistrement. Le signal Mix est prélevé en amont de la section Master, donc avant les potentiomètres Master, Sub et Balance.

### • CH 3/4 Thru:

Signal parallèle bouclé des entrées 3 et 4 (10), pour applications de type moniteurs ou en tant que sortie DI. Les signaux 3 et 4 sont prélevés directement en aval des potentiomètres Gain/Volume (en amont des égaliseurs Contour EQ).

## 19 Sorties Out L/R ou 3/4

Douilles de sortie (2 x jack symétrique). Selon la position du sélecteur, en l'occurrence Mix ou CH 3/4 Thru (18), ces douilles transmettent soit le signal total (Link In compris), soit uniquement les signaux d'entrée bouclés des entrées 3 et 4 (10).

## 20 Douille Footswitch / Aux Send

Cette douille (jack asymétrique) remplit les fonctions suivantes selon la position du sélecteur Rev/Aux (14) :

### • Effet numérique sur les positions 1 à 7 :

Si un effet interne est employé, vous pouvez raccorder à la douille un pédalier monocalant courant, pédalier qui permettra au besoin – pour des annonces p. ex. – de mettre l'effet en sourdine. En réappuyant sur le switch du pédalier, vous réactiverez l'effet.

### • Position « 8 Aux Send » :

Dans cette position, la douille fournit un signal Line (Post Fader) et permet alors de commander une unité d'effets externe, voire un moniteur actif.

**LUCAS NANO REMOTE** Pour des applications de type moniteurs, la sortie Aux Send peut, via l'appli, basculer sur une captation en amont (Pre-Fader) (cf. chapitre 3 LUCAS NANO REMOTE – Appli pour iPad).

## 21 Douille Link In/Out

Douille jack stéréo permettant de relier le LUCAS NANO 608i à un autre LUCAS NANO (système « Twin Stereo »). Pour ce faire, utilisez exclusivement un câble jack stéréo blindé, tel le LUCAS NANO LINK CABLE, disponible en option.

Si vous utilisez deux LUCAS NANO en tant que système « Twin Stereo » (exemples d'applications en annexe, page 64/65), vous pouvez employer en même temps les tables de mixage des deux LUCAS NANO. Le nombre de canaux de table de mixage s'additionne.

Attention : il est impératif que les deux systèmes soient mis hors tension avant d'être interconnectés. En effet, l'insertion du câble de liaison (Link Cable) provoquerait sinon des sauts de volume.

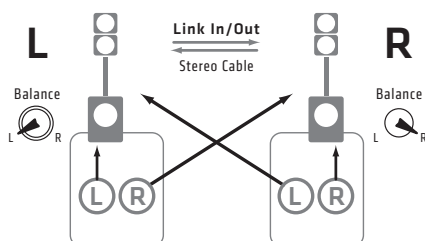

Au point 4.6, vous trouverez des conseils détaillés sur la configuration d'un système « Twin Stereo ».

## 22 Sorties Speaker Out to Satellite L/R

Douilles de sorties haut-parleurs permettant le raccordement des satellites du LUCAS NANO 608i, via des câbles de haut-parleurs compatibles NL2 Speakon (+1/-1). Ces douilles de sortie seront uniquement raccordées aux satellites du LUCAS NANO 608i. Si d'autres appareils devaient être raccordés, ils pourraient être détruits, au même titre d'ailleurs que le LUCAS NANO 608i lui-même.

Conseil : Les connecteurs des haut-parleurs viennent s'encliqueter par rotation dans le sens des aiguilles d'une montre.

## 23 Commutateur Setup



Permet de spécifier la configuration de haut-parleurs choisie. Selon la configuration adoptée, le LUCAS NANO 608i fournit un signal spécifiquement adapté à un montage stéréo (Stereo Satellite) ou couplé (Satellite Array) des satellites. En position Satellite Array, la sortie haut-parleur de droite est désactivée (DEL de haut-parleur allumée en orange).

## 24 DEL de haut-parleurs

Ces DEL à affichage bicolore indiquent l'état de la sortie haut-parleur (Speaker Out) correspondante.

- Vert = sortie haut-parleur activée
- Orange = sortie haut-parleur désactivée

L'activation et la désactivation des sorties s'effectue via le commutateur Setup (23).

Conseil : Après activation du commutateur Setup, les sorties du LUCAS NANO 608i passent en sourdine pendant deux secondes environ, tandis que les DEL s'allument en orange.

## 25 Commutateur de télécommande par iPad (Remote Control)

Avec le commutateur Remote Control en position « Off », le LUCAS NANO 608i se commande exclusivement de façon manuelle. En position « On », en revanche, il permet au LUCAS NANO 608i d'être commandé à distance via Bluetooth. Pour ce faire, vous avez besoin d'un Apple iPad avec l'appli LUCAS NANO REMOTE, disponible gratuitement dans l'Apple Store.

Pour activer la télécommande, le LUCAS NANO 608i doit être connecté par Bluetooth à l'iPad. Procédez comme suit :

<p><b>1</b></p> <p>Dans les paramètres de votre iPad, activez la transmission de données par Bluetooth.</p>	<p><b>2</b></p> <p>Sur le NANO 608i, amenez le commutateur Remote Control en position « On ».</p>	<p><b>3</b></p> <p>Sélectionnez votre NANO 608i dans la liste des appareils Bluetooth détectés.</p>
---	---	---

Une fois le commutateur Remote Control sur « On », le témoin Bluetooth (3) clignote pendant 1 minute environ, signalant ainsi que le module Bluetooth du LUCAS NANO 608i se connecte avec un iPad.

À partir du moment où le LUCAS NANO 608i est connecté avec un iPad, le témoin Bluetooth reste allumé en permanence. À noter que les deux systèmes sont connectés de façon exclusive et ne sont plus détectables par d'autres appareils Bluetooth. En cas de mise sous tension du LUCAS NANO 608i avec l'interrupteur sur « On » ou de déplacement de ce dernier sur « On » alors que l'appareil est déjà sous tension, le LUCAS NANO 608i charge l'ensemble des paramètres DSP de la dernière session.

Même si la télécommande Bluetooth est activée, les paramètres que vous spécifiez manuellement sur les commandes physiques viendront toujours écraser les valeurs spécifiées via le logiciel. En d'autres termes, le matériel reste donc toujours prioritaire. En mode « Remote Control On », toutes les





valeurs spécifiées via le logiciel restent préservées même si l'iPad tombe en panne (p. ex. batterie vide) en cours de session. Si le commutateur Remote Control est sur « Off », toutes les fonctions DSP supplémentaires spécifiées via l'appli sont désactivées et les potentiomètres restent actifs.

Lorsque vous coupez le LUCAS NANO 608i, celui-ci enregistre toutes les valeurs de commandes spécifiées via le matériel comme via le logiciel. Après redémarrage en mode « Remote Control On », le LUCAS NANO 608i charge les derniers paramètres spécifiés et recherche automatiquement le dernier iPad connecté. S'il trouve l'iPad en question, avec l'appli LUCAS NANO REMOTE activée, il s'y reconnecte automatiquement. Une reprise de la dernière session sans fil est dès lors possible.

Si le LUCAS NANO 608i ne retrouve pas, dans les 10 secondes qui suivent la mise sous tension, le dernier iPad connecté, la DEL Bluetooth (2) se met à clignoter rapidement pour signaler cet état de fait. Pour autant, les derniers paramètres spécifiés via le matériel comme via le logiciel demeurent actifs tant que le commutateur Remote Control reste en position « On ».

### Connexion Bluetooth : informations complémentaires

Si vous commandez à distance le LUCAS NANO 608i pour la première fois avec l'appli LUCAS NANO REMOTE, l'iPad doit d'abord se connecter au NANO 608i via un processus d'appariage. À partir du moment où les deux appareils auront été connectés une première fois, la connexion se rétablira automatiquement les fois suivantes.

Un déplacement du commutateur Remote Control de « On » à « Off », puis de nouveau à « On » entraîne la coupure active de la connexion Bluetooth entre le LUCAS NANO 608i et l'iPad, ce qui permet par exemple de connecter un autre iPad.

La procédure permettant la réinitialisation des canaux 7/8, pour la connexion d'un lecteur audio Bluetooth externe, est assez similaire : pour pouvoir employer un autre appareil que celui déjà raccordé en tant que source de streaming audio, vous devez déplacer le sélecteur d'entrée (12) des canaux 7/8 de « Bluetooth » sur « Line », puis le ramener sur « Bluetooth ».

Attention ! Cette opération coupe également la connexion avec l'iPad, au cas où le LUCAS NANO 608i serait télécommandé par l'appli.

Veillez noter qu'un seul appareil compatible Bluetooth à la fois peut être connecté au LUCAS NANO 608i. Et si vous utilisez l'appli de télécommande, seul l'iPad sur lequel celle-ci est installée permettra le streaming audio.

Autres informations intéressantes : les boutons Gain/Volume réglant l'amplification en entrée sur le LUCAS NANO 608i sont des potentiomètres analogiques : ils ne peuvent donc pas être commandés à distance. L'appli elle-même ne traite aucun signal audio – elle sert uniquement à télécommander les fonctions DSP du LUCAS NANO 608i.

## 26 Commutateur Phantom Power Ch 1 Mic

Permet d'activer l'alimentation fantôme aux entrées 1 et 2 (pour micros à condensateur). Avant la mise sous tension, assurez-vous que vos micros requièrent bien cette tension d'alimentation.

## 27 Interrupteur Auto Sleep

(dans le logement de transport des satellites)

Le LUCAS NANO 608i dispose d'une fonction de mise en veille automatique que vous pouvez activer ou désactiver via l'interrupteur Auto Sleep implanté dans l'évidement (au dos de l'appareil) destiné au rangement des satellites pour le transport. À la livraison, l'interrupteur est en position « On » (fonction Auto Sleep activée). Si le LUCAS NANO 608i ne reçoit aucun signal d'entrée pendant 4 heures environ, l'étage de sortie passe en mode veille. Pour revenir en mode de fonctionnement, il convient soit d'actionner l'interrupteur Power, soit de couper, puis de rétablir l'alimentation électrique. La position « Off » de l'Auto Sleep désactive cette fonction.

## 28 Fiche secteur (non illustrée)

Branchez sur cette fiche secteur la prise correspondante du cordon secteur fourni.

Attention ! Veillez à ce que la tension indiquée sur le LUCAS NANO 608i corresponde à la tension secteur disponible. En effet, le raccordement à une tension secteur incorrecte est susceptible de détruire l'électronique du LUCAS NANO 608i.

## 3 LUCAS NANO REMOTE – Appli pour iPad



L'appli LUCAS NANO REMOTE élargit la fonctionnalité de la table de mixage du NANO 608i de fonctions professionnelles gérables à distance, comme un filtre passe-haut, un égaliseur 4 bandes, un compresseur, un potentiomètre panoramique par canal, ainsi qu'un égaliseur graphique et la possibilité de conserver en mémoire des scènes complètes pour la table de mixage. L'appli LUCAS NANO REMOTE est disponible pour téléchargement gratuit dans l'Apple Store, où vous trouverez davantage d'information ainsi que la documentation à son propos.

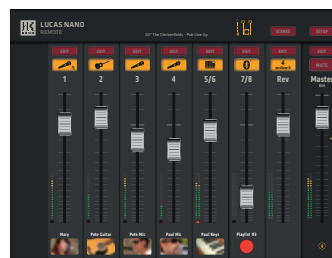

Page table de mixage



Page Master

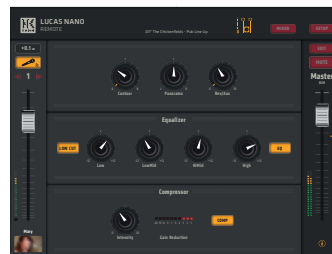

Page canaux (en mode Easy)



Page canaux (en mode Expert)

### Fonctions de l'appli

- Commande à distance globale par Bluetooth de presque toutes les fonctions du LUCAS NANO 608i
- Commande intuitive et professionnelle
- Fonctions associées à chaque bande de canal :
  - Interrupteur Mute et Fader
  - Indicateurs de niveau
  - Panorama
  - Égaliseur 4 bandes, semi- ou entièrement paramétrique
  - Passe-haut, fixe ou réglable
  - Compresseur/Limiteur
- Égaliseur graphique 7 bandes dans le Master
- Aux Send commutable entre Pre-Fader et Post-Fader
- Gestion de presets des différents canaux et scènes de tous les paramètres
- Page canaux commutable entre mode Easy et mode Expert
- Indication de la puissance de connexion Bluetooth

Attention ! N'oubliez pas de vérifier régulièrement que vous disposez de la version la plus récente de l'appli LUCAS NANO REMOTE.

## 4 Variantes de configuration et accessoires

Le LUCAS NANO 608i permet différentes configurations. Disponibles en option, les accessoires HK Audio (tels que listés au point 4.7) permettent une flexibilité maximale.

### 4.1 Configuration Mono Cube

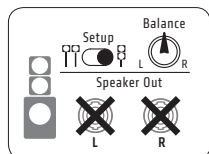

Connectez les deux satellites LUCAS NANO 608i au subwoofer comme décrit au chapitre 1. Veillez à ce que le commutateur Setup soit en position Satellite Array et à ce que le potentiomètre Balance soit en position centrale.

• Cette configuration ne requiert aucun accessoire supplémentaire !

### 4.2 Mono System A

Avec mât **S-CONNECT POLE LN**  
(voir également illustration ci-dessous)

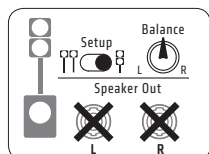

Vissez le mât conducteur de signal **S-CONNECT POLE LN** dans l'embase M33 aménagée sur la partie supérieure du subwoofer. Verrouillez ensuite, via le système Easy-Click, les satellites couplés sur le mât **S-CONNECT POLE LN**. Grâce à la conduction de signal intégrée, cette configuration ne requiert aucun câble de signal. Veillez à ce que le

commutateur Setup soit en position Satellite Array et à ce que le potentiomètre Balance soit en position centrale.

• Accessoires requis : mât **S-CONNECT POLE LN**.

### 4.3 Mono System B

Avec le kit **LUCAS NANO 600 MONO STAND ADD-ON**, ou en association avec un mât courant en 35 mm/M20  
(voir également illustration ci-dessous)

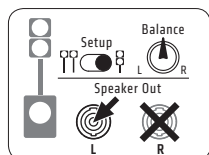

Vissez l'adaptateur-réducteur (M33 vers M20), contenu dans la livraison, dans l'embase aménagée sur la partie supérieure du subwoofer. Vissez ensuite le mât du kit **MONO STAND ADD-ON** dans l'embase, puis insérez l'adaptateur

**POLE MOUNT ADAPTER** (partie intégrante du kit **MONO STAND ADD-ON**) dans l'extrémité supérieure du mât. Fixez enfin les satellites, via le système Easy-Click, sur l'adaptateur **POLE MOUNT ADAPTER**. Veuillez noter que le **POLE MOUNT ADAPTER** ne conduit pas le signal. Vous devrez donc, via un câble de haut-parleur (compatible Speakon®), relier les satellites à la sortie « Speaker Out L » du sub. Veillez à ce que le commutateur Setup soit en position Satellite Array et à ce que le potentiomètre Balance soit en position centrale.

• Accessoires requis : kit **MONO STAND ADD-ON** (mât en deux parties avec adaptateur pour pied, 1 x câble de haut-parleur, 1 x housse)

À noter que cette variante de configuration est également possible avec tout mât 35 mm/M20 disponible dans le commerce. Vous aurez uniquement besoin des adaptateurs **POLE MOUNT ADAPTER** pour la fixation des satellites.

### 4.4 Stereo System A

Avec kit **LUCAS NANO 600 STEREO STAND ADD-ON**, ou en association avec des pieds de micro courants à filetage 3/8".  
(voir également illustration ci-dessous)

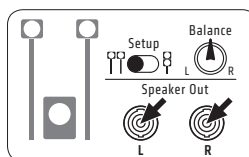

Vissez chacun des deux satellites du LUCAS NANO 608i sur la tige filetée en 3/8" de chacun des pieds compris dans le kit **STEREO STAND ADD-ON**. Reliez chacune des deux sorties « Speaker Out » du subwoofer aux deux satellites, via des câbles pour haut-parleurs (compatibles Speakon®). Veillez à ce que le

commutateur Setup soit en position Satellite Stereo et à ce que le potentiomètre Balance soit en position centrale.

• Accessoires requis : kit **STEREO STAND ADD-ON** (2 x pied pour enceinte, réglable en hauteur, 2 x câble de haut-parleur, 1 x housse)

À noter que cette variante de configuration est également possible avec des pieds de micro courants, pour autant que ceux-ci soient dotés d'un filetage en 3/8".

→  
Signal via  
Easy-Click

█  
Bold black:  
Part of the listed  
accessory sets

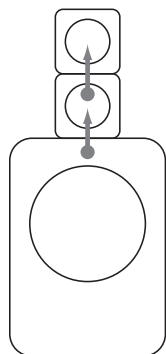

**4.1 Mono Cube**  
No cables needed

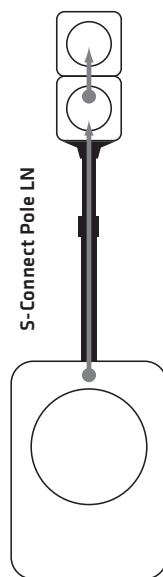

**4.2 Mono System A**  
with **S-CONNECT POLE LN**  
No cables needed

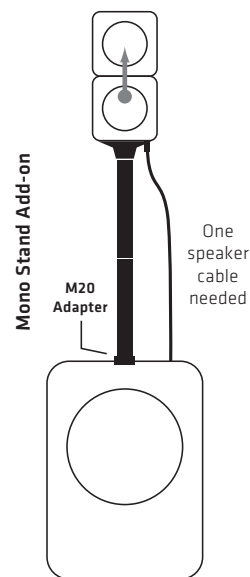

**4.3 Mono System B**  
with **MONO STAND ADD-ON**  
One speaker cable needed

### 4.5 Stereo System B

Avec pieds de haut-parleurs courants et adaptateurs **POLE MOUNT ADAPTER**

(voir également illustration ci-dessous)

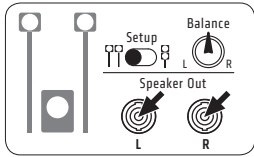

Insérez les **POLE MOUNT ADAPTER** sur les mâts (35 mm de diamètre). Reliez les satellites aux **POLE MOUNT ADAPTER** via le système Easy-Click. Veuillez noter que le **POLE MOUNT ADAPTER** ne conduit pas le signal. Vous devrez donc, via deux câbles de haut-parleur (compatibles **Speakon®**), relier chacun des deux satellites aux sorties « **Speaker Out** » du sub.

Veillez à ce que le commutateur Setup soit en position Satellite Stereo et à ce que le potentiomètre Balance soit en position centrale.

- Accessoires requis : 2 x adaptateur **POLE MOUNT ADAPTER**

### 4.6 Twin Stereo System

Avec mât **S-CONNECT POLE LN** + câble de liaison **LUCAS NANO LINK CABLE**

(voir également illustration ci-dessous)

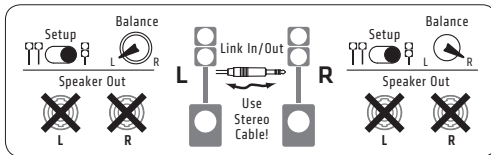

Le système « **Twin Stereo** » associe deux LUCAS NANO. Montez d'abord chacun des deux systèmes LUCAS NANO en tant que

systèmes mono, comme expliqué au point 4.2. La connexion des deux LUCAS NANO visant à constituer un système « **Twin Stereo** » s'effectue via les deux douilles **Link In/Out** (21) des deux subwoofers. Pour ce faire, vous avez besoin du **LUCAS NANO LINK CABLE** ou d'un câble jack stéréo blindé courant, en 6,3 mm.

Important : Dans cette configuration, le potentiomètre de balance de l'un des deux subwoofers doit être tourné vers la gauche, tandis que celui de l'autre le sera vers la droite.

Dans le système « **Twin Stereo** », le nombre de canaux de table de mixage de la totalité du système s'additionne. Le potentiomètre Master de chaque LUCAS NANO commande dès lors le volume total des canaux mixés sur cet appareil, pour la restitution dans le système « **Twin Stereo** ». Veillez à ce que les commutateurs Setup de chacun des deux systèmes soient en position **Satellite Array**.

- Accessoires requis : 2 x mât **S-CONNECT POLE LN** / câble de liaison **LUCAS NANO LINK CABLE**

Attention : Dans un système « **Twin Stereo** », les deux LUCAS NANO 608i nécessitent deux iPad pour la commande à distance.

### 4.7 Accessoires disponibles pour le LUCAS NANO 608i

#### 1. S-CONNECT POLE LN

Contenu : 1 x mât conducteur de signal, avec adaptateur pour pied, réglable en hauteur de 83 à 137 cm, 1 x housse.

#### 2. LUCAS NANO 600 MONO STAND ADD-ON

Contenu : 1 x mât en deux parties, hauteur : 55 ou 110 cm, 1 x adaptateur pour pied, 1 x câble de haut-parleur, 1 x housse.

#### 3. LUCAS NANO 600 STEREO STAND ADD-ON

Contenu : 2 x trépied pour enceinte, réglable en hauteur (de 76 à 170 cm), 2 x câble de haut-parleur, 1 x housse.

#### 4. LUCAS NANO POLE MOUNT ADAPTER

Contenu : 2 x adaptateur pour pied, pour mâts de 35 mm de diamètre.

#### 5. LUCAS NANO LINK CABLE

Contenu : 1 x câble jack stéréo pour relier deux LUCAS NANO.

#### 6. LUCAS NANO 600 ROLLER BAG

Contenu : 1 x chariot de transport rembourré pour le LUCAS NANO série 600.

#### 7. LUCAS NANO 600 DESK / WALL MOUNT

Contenu : 2 x support mural/pied pour table, 2 x câble avec prise jack coudée, 2 x adaptateur jack haut-parleur

#### 8. LUCAS NANO DRUM RACK ADAPTER

Contenu : 2 x barre de maintien avec filetage en 3/8", longueur : 25 cm, diamètre : 18 mm, pour montage sur bride de serrage.

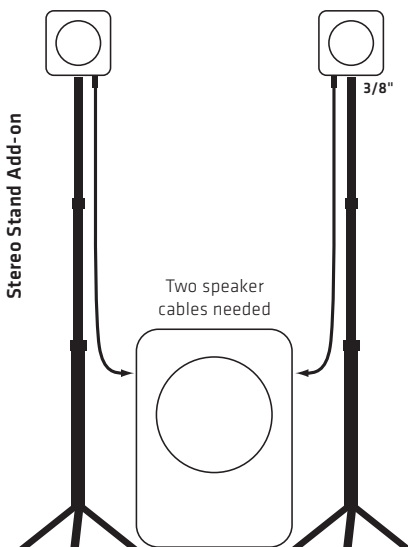

#### 4.4 Stereo System A

with **STEREO STAND ADD-ON**  
(also works with microphone stands)

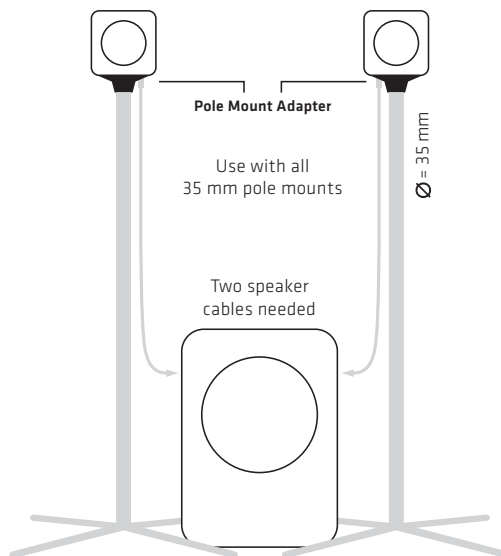

#### 4.5 Stereo System B

with two **POLE MOUNT ADAPTERs**  
and standard pole mounts

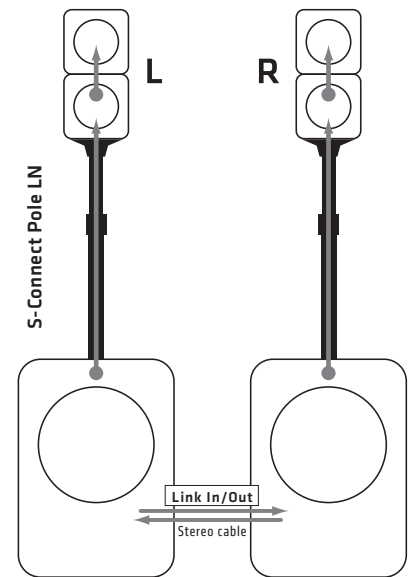

#### 4.6 Twin Stereo System

with two **S-CONNECT POLE LN**  
+ one **NANO LINK CABLE**

## 5 Orientation des satellites

### 5.1 Orientation verticale

L'angle de diffusion vertical d'un seul satellite LUCAS NANO 608i en mode « Stereo Satellite » atteint  $+10^\circ \times -45^\circ$ . Si vous utilisez les deux satellites en mode « Satellite Array », l'angle de diffusion vertical passe à  $30^\circ$  au total.

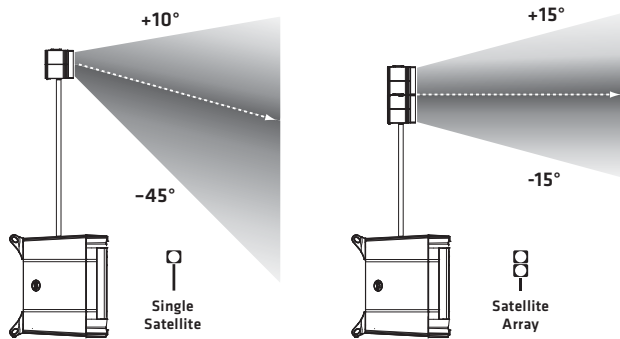

Pour que le LUCAS NANO 608i délivre une image sonore équilibrée, orientez systématiquement les satellites à hauteur d'oreille du public.

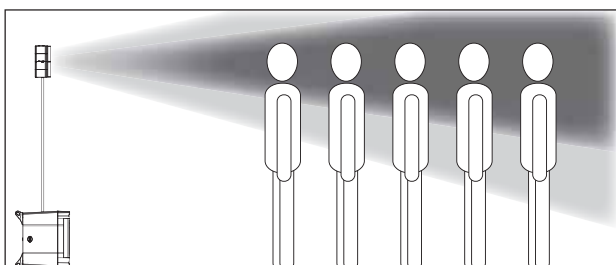
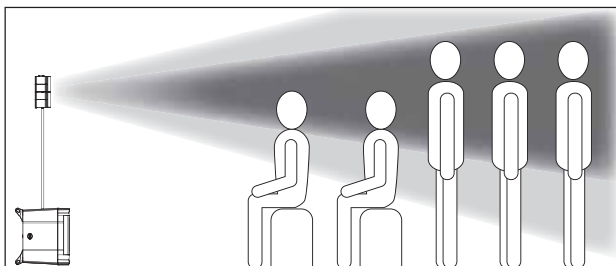
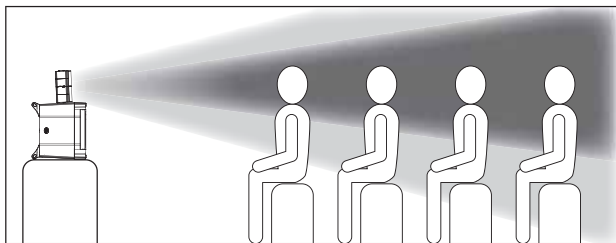
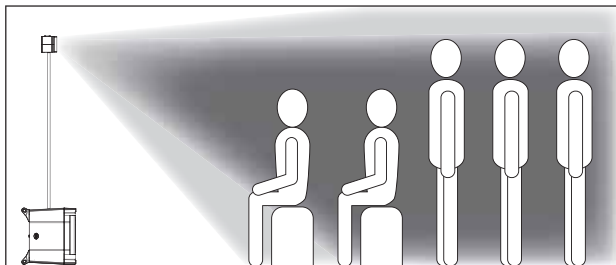

### 5.2 Orientation horizontale

L'angle de diffusion horizontale des satellites atteint environ  $90^\circ$ . Selon la taille de la salle et la configuration mono ou stéréo de la sonorisation, vous modifierez l'orientation des satellites.

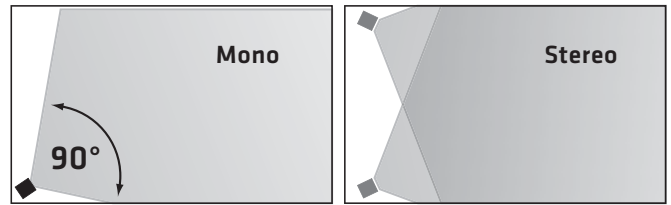

## 6 Exemples d'utilisation

Vous trouverez des exemples d'application, de raccordement et de configuration en annexe, à partir de la page 62.

## 7 Caractéristiques techniques

Système LUCAS NANO 608i	
Puissance totale*	460 W (300 W + 2x 80 W), classe D
Réponse en fréquence +/- 3 dB	43 Hz - 20 kHz
Circuits de protection actifs	Limiteur multibande, filtre Subsonic, protection thermique, protection contre les surcharges
Entrées	4 x douille combinée jack/XLR, 2 x jack, 2 x Cinch/mini-jack stéréo, streaming audio Bluetooth, Link In (pour configuration « Twin Stereo »)
Sorties	Speaker Out, Easy-Click, Rec Out, Footswitch/Aux Send Out, Link Out (pour configuration « Twin Stereo »)
Fonctions spéciales	Table de mixage 8 canaux avec unité d'effets et préampli DSP intégrés, streaming audio Bluetooth, Bluetooth Remote Control pour commande à distance des fonctions DSP supplémentaires via l'appli LUCAS NANO REMOTE pour Apple iPad
Caisse	Polypropylène enduit
Accessoires (en option)	S-Connect Pole LN (mât conducteur), Stereo Stand Add-on (kit), Roller Bag (chariot de transport rembourré), Desk/Wall Mount (support mural), Link Cable (câble de liaison), Drum Rack Adapter
Poids	16,3 kg / 35,9 lbs.

Satellite LUCAS NANO 608i	
Crête SPL max. **	124 dB (satellite seul) 130 dB (satellites couplés)
SPL max. **	119 dB (satellite seul) 124 dB (satellites couplés)
Réponse en fréquence +/- 3 dB	190 Hz - 20 kHz
Haut-parleur de médiums	4,5"
Moteur d'aigus	Multicell-Transformer HK Audio 1"
Caractéristiques de pavillon	90° x +10/-45° (satellite seul) 90° x 30° (satellites couplés)
Impédance nominale	8 ohms (satellite seul) 4 ohms (satellites couplés)
Entrées	Speaker In, Easy-Click
Embase pour pied	Filetage 3/8"
Dimensions (l x H x P)	14,5 x 14,5 x 13,5 cm
Poids	1,2 kg / 2,6 lbs.

Subwoofer LUCAS NANO 608i	
Crête SPL max. **	123 dB
SPL max. **	120 dB
Réponse en fréquence +/- 3 dB	43 Hz - 190 Hz
Haut-parleur de basses	10"
Impédance nominale	8 ohms
Embase pour pied	M33 pour mât S-Connect Pole LN (conductrice), adaptateur-réducteur (M33 vers M20) compris dans la livraison
Dimensions (l x H x P)	35 x 49 x 47 cm
Poids	13,9 kg / 30,6 lbs.

\* Mesures selon EIA    \*\* à 10% de THD, Halfspace

Caractéristiques techniques générales	
Courant de crête	3 A / 220-240 V AC 6 A / 100-120 V AC
Courant absorbé selon norme EN 60065 ***	0,7 A / 220-240 V AC 1,5 A / 100-120 V AC
Courant d'enclenchement	46 A en 120 V et en 230 V

\*\*\* La valeur du courant absorbé (entrée secteur) a été calculée à 1/8° de la puissance utile à la sortie de l'ampli interne. Pour ce faire, un signal sinusoïdal en entrée a été employé conformément à la norme EN 60065. En fonctionnement avec des signaux musicaux habituels, cette valeur représente le courant absorbé moyen à partir du réseau d'alimentation.

Apple, le logo Apple et iPad sont des marques d'Apple Inc., déposées pour les États-Unis et pour d'autres pays. App Store est une marque de service d'Apple Inc.

### Bluetooth®

La marque verbale et les logos Bluetooth sont la propriété de Bluetooth SIG, Inc. L'utilisation de ces marques par Stamer Musikanlagen GmbH s'effectue sous licence.

## Istruzioni di sicurezza importanti.

### Leggere prima di effettuare il collegamento!

Il presente prodotto è stato fabbricato dal produttore in conformità alla norma IEC 60065 ed è uscito dallo stabilimento in perfette condizioni di funzionamento. Per preservare tali condizioni e garantirne l'uso sicuro, l'utente deve attenersi alle indicazioni e alle avvertenze riportate nelle istruzioni per l'uso. Se volete usare questo prodotto su veicoli, a bordo di navi o di aerei oppure ad altitudini superiori a 2000 m dovete badare alle rispettive norme di sicurezza suppletive alla norma IEC 60065.

**AVVISO:** Per evitare il rischio di incendio o folgorazione, non esporre l'apparecchio ad umidità o pioggia. Non aprire l'involucro poiché al suo interno non vi sono parti riparabili dall'utente. Per la riparazione rivolgersi a personale tecnico qualificato.



Questo simbolo segnala la presenza all'interno dell'involucro di tensione pericolosa priva di isolamento sufficientemente alta da costituire un pericolo di folgorazione.



Questo simbolo segnala la presenza di tensione pericolosa accessibile dall'esterno. Il cablaggio esterno collegato ad un qualunque morsetto contrassegnato da questo simbolo deve essere un cavo preconfezionato conforme ai requisiti indicati dal produttore o un cablaggio installato da personale qualificato.



Questo simbolo segnala importanti istruzioni per l'uso e la manutenzione nella documentazione allegata. Leggere il manuale.



Questo simbolo ha il seguente significato: Attenzione! Superficie calda! Non toccare per evitare scottature.

- Leggere queste istruzioni.
- Conservare queste istruzioni.
- Attenersi a tutti gli avvisi e istruzioni riportati sul prodotto e nel manuale.
- Non utilizzare il prodotto vicino all'acqua. Non collocare il prodotto vicino ad acqua, vasche, lavandini, zone umide, piscine o stanze con presenza di vapore.
- Non collocare sul prodotto oggetti contenenti liquidi, quali vasi, bicchieri, bottiglie ecc.
- Pulire solo con un panno asciutto.
- Non togliere alcun coperchio o parti dell'involucro.
- La tensione di esercizio prescritta per il prodotto deve corrispondere alla tensione di alimentazione della rete locale. In caso di dubbi sul tipo di alimentazione disponibile, rivolgersi al proprio rivenditore o all'azienda di fornitura elettrica locale.
- Prima di collegare l'apparecchio, verificate che l'impianto elettrico sia munito di adatti dispositivi di protezione contro corto circuito e errori della messa a terra in apparecchi collegati.
- Per ridurre il rischio di folgorazione, la messa a terra del prodotto deve essere mantenuta. Utilizzare solo il cavo di alimentazione in dotazione al prodotto e mantenere sempre in funzione il connettore centrale (di terra) del collegamento alla rete. Non escludere la funzione di sicurezza del connettore polarizzato o di messa a terra. Collegate l'apparecchio soltanto a prese di corrente con messa in terra conforme alle norme vigenti.
- Proteggere il cavo di alimentazione affinché non venga calpestato o pizzicato, in particolare in corrispondenza delle prese e degli innesti e nel punto di uscita dal dispositivo. Maneggiare sempre con cura i cavi di alimentazione. Controllare periodicamente la presenza di tagli o usura sui cavi, soprattutto all'altezza della presa e nel punto di uscita dal dispositivo.
- Non utilizzare mai il cavo di alimentazione se danneggiato.
- Scollegare il prodotto in caso di temporale o di lunghi periodi di inutilizzo.
- Il prodotto si scollega completamente dall'alimentazione di rete solo staccando la spina di alimentazione dall'unità o dalla presa a muro. Il prodotto va collocato sempre in modo che sia possibile scollegarlo dall'alimentazione con facilità.
- Fusibili: per garantire prestazioni ottimali, i fusibili utilizzati come ricambio devono essere di tipo IEC127 (5x20 mm) e dell'ampereaggio nominale richiesto. È vietato utilizzare fusibili riparati o cortocircuitare il portafusibili. Fate sostituire i fusibili soltanto da un tecnico qualificato.
- Per tutte le operazioni di riparazione, rivolgersi a personale qualificato. L'unità va riparata nel caso abbia subito danni, come nei seguenti casi:

- Il cavo o la presa di alimentazione sono danneggiati o usurati.
- È penetrato del liquido o degli oggetti all'interno del prodotto.
- Il prodotto è stato esposto a pioggia o umidità.
- Il prodotto non funziona correttamente seguendo le istruzioni.
- Il prodotto ha subito una caduta o l'armadio è stato danneggiato.
- Quando collegate altoparlanti badate di non scendere sotto l'impedenza minima dichiarata sull'apparecchio oppure in questo manuale. Usate sempre cavi dello spessore adatto e corrispondenti alle vigenti norme locali.
- Non esporre ai raggi solari diretti.
- Non installare accanto a fonti di calore quali radiatori, bocchette di diffusione d'aria calda, fornelli o altri dispositivi che generano calore.
- Non chiudere le aperture di ventilazione. Installare l'unità seguendo le istruzioni fornite dal produttore. Il prodotto non è adatto all'installazione ad incasso, ad esempio in un rack, a meno di non garantire un'adeguata ventilazione.
- Quando viene spostato all'interno di un locale, attendere sempre che il dispositivo, se freddo, raggiunga la temperatura ambiente. Qualora venga utilizzato senza che si sia riscaldato, sussiste il rischio di formazione di condensa al suo interno e di conseguenti danni.
- Non collocare sul prodotto fiamme libere, come ad esempio candele accese.
- Il dispositivo va collocato ad almeno 20 cm/8" di distanza dalle pareti.
- Utilizzare solo in abbinamento al carrello, supporto, piedistallo, staffa o tavola specificati dal produttore o venduti insieme al prodotto. Qualora si utilizzi un carrello, prestare attenzione nello spostare il carrello/la combinazione di prodotto per evitare lesioni causate dall'inciampamento.
- Utilizzare solo accessori consigliati dal produttore. Tale prescrizione si applica a tutti i tipi di accessori, ad esempio coperchi di protezione, borse per il trasporto, supporti, dispositivi per il montaggio a parete o a soffitto, ecc. In caso di applicazione di qualsiasi tipo di accessorio al prodotto, osservare sempre le istruzioni per l'uso fornite dal produttore. Non utilizzare mai punti di fissaggio sul prodotto diversi da quelli indicati dal produttore.
- Questo apparecchio NON è adatto all'uso da parte di persone (compresi i bambini) con capacità fisiche, mentali o sensoriali limitate o da persone prive della necessaria esperienza e/o conoscenza. Tenere sempre l'apparecchio al di fuori della portata dei bambini di età inferiore ai 4 anni.
- Non inserire mai oggetti di alcun tipo all'interno del prodotto attraverso le fessure dell'armadio, poiché potrebbero toccare punti con presenza di tensione pericolosa o causare il cortocircuito dei componenti, con il conseguente rischio di incendio o folgorazione.
- Questo prodotto genera livelli di pressione sonora superiori a 90 dB in grado di causare danni permanenti all'udito. L'esposizione a livelli di rumore estremamente elevati può causare la perdita permanente dell'udito. In caso di esposizione continua, indossare protezioni per l'udito.
- Il produttore garantisce la sicurezza, l'affidabilità e l'efficienza del prodotto solo se:
  - l'assemblaggio, l'ampliamento, la reimpostazione, le modifiche o le riparazioni sono eseguiti dal produttore o da personale autorizzato.
  - l'impianto elettrico dell'area interessata è conforme ai requisiti specificati nelle norme IEC (ANSI).
  - l'unità è utilizzata secondo le istruzioni per l'uso.
- Questo prodotto è stato concepito per un'ottima riproduzione di segnali vocali e musicali. Una riproduzione di segnali sinusoidali, onde quadre o altri segnali di misurazione a livelli elevati può gravemente danneggiare l'apparecchio.

### Avvisi di sicurezza per sistemi di altoparlanti



Usate soltanto sistemi di montaggio autorizzati dal produttore per il rispettivo sistema di altoparlanti. Seguite attentamente le istruzioni di montaggio ed usate soltanto accessori di montaggio omologati. È escluso qualsiasi diritto di garanzia in caso di montaggio improprio o se vengono usati accessori di montaggio non omologati.

Modificazioni agli altoparlanti, agli accessori di montaggio, agli elementi di connessione e di fissaggio e alle imbracature potrebbero alterare la stabilità del sistema e faranno decadere ogni forma di garanzia. La riparazione di componenti rilevanti dal punto di vista della sicurezza deve venir eseguita soltanto dal produttore o da un suo rappresentante autorizzato – altrimenti decadrà ogni forma di garanzia.



L'installazione deve venir eseguita soltanto da personale competente. Usate soltanto punti di montaggio con una sufficiente capacità portante, considerando eventuali vincoli architettonici. È assolutamente obbligatorio di usare il materiale di fissaggio (viti, tasselli ecc.) indicato nelle istruzioni di montaggio del produttore. Adottate provvedimenti adatti (frenafili, dadi autobloccanti) per prevenire un allentamento dei raccordi filettati.



Assicurate installazioni stazionarie e/o mobili (in questo caso gli altoparlanti e gli accessori di montaggio) contro una caduta dall'alto con due dispositivi indipendenti. Provvedete ad installare dispositivi adatti per cogliere ogni elemento allentato prima che questo possa cadere in terra. Assicuratevi che gli elementi di montaggio e di fissaggio e le imbracature vengano scelti e montati nel rispetto delle normative nazionali e locali vigenti. Tenete conto dei carichi dinamici (forze di trazione-compressione) per calcolare le dimensioni dei dispositivi di sicurezza.



Se usate stativi, badate che non venga oltrepassato il loro carico massimo ammissibile. Badate inoltre che, per motivi costruttivi, gli stativi di solito sono concepiti ed omologati soltanto per portare un carico centrato. Gli stativi devono essere posizionati in modo sicuro e stabile. Provvedete ad assicurare (o meglio ancora fissare) gli stativi se per esempio:

- la loro superficie di appoggio non consenta un posizionamento stabile,

- la loro altezza limita la stabilità,

- si potrebbero manifestare venti forti,

- potrebbero essere rovesciate da persone.

Prendete provvedimenti contro ogni forma di comportamento rischioso da parte degli spettatori. È vietato posare stativi che ingombrano le vie di fuga e l'accesso soccorsi. Se volete posare stativi in una via di comunicazione, verificate prima che la larghezza della via lo consenta e badate in ogni caso ad una protezione (transenne, cordone ecc.) e ad una segnalazione adeguata. Il montaggio e smontaggio degli altoparlanti significa un rischio elevato. Utilizzate sempre l'attrezzatura adatta e assicuratevi che le attività vengano svolte nel rispetto delle normative nazionali in vigore.



Durante il montaggio, indossate sempre indumenti protettivi appropriati (casco, guanti, calzature di sicurezza) ed usate soltanto mezzi di salita adatti e sicuri (scala, ponteggio ecc.). Il rischio è a esclusivo carico della ditta o del tecnico che esegue i lavori di montaggio.



### ATTENZIONE!

Verificate dopo il montaggio del sistema di altoparlanti che il montaggio e cablaggio sia avvenuto in modo corretto e che tutte le giunzioni siano stabili.

L'operatore di un sistema di altoparlanti (stazionario o mobile) è obbligato a controllare o a fare controllare regolarmente ogni componente del sistema nel rispetto delle normative nazionali e locali in vigore e a fare riparare ogni danno immediatamente. Vi consigliamo di documentare meticolosamente ogni missione di controllo in un libretto di controllo.

Per un sicuro montaggio di altoparlanti all'aperto dovete prendere in considerazione i vari fenomeni che potrebbero limitare la stabilità e la capacità portante dell'impianto, soprattutto i carichi dovuti al vento, al peso della neve o del ghiaccio e gli influssi di temperatura. Badate a dimensionare i punti di sollevamento per un montaggio in sospensione prendendo in considerazione una sufficiente riserva di sicurezza. Assicuratevi che tutto avvenga nel rispetto delle normative nazionali in vigore.

• Se siete insicuri, chiedete al rispettivo produttore se il vostro prodotto sia adatto per un uso all'aperto.



I sistemi di sonorizzazione professionali sono in grado di produrre livelli sonori nocivi alla salute. Anche essere sottoposto a livelli apparentemente inoffensivi (a partire da circa 95 dBa SPL) per un elevato periodo di tempo può provocare perdite dell'udito. Quindi consigliamo che ogni persona sottoposta ad alti livelli sonori provenienti da un sistema di sonorizzazione porti un'adatta protezione per l'udito (tappi auricolari o paraorecchie).  
Produttore: Stamer Musikanlagen GmbH, Magdeburger Str. 8, 66606 St. Wendel, Germania

# LUCAS NANO 608i

## Benvenuti nella famiglia HK AUDIO!

Grazie per aver scelto un prodotto di marca concepito e fabbricato nella nostra casa secondo i nostri meticolosi criteri di qualità.

Anche se siete un utente esperto di sistemi di sonorizzazione - questo prodotto vi offrirà alcuni aspetti che saranno nuovi per voi. Per questo vi preghiamo di non ignorare questo manuale e di conservarlo in un luogo sicuro per averlo sempre a disposizione.

Vi auguriamo il migliore suono in qualsiasi situazione!

## Il vostro team HK Audio

## Garanzia

Registrate il vostro LUCAS NANO 608i per ottenere gratis un prolungamento del periodo di garanzia fino a 5 anni! Il modo più veloce e confortevole: la registrazione on line sul nostro sito [www.hkaudio.com](http://www.hkaudio.com).

Se non avete la possibilità di registrarvi on line vi preghiamo di completare la cartolina di garanzia inclusa e di spedircela per posta o per fax.

La registrazione è valida soltanto se la cartolina di registrazione riempita ci verrà spedita entro 30 giorni dalla data di acquisto oppure se in questo periodo avverrà la registrazione on line.

Oltre a scopi di garanzia, la registrazione serve a darci un'idea su come e dove i nostri prodotti vengono utilizzati. Queste informazioni ci saranno utili per sviluppare nuovi prodotti. Le vostre indicazioni sono naturalmente coperte dalla segretezza dei dati.

Grazie!

## HK AUDIO

Technischer Service (servizio tecnico)  
Postfach 1509  
66959 St. Wendel, Germania  
Fax: +49 6851 905 100

**Nota:** Forti campi elettromagnetici o scariche elettrostatiche possono disturbare la funzione del prodotto. In questo caso, basta spegnere e riaccendere il prodotto per farlo funzionare nuovamente. Se questo non aiuta a risolvere il problema, dovete allontanare il dispositivo dalla sorgente di disturbo.

## 1 Informazioni generali

### Dotazione

Verificate il contenuto della confezione dopo l'acquisto del vostro LUCAS NANO 608i. Il sistema LUCAS NANO 608i è composto da un subwoofer e due satelliti. Nel cartone del cavo d'alimentazione, oltre al cavo d'alimentazione, troverete anche una calotta di protezione e una bussola di riduzione per la flangia di supporto.

**LUCAS NANO REMOTE** Per telecomandare il sistema col vostro iPad, dovete scaricare l'app gratuita LUCAS NANO REMOTE che troverete nell'Apple App Store.



Bussola di riduzione (M33 su M20)



Calotta di protezione per la flangia

### Prelevare i satelliti

I satelliti del LUCAS NANO 608i sono fissati in un vano di trasporto inserito nel posteriore del subwoofer. Per allentare la sicura di trasporto procedete nel modo seguente:



- Posate il subwoofer con cautela sul lato frontale e sbloccate le sicure di trasporto con le manopole sui due lati della custodia. Prelevate i due satelliti accoppiati tirandoli verticalmente fuori dall'inserto.

- Prima di trasportare il vostro LUCAS NANO 608i, assicuratevi che i satelliti siano fissati con le manopole della sicura di trasporto.

### Easy-Click – addio cavi

La connessione a innesto Easy-Click non solo accoppia i due satelliti ma funziona anche come collegamento elettrico.

- Easy Click è molto semplice da sbloccare: tenete i satelliti accoppiati come illustrato qui sotto e premete il satellite in alto con la scritta «Push to Release» per farlo sortire dalla guida d'innesto.

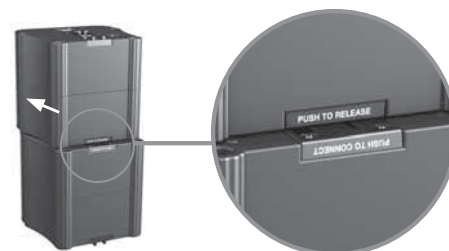

- Per bloccare i satelliti, procedete in modo inverso. Tenete i due satelliti come illustrato qui sotto e premete il satellite in alto con la scritta «Push to connect» nella guida d'innesto fino a che scatta in posizione.



### Diversi modi di setup senza cavo con Easy-Click

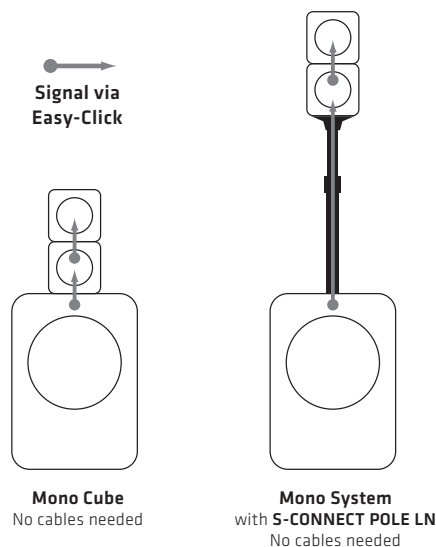

Il setup più semplice del LUCAS NANO 608i è il Mono Cube, dove i satelliti accoppiati sono montati direttamente sul subwoofer. Anche in questo caso, Easy-Click stabilisce la connessione elettrica tra subwoofer e il satellite-array.



- Posate il Subwoofer in verticale.
- Tenete i satelliti accoppiati come nell'illustrazione (altoparlanti in avanti). Premete il satellite-array in avanti, inserendolo nella guida d'innesto fino a che scatta in posizione.

Un altro setup senza cavo è il sistema mono usando il palo con integrato routing di segnale S-CONNECT POLE LN in vendita opzionale. Potete avvitare questo palo nella flangia M33 del subwoofer e fissare il satellite-array sul palo con Easy-Click.

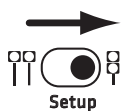

Se usate uno di questi due modi di setup senza cavo, verificate che il selettore Setup sul lato posteriore del subwoofer sia messo su «Satellite-Array» (cfr. 23).

**Il vostro LUCAS NANO 608i è pronto per l'uso.**

Altri modi di setup – per esempio come sistema stereo o twin-stereo – e gli accessori disponibili sono descritti in capitolo 4 «Modi di setup e accessori» su pagina 46.

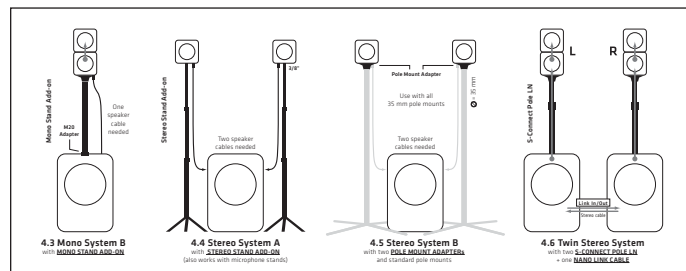

## 2 Caratteristiche dei jack e dei controlli

### 1 Power

Interruttore on/off del LUCAS NANO 608i.

### 2 Indicatore di stato

Indicatore bicolore per i stati seguenti:

- Verde = Power On
- Rot = Limit/Mute risp. errore

Un occasionale, breve lampeggiare rosso del led indica che il limiter sta rispondendo ai picchi di segnale.

Attenzione! Se il led dell'indicatore di stato rimane rosso durante l'uso, il sistema è sovraccaricato. In questo caso dovete ridurre il livello del segnale! Se invece il led dell'indicatore di stato s'illumina permanentemente in rosso senza che sia presente un segnale, è avvenuto un errore.

### LUCAS NANO REMOTE

Il led lampeggia nel ritmo di un secondo per indicare che il Master-Mute nell'app LUCAS NANO REMOTE è attivato. Se la connessione entro il LUCAS NANO 608i e l'app è interrotta (per esempio con accumulatore scarico), potete disattivare il mute girando il controllo Master (15).

Nota: Per poter avviare la sezione d'amplificazione ed evitare rumori elettromagnetici, il LUCAS NANO 608i è messo su mute per due secondi circa (led si illumina in rosso) nei seguenti casi:

- quando lo accendete
- quando azionate il selettore di ingresso
- quando attivate la tensione virtuale
- quando azionate il selettore Remote Control
- quando azionate il selettore Setup

Se il led non si spegne, è avvenuto un errore. In questo caso, contattate il nostro servizio tecnico.

### LUCAS NANO REMOTE

Durante un aggiornamento della firmware dell'app LUCAS NANO REMOTE, il sistema rimane in mute fino a che l'aggiornamento sia terminato.

### 3 Indicatore Bluetooth

Questa spia s'illumina in blu quando un dispositivo Bluetooth ha stabilito una connessione col canale 7/8 per l'audio-streaming (cfr. 13) o quando un iPad è connesso tramite Bluetooth per telecomandare il LUCAS NANO 608i (cfr. 25).



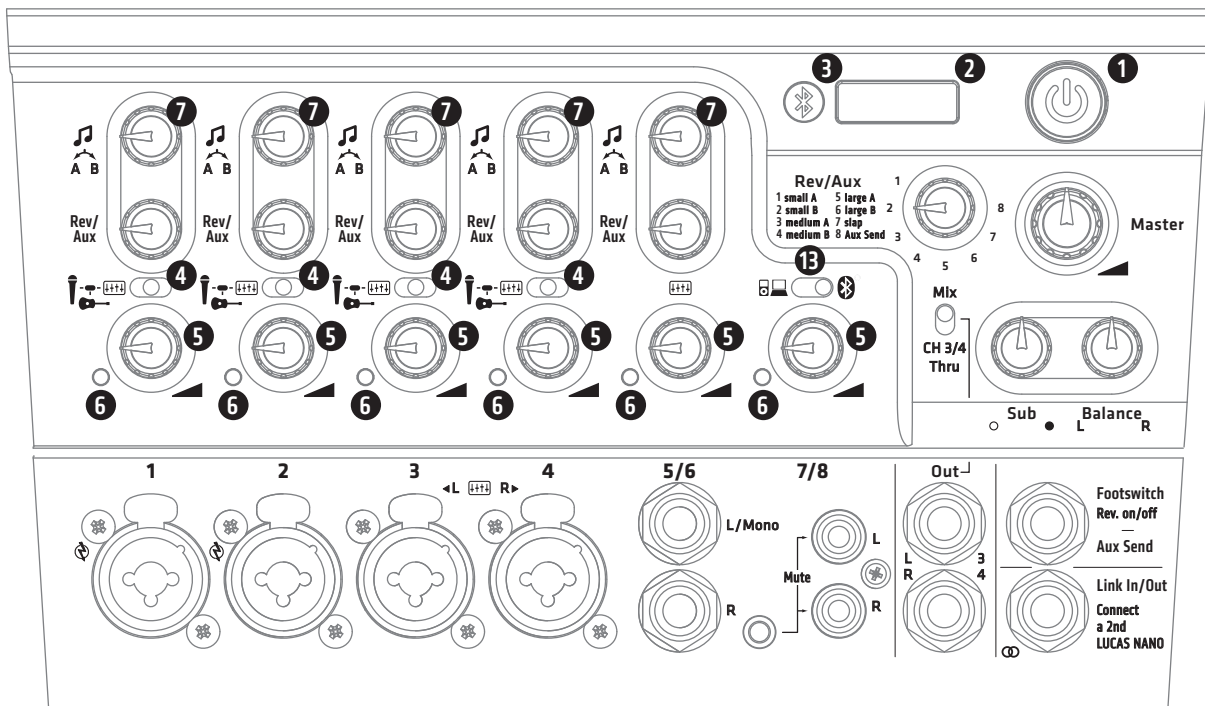

Badate che potete collegare soltanto un dispositivo Bluetooth alla volta al LUCAS NANO 608i. Se avete attivato l'app da telecomando, dovete usare l'iPad con questa app anche per l'audio-streaming.

#### Connessione al modulo Bluetooth

Se mettete il selettore d'ingresso del canale 7/8 (13) su Bluetooth-Streaming, o se activate il telecomando col selettore Remote Control (25), la spia lampeggia lentamente per un minuto circa. Durante questo tempo, il dispositivo dovrà stabilire una connessione Bluetooth al LUCAS NANO 608i. Se il ritmo dei lampi si accelera, il dispositivo Bluetooth non è stato trovato e la ricerca si termina. Disattivando e riattivando i rispettivi selettori, la ricerca Bluetooth comincia da capo e la spia lampeggia lentamente per un altro minuto circa.

#### Connessione successiva

Se accendete il LUCAS NANO 608i quando il selettore d'ingresso del canale 7/8 (13) è messo su Bluetooth-Streaming o quando il selettore Remote Control (25) è messo su On, il sistema cerca di stabilire una connessione al dispositivo Bluetooth che avete usato l'ultima volta. Se questo dispositivo non è trovato dopo dieci secondi, inizia il lampeggio a ritmo accelerato per indicarvi che la connessione non è stata stabilita (cfr. 25).

### 4 Selettore Mic/Instrument/Line

Selettore per adattare la sensibilità e l'impedenza degli ingressi a un microfono, uno strumento o un segnale linea.

### 5 Gain/Volume

Controllo per regolare il volume del segnale del rispettivo canale d'ingresso. Ruotate questo controllo completamente in senso antiorario per togliere il segnale – ruotandolo in senso orario, potete alzare il livello del segnale fino al volume massimo. Per evitare rumori di fondo o una diafonia, verificate che i controlli Gain/Volume dei canali non usati siano regolati su zero.

### 6 Spia Channel Overload

La spia led rossa Channel Overload a sinistra del controllo Gain/Volume indica una saturazione dello stadio d'ingresso.

#### LUCAS NANO REMOTE

La/le spie lampeggia/no nel ritmo di un secondo per indicare che il volume del rispettivo canale è stato azzerato (mute) nell'app LUCAS NANO REMOTE. Se la connessione entro il LUCAS NANO 608i e l'app è interrotta (per esempio con accumulatore scarico), potete disattivare il mute girando il controllo Master (15).

### 7 Contour-EQ

Intelligente trattamento-DSP delle frequenze del segnale d'ingresso in corrispondenza alla posizione del selettore Mic/Instrument/Line. Nella posizione mezzogiorno, il segnale rimane invariato, girato verso A (sinistra) o B (destra), il controllo filtra certe frequenze caratteristiche. Le illustrazioni seguenti visualizzano le curve della risposta in frequenza.

Più scura la curva, più il controllo è stato girato - la curva nera indica la posizione finale del range di controllo sinistra risp. destra.

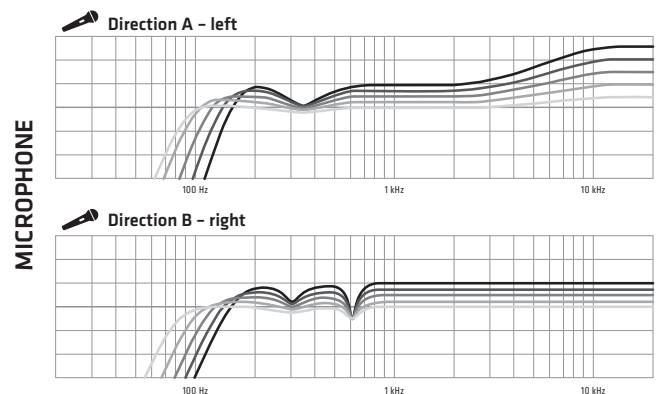

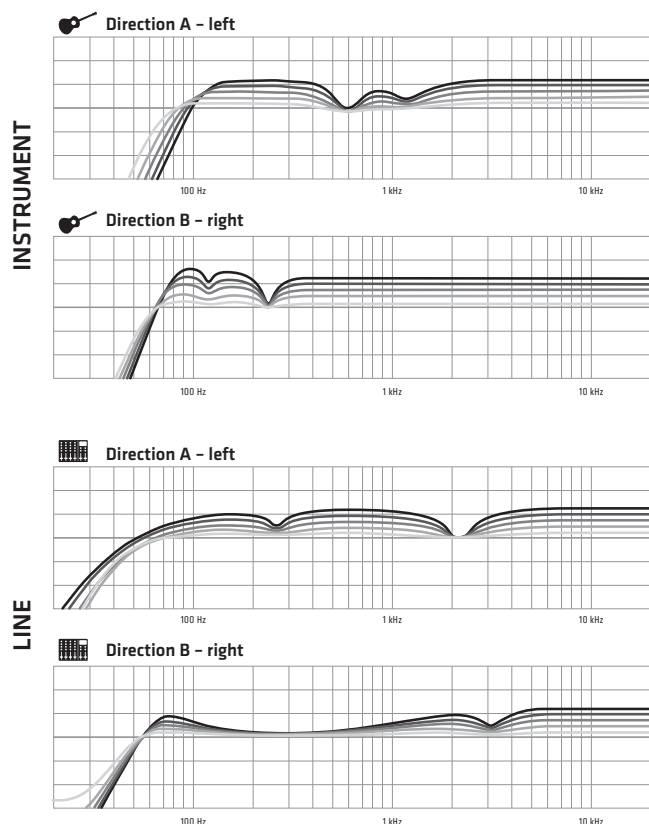

#### LUCAS NANO REMOTE

Notate che l'app LUCAS NANO REMOTE vi da accesso a un addizionale EQ a 4 bande e a filtri low-cut e compressori per ciascun canale.

### 8 Rev/Aux Send

Il controllo Rev/Aux Send regola la quota del segnale inviata al processore effetti interno. Se il selettore rotante (14) si trova in posizione «8 Aux Send», il processore effetti interno è disattivato e il segnale è inviato alla presa Footswitch/Aux Send (20) - per poter collegare un processo effetti esterno o un sistema monitor.

### 9 Mono-Input 1 e Mono-Input 2

Presa d'ingresso bilanciata e combinata (XLR/jack) per collegare un microfono, uno strumento oppure un segnale linea. Se volete collegare un microfono a condensatore, dovete attivare la tensione virtuale (26) sul posteriore del LUCAS NANO 608i. Questi canali sono monofonici, quindi il rispettivo segnale d'ingresso è inviato all'uscita destra e all'uscita sinistra.

### 10 Mono-Input 3 e 4 risp. Stereo-Input 3/4

Presa d'ingresso bilanciata e combinata (XLR/jack) per collegare un microfono, uno strumento oppure un segnale linea. Se entrambi selettori d'ingresso (4) di questi canali sono messi su Line, i due canali sono accoppiati e funzionano come un canale stereo. In questo caso, i controlli Rev/Aux e Contour del canale 4 sono disattivati e valgono le impostazioni del canale 3. I rispettivi controlli Gain/Volume rimangono attivi. Il segnale del canale 3 è inviato all'uscita sinistra, quello del canale 4 all'uscita destra.

#### Ch 3 + Ch 4 Mono with two mono sources

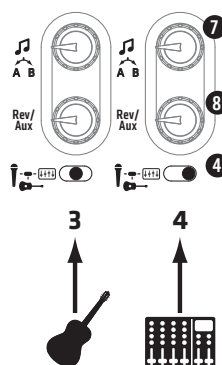

#### Ch 3/4 Stereo with one stereo source

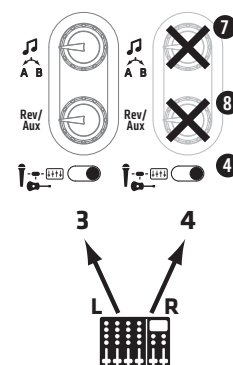

### 11 Stereo-Input 5/6

Ingressi per collegare un segnale di linea stereo (2x jack bilanciati per L/R). Se usate soltanto il canale 5 (L/Mono), il rispettivo segnale è inviato in mono all'uscita destra e all'uscita sinistra.

### 12 Stereo-Input 7/8

Ingresso (2x cinch risp. 3,5 mm-mini-jack-stereo) per collegare fonti di segnale a livello forte come lettori CD e MP3, mixer-DJ e computer.

Attenzione: Quando collegate una fonte di segnale all'ingresso mini-jack, gli ingressi cinch sono disattivati.

Attenzione: Potete usare questi ingressi soltanto quando avete messo il selettore (13) su Line-Input.

#### LUCAS NANO REMOTE

L'app vi permette di regolare anche la riproduzione stereo di tutti i canali.

### 13 Selettore Input 7/8

#### Line-Input/Bluetooth Audio-Streaming

Selettore per scegliere fra l'ingresso analogico cinch/mini-jack e la connessione digitale Bluetooth per audio-streaming. Messo a sinistra, si attiva l'ingresso Line (12), messo a destra il modulo Bluetooth.

Bluetooth-Audio-Streaming funziona con qualsiasi dispositivo Bluetooth sul mercato. Per stabilire la connessione a un dispositivo Bluetooth, leggete il punto 3 «Indicatore Bluetooth» di questo capitolo.

Nota! Potete collegare soltanto un dispositivo Bluetooth alla volta al LUCAS NANO 608i. Se volete telecomandare il sistema con l'app, dovete usare l'iPad con questa app anche per l'audio-streaming.

Per un'ottima riproduzione dell'audio-streaming vi consigliamo di regolare il livello di uscita del dispositivo Bluetooth sul massimo. Potete poi regolare il volume col controllo Gain/Volume del canale7/8 oppure usando l'app.

Se volete cambiare il dispositivo per l'audio-streaming, dovete prima mettere il selettore d'ingresso (12) di CH 7/8 su «Line» per poi rimetterlo su «Bluetooth».

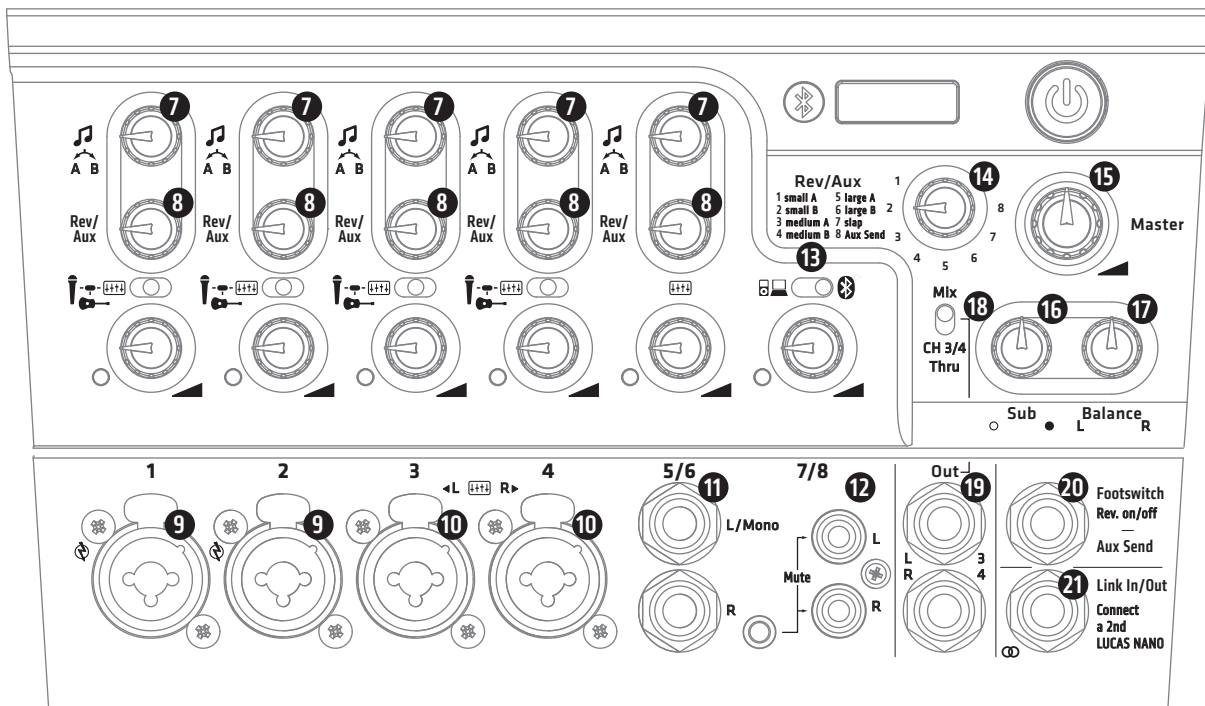

## 14 Selettore rotante Rev/Aux

Selettore rotante per scegliere uno dei sette effetti digitali interni (pos. 1-7) o per collegare un processore effetti esterno (pos. 8).

Avete a disposizione i presets seguenti

Pos.	Nome	Descrizione
1	small A	riverbero di locale piccolo, ricco di sovratoni
2	small B	corto riverbero di locale con poche riflessioni
3	medium A	riverbero medio, denso
4	medium B	riverbero medio con quota elevata di riflessione primaria
5	large A	riverbero lungo, pieno e profondo
6	large B	riverbero voluminoso con accentuate riflessioni primarie
7	slap	eco corto con riverbero discreto («slap-back-echo»)
8	Aux Send	effetti interni disattivati, il segnale Aux è inviato alla presa «Footswitch/Aux Send»

## Usare un processore effetti esterno

Girate il controllo sulla posizione «8 Aux Send». Collegate la presa jack Footswitch/Aux Send (20) all'ingresso del vostro processore effetti. Per il rinvio del segnale processato (Aux-Return) vi consigliamo di usare gli ingressi cinch del canale stereo 7/8 (12). Così evitate indesiderati feedback perché questo canale non dispone di un controllo Rev/Aux).

### LUCAS NANO REMOTE

Se volete usare l'uscita Aux Send (20) per il monitoraggio, potete usare l'app LUCAS NANO REMOTE per far riprendere l'Aux Send nella sezione pre-fader (cfr. capitolo 3 LUCAS NANO REMOTE - App per iPad). Nell'impostazione «Pre-Fader», le regolazioni del volume dei canali non dimostrano effetto sul monitor-mix, perché i segnali sono ripresi prima del rispettivo fader.

## 15 Master

Controllo per regolare il livello dell'uscita del LUCAS NANO 608i. Per un'ottima regolazione del sistema vi consigliamo la regola seguente: Alzate il livello d'ingresso di ciascun canale al massimo possibile e il Master soltanto al volume necessario.

### LUCAS NANO REMOTE

Notate che l'app LUCAS NANO REMOTE vi offre un addizionale master-EQ a 7 bande grafico.

## 16 Sub

Controllo per regolare il volume del subwoofer Campo di controllo da  $-\infty$  fino a +6 dB con 0 dB in posizione mezzogiorno.

## 17 Balance

Controllo per regolare i relativi livelli del canale sinistro e destro.

## 18 Selettore Mix risp. CH 3/4 Thru

Selettore per scegliere il segnale inviato alle prese jack Out (19):

### • Mix:

Questo modo invia il segnale cumulativo dei canali 1-8 e del Link In (21) ad un registratore audio collegato. Il segnale mix è ripreso prima della sezione Master, vale a dire prima dei controlli Master, Sub e Balance.

### • CH 3/4 Thru:

Segnale degli ingressi 3 e 4 in bypass parallelo (10) per il monitoraggio o per il Djing. I segnali 3 e 4 sono ripresi dopo i controlli Gain/Volume e prima degli EQs-Contour.

## 19 Out L/R risp. 3/4

Uscite (2x jack bilanciate) Secondo la posizione del selettore Mix risp. CH3/4 Thru (18), questa presa trasmette il segnale cumulativo (incluso Link In) oppure soltanto i segnali bypassati degli ingressi 3 e 4 (10).

## 20 Footswitch risp. Aux Send

Secondo la posizione del selettore Rev/Aux (14), questa presa (jack non bilanciata) svolge le funzioni seguenti:

### • Effetto digitale su posizione 1-7:

Se usate un effetto interno, potete collegare alla presa un pedale selettore a una via per poter disattivare l'effetto (per esempio durante un annuncio). Premendo il selettore a pedale nuovamente, l'effetto è riattivato.

### • Posizione «8 Aux Send»:

In questo caso, la presa fornisce un segnale di linea (post-fader) per collegare un effetto esterno o un monitor attivo.

### LUCAS NANO REMOTE

Per il monitoraggio potete usare l'app per far riprendere l'Aux Send prima dei fader (pre-fader) (cfr. capitolo 3 LUCAS NANO REMOTE – app per iPad).

## 21 Link In/Out

Presa jack stereo per collegare il LUCAS NANO 608i ad un altro LUCAS NANO (sistema twin stereo). Vi preghiamo di usare esclusivamente un cavo stereo schermato, per esempio il LUCAS NANO LINK CABLE in vendita opzionale.

Se usate due LUCAS NANO come sistema twin stereo (esempi di utilizzo nell'appendice su pagina 64/65), potete usare contemporaneamente i controlli e canali di entrambi i sistemi LUCAS NANO. Quindi avrete a disposizione la somma dei loro canali.

Attenzione: Prima di collegare i due sistemi, verificate che entrambi siano spenti perché l'inserzione del cavo Link può causare un forte transiente udibile («bump»).

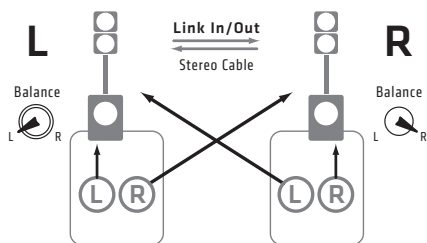

Nel capitolo 4.6 troverete indicazioni dettagliate sulla configurazione del sistema twin stereo.

## 22 Speaker Out to Satellite L/R

Uscita altoparlanti per collegare i satelliti del LUCAS NANO 608i usando cavi compatibili con NL2-Speakon (+1/-1). Collegare queste uscite soltanto ai satelliti del LUCAS NANO 608i. Non collegare altri dispositivi per evitare che questi, o il LUCAS NANO 608i, si possano danneggiare irreparabilmente!

Nota: Badate che le prese Speakon incastrano girandole in senso orario.

## 23 Setup

Selettore per scegliere la configurazione degli altoparlanti. Secondo il modo d'uso, il LUCAS NANO 608 fornisce un segnale adattato al setup Stereo Satellite oppure Satellite Array. Se messo su Satellite Array, il selettore disattiva l'uscita speaker destra (spia altoparlante s'illumina in color arancio).



## 24 Spia altoparlante

Led bicolori che indicano lo stato della rispettiva uscita speaker.

- Verde = uscita speaker attivata
- Color arancio = uscita speaker disattivata

Le uscite sono attivate e disattivate tramite il selettore Setup (23).

Nota: Dopo aver azionato il selettore Setup, le uscite del LUCAS NANO 608i sono disattivate per due secondi circa, indicato dalle spie illuminate in color arancio.

## 25 Remote Control – telecomando tramite iPad

Se il selettore Remote Control è messo su «Off», potete regolare il LUCAS NANO 608i soltanto manualmente. Se attivato («On»), potete telecomandare il LUCAS NANO 608i tramite Bluetooth. Per il telecomando vi occorre un Apple iPad e l'app gratuita LUCAS NANO REMOTE che troverete nell'Apple Store.

Per attivare il telecomando, dovete stabilire una connessione Bluetooth tra il LUCAS NANO 608i e il vostro iPad. Procedete nel modo seguente:

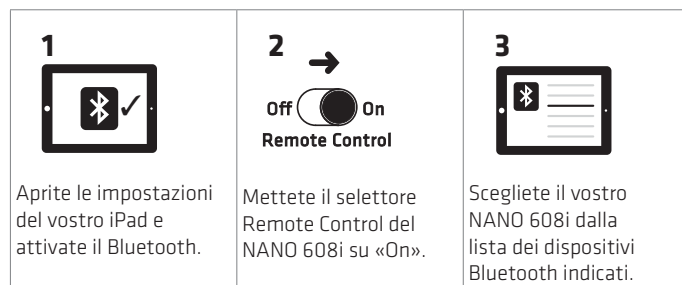

Se avete messo il selettore Remote Control su «On», l'indicatore Bluetooth (3) lampeggia durante un minute circa, indicandovi che il modulo Bluetooth del LUCAS NANO 608i è pronto per stabilire la connessione con il vostro iPad.

Se la connessione tra il LUCAS NANO 608i e il vostro iPad è stabilita, l'indicatore Bluetooth si illumina permanentemente. Ora, i due dispositivi sono connessi esclusivamente e non visibili per altri dispositivi Bluetooth. Quando accendete il LUCAS NANO 608i, mentre questo selettore si trova su «On» o se metterlo su «On» durante l'uso, il LUCAS NANO 608i carica tutti i parametri DSP scelti durante l'ultimo uso del telecomando.

Se regolate i controlli del dispositivo (l'hardware) mentre il telecomando Bluetooth è attivo, i parametri prescelti dalla software sono sovrascritti – in altre parole: l'hardware ha sempre priorità. Nel modo «Remote Control On», tutti i parametri scelti dalla software rimangono conservati anche nel caso che il vostro iPad sia sconnesso (per esempio dovuto a un accumulatore scaricato). Se mettere il selettore Remote Control su «Off», tutte le addizionali funzioni DSP dell'app sono disattivati mentre i controlli-hardware rimangono attivati.



Quando spegnete il LUCAS NANO 608i, i valori di tutti i parametri regolati con i controlli della software e dell'hardware sono memorizzati. Quando riaccendete il LUCAS NANO 608i nel modo «Remote Control On», il dispositivo carica questi valori memorizzati e cerca automaticamente l'iPad al quale si era connesso l'ultima volta. Se trova questo iPad, sul quale è stata attivata l'app LUCAS NANO REMOTE, la connessione è automaticamente ristabilita. Questo vi permette di continuare là dove avete smesso l'ultima volta.

Se, entro dieci secondi dopo l'avviamento, il LUCAS NANO 608i non trova l'iPad al quale era stato connesso l'ultima volta, l'indicatore Bluetooth (2) inizia a lampeggiare in ritmo accelerato. I valori dei parametri scelti l'ultima volta (coi controlli hardware e nella software) rimangono caricati, intanto che il selettore Remote Control rimane su «On».

### Informazioni aggiuntive sulla connessione Bluetooth

Prima di poter telecomandare il LUCAS NANO 608i con l'app LUCAS NANO REMOTE, dovete abbinare il vostro iPad col NANO 608i. Una volta eseguito quest'abbinamento, la connessione si stabilirà automaticamente ogni volta che attivate il modulo Bluetooth.

Se mettete il selettore Remote Control da «On» su «Off» per poi rimetterlo su «On», la connessione Bluetooth tra il LUCAS NANO 608i e il vostro iPad viene interrotta per poter collegare un altro iPad.

Con la stessa procedura potete resettare la connessione per collegare un dispositivo Bluetooth a CH 7/8. Se volete cambiare il dispositivo per l'audio-streaming, dovete prima mettere il selettore d'ingresso (12) di CH 7/8 su «Line» per poi rimetterlo su «Bluetooth».

Attenzione! Questo interrompe anche la connessione all'iPad se state usando l'app per telecomandare il LUCAS NANO 608i.

Badate che potete collegare il LUCAS NANO 608i soltanto con un dispositivo Bluetooth alla volta. Se avete attivato l'app da telecomando, dovete usare l'iPad con questa app anche per l'audio-streaming.

Buono da sapere: I controlli Gain/Volume per regolare il livello d'ingresso del LUCAS NANO 608i sono controlli analogici e non possono essere telecomandati. L'app stessa non tratta segnali audio e serve soltanto a telecomandare le funzioni DSP del LUCAS NANO 608i.

## 26 Phantom Power CH 1/2 Mic

Selettore per attivare la tensione virtuale degli ingressi 1 e 2 (per microfoni a condensatore). Verificate sempre se il microfono da usare necessita una tensione virtuale prima di attivarla.

## 27 Auto Sleep (selettore nel vano di trasporto dei satelliti)

Il LUCAS NANO 608i è munito di una funzione di risparmio energetico che potete attivare con il selettore Auto Sleep nel vano di trasporto dei satelliti (posteriore). In consegna, il selettore si trova sulla posizione «On» (funzione Auto Sleep attivata). Se il LUCAS NANO 608i non riceve alcun segnale d'ingresso per quattro ore circa, la finale di potenza è messa su stand-by. Per riattivare il sistema, dovete azionare il selettore di alimentazione oppure togliere e riattaccare il cavo d'alimentazione. Mettete Auto Sleep su «Off» per disattivare la funzione.

## 28 Presa d'alimentazione (senza illustrazione)

Collegate questa presa alla rete di corrente usando il cavo d'alimentazione in dotazione.

Attenzione! Assicuratevi che la tensione della rete alla quale vi volete collegare corrisponda al valore indicato sul LUCAS NANO 608i. Collegando il LUCAS NANO 608i a una tensione non adatta rischiate di distruggere i componenti elettronici.

## 3 LUCAS NANO REMOTE – app per iPad



L'app LUCAS NANO REMOTE è un'estensione del mixer integrato del NANO 608i e vi permette di telecomandare funzioni come un filtro low-cut, un EG a 4 bande, un compressore e controlli pan per ogni canale. In aggiunta, l'app vi offre un EQ grafico per il segnale cumulativo e la possibilità di memorizzare i vostri mix come scene. Potete scaricare l'app gratuita LUCAS NANO REMOTE dall'Apple App-Store. Là troverete anche informazioni e documentazioni aggiuntive.



Mixer-Page



Master-Page

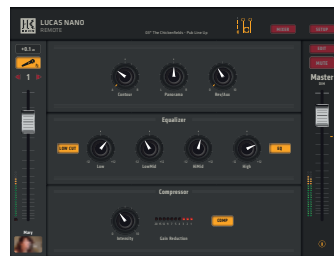

Channel-Page (in Easy-Mode)



Channel-Page (in Expert-Mode)

### Caratteristiche dell'app

- Telecomando per quasi tutte le funzioni del LUCAS NANO 608i tramite Bluetooth
- Uso intuitivo e professionale
- Ogni channel strip contiene:
  - fader e selettore mute
  - indicatori di livello
  - panorama
  - EQ a 4 bande, semiparametrico o parametrico
  - low-cut, fisso o flessibile
  - compressore /limiter
- EQ grafico a 7 bande nel Master
- Aux Send variabile (Pre-Fader o Post-Fader)
- Gestione dei presets dei singoli canali e delle scenes contenendo tutte le impostazioni
- Channel-Page variabile (Easy-Mode o Expert-Mode)
- Indicatore forza del segnale Bluetooth

Attenzione! Controllate periodicamente se usate la versione più recente dell'app LUCAS NANO REMOTE.

## 4 Modi di setup e accessori

Potete se usare il vostro LUCAS NANO 608i in varie configurazioni. Per un massimo di flessibilità, vi consigliamo di usare gli accessori HK AUDIO in vendita opzionale, listati sotto 4.7.

### 4.1 Mono Cube

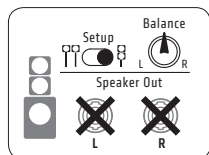

Collegate i due satelliti del LUCAS NANO 608i al subwoofer come descritto in capitolo 1. Verificate che il selettore Setup si trovi sulla posizione satellite array e che il controllo Balance sulla posizione mezzogiorno.

• Per questo setup non necessitate altri accessori!

### 4.2 Mono System A

con **S-CONNECT POLE LN**  
(cfr. illustrazione qui sotto)

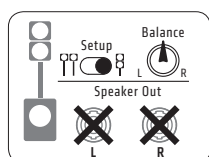

Avvitare il palo con integrato routing del segnale S-CONNECT POLE LN nella flangia M33 sul lato superiore del subwoofer. Montate l'array-satelliti sul raccordo Easy-Click del S-CONNECT POLE LN. Grazie all'integrato routing del segnale, questo setup non necessita cavi per altoparlanti. Verificate che il selettore Setup si trovi sulla posizione satellite array e che il controllo Balance sulla posizione mezzogiorno.

• Accessori necessari: S-CONNECT POLE LN

### 4.3 Mono System B

con **LUCAS NANO 600 MONO STAND ADD-ON** o usando un altro palo corrente da 35 mm/M20  
(cfr. illustrazione qui sotto)

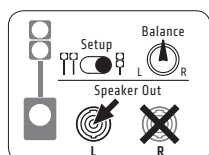

Avvitare la bussola di riduzione (M33 su M20) fornita nella flangia del lato superiore del subwoofer. Avvitare il palo del MONO STAND ADD-ON nella flangia e inserire il POLE MOUNT ADAPTER (contenuto nella confezione del MONO STAND ADD-ON) nell'estremità alta del palo. Ora potete collegare i satelliti al POLE MOUNT ADAPTER tramite Easy-Click.

Badate che il POLE MOUNT ADAPTER non è disegnato per trasmettere un segnale - dovete usare un cavo speaker (compatibile con Speakon®) per collegare il «Speaker Out L» del subwoofer al satellite array. Verificate che il selettore Setup si trovi sulla posizione satellite array e che il controllo Balance sulla posizione mezzogiorno.

• Accessori necessari: MONO STAND ADD-ON (1 palo a due pezzi con adattatore, 1 cavo speaker, 1 sacca)

Potete usare anche altri pali da 35mm/M20 per questo setup. In questo caso, però, necessitate il POLE MOUNT ADAPTER per poter montare i satelliti.

### 4.4 Stereo System A

con **LUCAS NANO 600 STEREO STAND ADD-ON** o usando stativi per microfono con filettature 3/8"  
(cfr. illustrazione qui sotto)

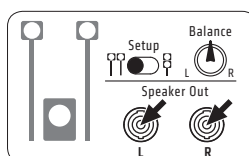

Avvitare i due satelliti del LUCAS NANO 608i sulle filettature 3/8" degli stativi del STEREO STAND ADD-ON. Collegate i due Speaker Out del subwoofer ai rispettivi satelliti, usando cavi speaker (compatibili con Speakon®). Verificate che il selettore Setup si trovi sulla posizione satellite array e che il controllo Balance sulla posizione mezzogiorno.

• Accessori necessari: STEREO STAND ADD-ON (2 stativi regolabili in altezza, 2 cavi speaker, 1 sacca)

Potete usare anche comuni stativi da microfono con filettatura 3/8" per questo setup.

→  
Signal via Easy-Click

—  
Bold black:  
Part of the listed  
accessory sets

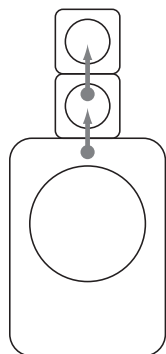

**4.1 Mono Cube**  
No cables needed

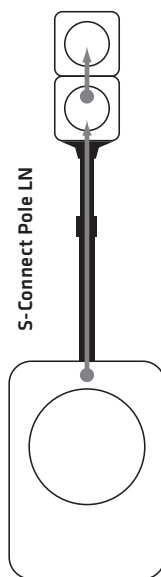

**4.2 Mono System A**  
with **S-CONNECT POLE LN**  
No cables needed

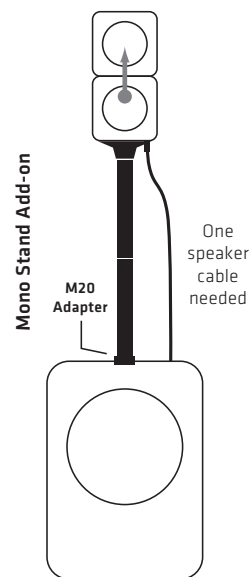

**4.3 Mono System B**  
with **MONO STAND ADD-ON**  
One speaker cable needed

## 4.5 Stereo System B

con stativi da altoparlanti correnti e **POLE MOUNT ADAPTER**  
(cfr. illustrazione qui sotto)

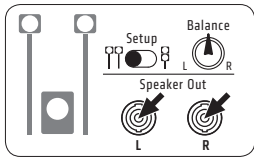

Inserite il **POLE MOUNT ADAPTER** sul palo del stativo (diametro: 35 mm). Ora potete collegare i satelliti al **POLE MOUNT ADAPTER** tramite Easy-Click. Badate che il **POLE MOUNT ADAPTER** non è disegnato per trasmettere un segnale - dovete usare due cavi speaker (compatibili con Speakon®) per collegare gli «Speaker Out» del subwoofer ai due satelliti.

Verificate che il selettore Setup si trovi sulla posizione satellite array e che il controllo Balance sulla posizione mezzogiorno.

- Accessori necessari: 2x **POLE MOUNT ADAPTER**

## 4.6 Twin Stereo System

con **S-CONNECT POLE LN** + **LUCAS NANO LINK CABLE**  
(cfr. illustrazione qui sotto)

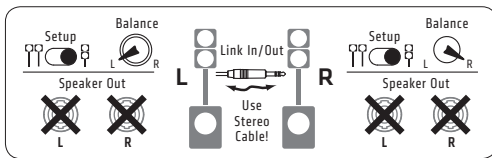

Per un setup twin stereo vi servono due LUCAS NANO. Montate prima i due LUCAS NANO come descritto in 4.2 - ora avete due sistemi LUCAS NANO

nel setup-mono La connessione dei due LUCAS NANO per formare un sistema twin stereo avviene tramite le due prese Link In/Out (21) dei subwoofer. Servitevi del LUCAS NANO LINK CABLE oppure usate un cavo stereo schermato con jack-stereo da 6,3 mm.

Importante: Ruotate il controllo Balance di un sistema verso sinistra e l'altro verso destra, in corrispondenza alla posizione dei due sistemi.

Abbinando due sistemi in un setup twin stereo, avrete a disposizione anche il doppio numero di canali per il mix. Il controllo Master del rispettivo LUCAS NANO regola il volume del master-mix dei suoi canali per la riproduzione nel setup twin stereo. Verificate che i selettori setup dei due sistemi si trovino sulla posizione satellite array.

- Accessori necessari: 2x **S-CONNECT POLE LN** / **LUCAS NANO LINK CABLE**

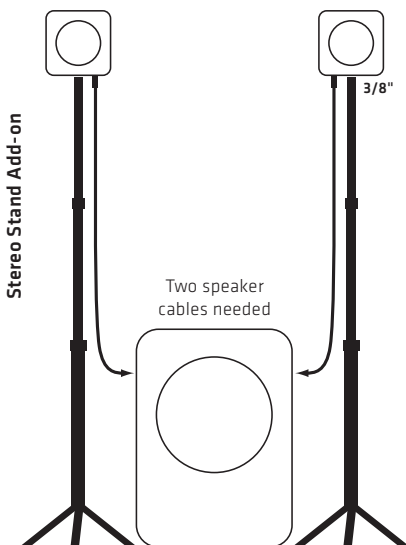

**4.4 Stereo System A**  
with **STEREO STAND ADD-ON**  
(also works with microphone stands)

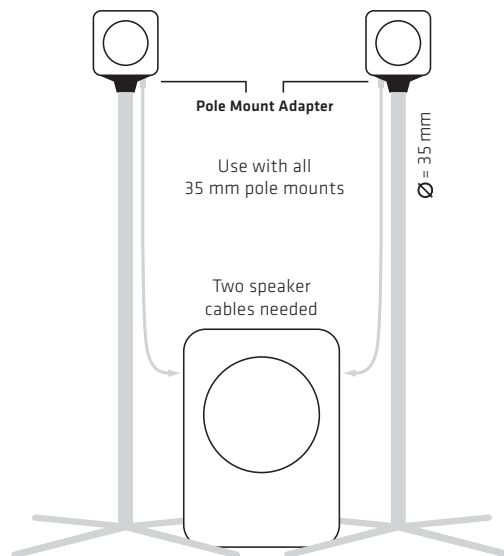

**4.5 Stereo System B**  
with two **POLE MOUNT ADAPTERS**  
and standard pole mounts

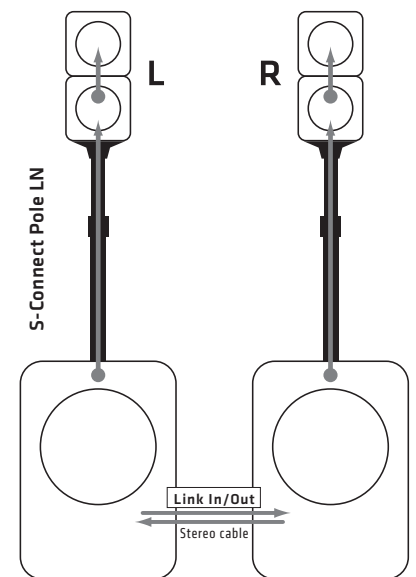

**4.6 Twin Stereo System**  
with two **S-CONNECT POLE LN**  
+ one **NANO LINK CABLE**

Attenzione: Badate che vi serviranno due iPad per telecomandare un setup twin stereo con due LUCAS NANO 608i.

## 4.7 Accessori opzionali per il LUCAS NANO 608i

### 1. S-CONNECT POLE LN

Contenuto: 1 palo con integrato routing del segnale e adattatore di montaggio, regolabile in altezza fra 83 a 137 cm, 1 x sacca.

### 2. LUCAS NANO 600 MONO STAND ADD-ON

Contenuto: 1 palo a due pezzi, altezza: 55 o 110 cm, 1 adattatore di montaggio, 1 cavo speaker, 1 sacca

### 3. LUCAS NANO 600 STEREO STAND ADD-ON

Contenuto: 2 stativi a treppiedi, regolabili in altezza (76 a 170 cm), 2 cavi speaker, 1 sacca

### 4. LUCAS NANO POLE MOUNT ADAPTER

Contenuto: 2 adattatori di montaggio per pali con un diametro di 35 mm

### 5. LUCAS NANO LINK CABLE

Contenuto: 1 cavo jack stereo per collegare due LUCAS NANO

### 6. LUCAS NANO 600 ROLLER BAG

Contenuto: 1 carrello di trasporto imbottito per la serie LUCAS NANO 600

### 7. LUCAS NANO 600 DESK / WALL MOUNT

Contenuto: 2 supporti per appoggio su tavolo o installazione a parete, 2 cavi con jack angolato, 2 adattatori Speaker-jack

### 8. LUCAS NANO DRUM RACK ADAPTER

Contenuto: 2 bracci supporto con filettatura 3/8", lunghezza 25 cm, diametro 18 mm, per morsetti da rack per batteria

## 5 Orientare i satelliti

### 5.1 Orientamento verticale

Dispersione verticale di un singolo satellite LUCAS NANO 608i nel modo di funzionamento stereo:  $+10^\circ \times -45^\circ$ . Se abbinare i due satelliti per formare un satellite array, l'angolo della dispersione verticale risultante copre  $30^\circ$ .

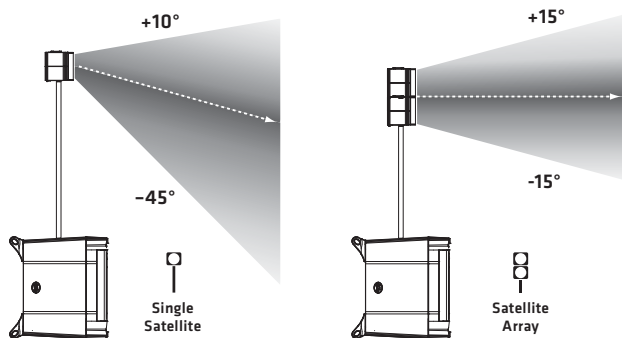

Per offrire alla vostra audience un suono ben equilibrato, orientate i satelliti del LUCAS NANO 608i sempre all'altezza della testa delle persone.

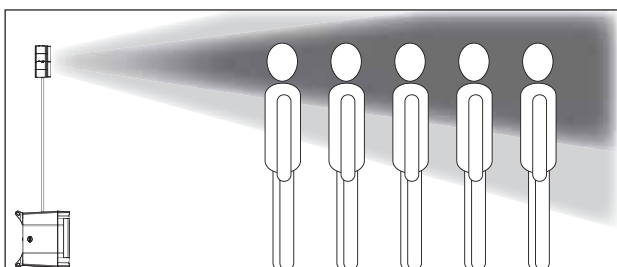
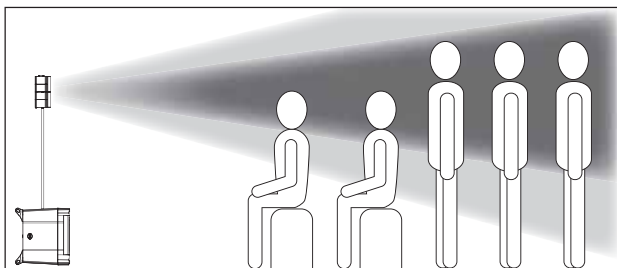
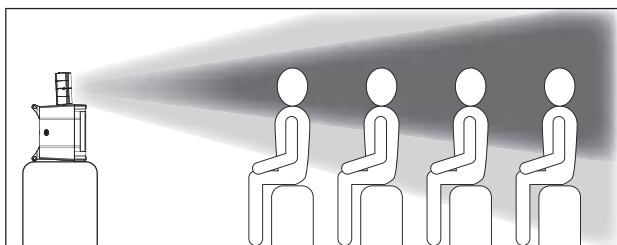
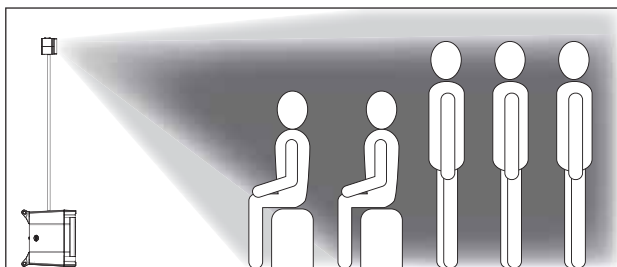

### 5.2 Orientamento orizzontale

Dispersione orizzontale dei satelliti: circa  $90^\circ$ . Orientate i satelliti nel modo opportuno, tenendo conto delle dimensioni del locale e del modo di funzionamento stereo o mono.

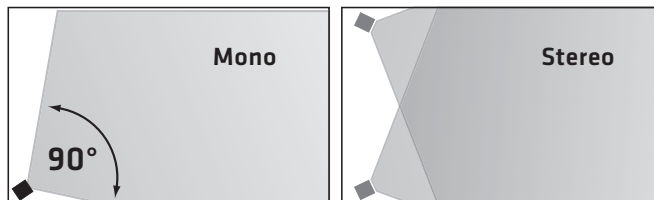

## 6 Alcuni esempi di utilizzo

Troverete alcuni esempi di utilizzo, collegamento e setup nell'appendice a partire di pagina 62.



## 7 Caratteristiche tecniche

LUCAS NANO 608i sistema	
Potenza totale*	460 W (300 W + 2x 80 W) Class D
Risposta in frequenza +/-3 dB	43 Hz - 20 kHz
Circuiti di protezione attivi	MultiBand-Limiter, Subsonic-Filter, Thermo-Protection, Overload-Protection
Ingressi	4x presa combinata jack/XLR, 2x jack, 2x cinch/mini-jack-stereo, Bluetooth Audio-Streaming, Link In (per setup twin stereo)
Uscite	Speaker Out, Easy-Click, Rec Out, Footswitch/Aux Send Out, Link Out (per setup twin stereo)
Funzione e caratteristiche speciali	Mixer a 8 canali con integrata preamplificazione DSP e sezione effetti, Bluetooth audio-streaming, Bluetooth Remote Control per telecomandare le addizionali funzioni DSP tramite l'app LUCAS NANO REMOTE per Apple iPad.
Custodia	Polipropilene con finitura della superficie
Accessori opzionali	S-Connect Pole LN (palo con integrato routing del segnale), Stereo Stand Add-on, Roller Bag (carrello imbottito), Desk/Wall Mount (supporto parete), Link-Cable, Drum Rack Adapter
Peso	16,3 kg / 35,9 lbs.

LUCAS NANO 608i satellite	
SPL Peak massimo**	124 dB (Single Satellite) 130 dB (Satellite Array)
SPL massimo**	119 dB (Single Satellite) 124 dB (Satellite Array)
Risposta in frequenza +/-3 dB	190 Hz - 20 kHz
Altoparlante medi:	4,5"
Driver acuti	1" HK Audio Multicell-Transformer
Caratteristiche della tromba	90° x +10/-45° (Single Satellite) 90° x 30° (Satellite Array)
Impedenza nominale	8 Ohm (Single Satellite) 4 Ohm (Satellite Array)
Ingressi	Speaker In, Easy-Click
Flangia di supporto	Filettatura 3/8"
Dimensioni (L x A x P)	14,5 x 14,5 x 13,5 cm
Peso	1,2 kg / 2,6 lbs.

LUCAS NANO 608i subwoofer	
SPL Peak massimo**	123 dB
SPL massimo**	120 dB
Risposta in frequenza +/-3 dB	43 Hz - 190 Hz
Altoparlante bassi	10"
Impedenza nominale	8 Ohm
Flangia di supporto	M33 per S-Connect Pole LN (integrato routing del segnale), bussola di riduzione (M33 su M20) contenuti nella confezione
Dimensioni (L x A x P)	35 x 49 x 47 cm
Peso	13,9 kg / 30,6 lbs.

\* misurato in conformità a EIA      \*\* @10% THD, Halfspace

Caratteristiche tecniche generali	
Assorbimento di corrente massimo	3 A / 220-240 V AC • 6 A / 100-120 V AC
Assorbimento di corrente in corrispondenza a EN 60065***	0,7 A / 220-240 V AC • 1,5 A / 100-120 V AC
Corrente di transitorio	46 A con 120 V e 230 V

\*\*\* Il valore dell'assorbimento di corrente (entrata rete) è stato individuato con 1/8 del rendimento massimo all'uscita dell'amplificatore interno, usando un segnale sinusoidale in corrispondenza alla norma EN60065. Questo corrisponde all'assorbimento di corrente medio per una normale riproduzione di musica.

Apple, il logo Apple e iPad sono marchi di Apple Inc. registrati negli USA ed altri paesi. App Store è un marchio di servizio di Apple Inc.

### Bluetooth®

Il marchio e il logo Bluetooth appartengono a Bluetooth SIG, Inc. e il loro uso da parte di Stamer Musikanlagen GmbH è concesso su licenza.

## Importantes instrucciones de seguridad.

### ¡Leer antes de encender!

Este producto ha sido elaborado por el fabricante de conformidad con IEC 60065 y ha salido de fábrica en perfecto estado. Para que se mantenga en perfectas condiciones y asegurar que no exista riesgo alguno, el usuario deberá observar los avisos y advertencias que se encuentran en el manual de instrucciones. En caso de utilizar este producto en vehículos, embarcaciones o aviones, así como a altitudes superiores a los 2.000 m sobre el nivel del mar, además de la norma IEC 60065 también se deberán cumplir las demás normas de seguridad aplicables.

**ADVERTENCIA:** Para prevenir el riesgo de incendio y el peligro de electrocución, evite la exposición del equipo a humedad o lluvia. No abra la cubierta: en el interior no hay elementos que deba manipular el usuario. El mantenimiento deberá quedar a cargo de personal cualificado.



La presencia de este símbolo advierte de la existencia de tensión peligrosa sin aislar en el interior que podría ser suficiente para provocar una electrocución.



La presencia de este símbolo advierte de la existencia de tensión peligrosa accesible desde el exterior. Todo cableado externo conectado con algún terminal marcado con este símbolo deberá ser un cableado preelaborado que satisfaga las recomendaciones del fabricante o deberá ser instalado por personal cualificado.



La presencia de este símbolo advierte de importantes instrucciones de uso y mantenimiento en la bibliografía adjunta. Lea el manual.



La presencia de este símbolo indica: ¡Precaución! ¡Superficie caliente! No tocar para evitar quemaduras.

- Lea las presentes instrucciones.
- Conserve las presentes instrucciones.
- Observe todas las advertencias e indicaciones señaladas en el producto y en las instrucciones.
- No utilice el producto cerca del agua. No coloque el producto cerca de agua, baños, bañeras, fregaderos, zonas húmedas, piscinas o saunas.
- No coloque objetos que contengan líquidos sobre el producto, como jarrones, vasos, botellas, etcétera.
- Limpie exclusivamente con paños secos.
- No retire ninguna cubierta ni elementos del armazón.
- La tensión operativa del producto deberá ajustarse a la tensión del suministro eléctrico local. Si no está seguro del tipo de electricidad disponible, consulte con su distribuidor o con la compañía eléctrica local.
- Antes de conectar el aparato debe asegurarse de que la instalación de alimentación de red tenga equipos de protección suficientes contra cortocircuito y fallo de puesta a tierra de los dispositivos conectados.
- Para reducir el riesgo de electrocución, deberá mantenerse la puesta a tierra del producto. Utilice solamente el cable de alimentación suministrado con el producto y mantenga siempre activo de la patilla central (puesta a tierra) del cuadro de conexiones. No desactive la función de seguridad del enchufe polarizado o con puesta a tierra. El aparato solamente debe conectarse a enchufes que tengan una puesta a tierra de protección que funcione reglamentariamente.
- Proteja el cable de alimentación de pisadas o pinzamientos, especialmente junto a enchufes, soportes de dispositivos y el punto de salida del equipo. Los cables de alimentación deberán manipularse siempre con precaución. Compruebe periódicamente que los cables no tengan cortes ni signos de desgaste, especialmente en el enchufe y en el punto de salida desde el equipo.
- No utilice nunca un cable dañado.
- Desenchufe el producto durante las tormentas con aparato eléctrico o cuando vaya a estar en desuso durante periodos prolongados.
- El producto solamente se puede desconectar por completo de la red extrayendo el enchufe de red de la unidad o de la toma de la pared. El producto deberá colocarse en todo momento de tal modo que su desconexión de la red sea sencilla.
- Fusibles: Reemplace solamente con fusibles de tipo (5x20 mm) y amperaje según IEC 127. Está prohibido usar „fusibles parcheados“ o cortocircuitar los portafusibles. La sustitución de los fusibles debe ser realizada únicamente por personal cualificado.

- El mantenimiento deberá quedar a cargo de personal cualificado. Será necesaria una revisión si la unidad resulta dañada de cualquier forma, por ejemplo:
  - si el cable de alimentación o el enchufe están dañados o deshilachados;
  - si se han derramado líquidos sobre el producto o han caído objetos en él;
  - si el producto se ha visto expuesto a lluvia o humedad;
  - si el producto no funciona con normalidad pese a seguirse las instrucciones de uso;
  - si el producto ha sido salpicado o el cajetín ha sido dañado.
- Cuando se conecten altavoces a este aparato no se podrá sobrepasar el límite de impedancia mínima especificado en el aparato o en las presentes instrucciones. La sección de los cables empleados debe ser suficiente en conformidad con la reglamentación local.
- Proteja de la luz solar directa.
- No instale cerca de fuentes de calor como radiadores, difusores de calor, estufas u otros dispositivos que produzcan calor.
- No bloquee ninguna abertura de ventilación. Instale de conformidad con las instrucciones del fabricante. No deberá situarse el producto en una instalación integrada, como una rejilla, a no ser que exista la ventilación necesaria.
- Permita siempre que un dispositivo frío se caliente a temperatura ambiente cuando se traslade a alguna sala. Pueden formarse condensaciones en el interior del producto y dañarlo cuando se usa sin precalentamiento.
- No sitúe fuentes de llama abierta, como velas encendidas, sobre el producto.
- El dispositivo deberá situarse al menos a 20 cm/8" de distancia de las paredes.
- Utilice solamente con el carro, soporte, trípode, abrazadera o tablero especificado por el fabricante o vendido junto con el producto. Cuando se use un carro, deberá tenerse precaución al mover la combinación de carro/producto para evitar daños por vuelcos.
- Utilice solamente accesorios recomendados por el fabricante; esto será de aplicación para todo tipo de accesorios, por ejemplo, cubiertas protectoras, bolsas de transporte, pies, soportes murales o de techo. En caso de instalación de cualquier tipo de accesorio en el producto, siga siempre las instrucciones de uso suministradas por el fabricante. Nunca utilice puntos de fijación distintos de los especificados por el fabricante.
- El dispositivo NO es apropiado para su uso por parte de cualquier persona o personas (niños incluidos) con las capacidades físicas, sensoriales o mentales limitadas o sin la experiencia o el conocimiento suficientes con productos de este tipo. El dispositivo deberá mantenerse siempre fuera del alcance de los niños menores de 4 años.
- Nunca introduzca objetos de ninguna clase en el producto a través de las ranuras del cajetín, ya que podrían tocar puntos de tensión peligrosa, ni cortocircuite elementos que pudieran causar riesgo de incendio o electrocución.
- El producto puede emitir niveles de presión sonora por encima de 90 dB, lo que puede causar daños auditivos permanentes. La exposición a niveles sonoros extremadamente altos puede causar pérdidas auditivas permanentes. Lleve protección auditiva si va a estar expuesto de forma continua a dicho tipo de elevados niveles.
- El fabricante solamente garantiza la seguridad, la fiabilidad y la eficiencia del producto si:
  - el montaje, la extensión, el reajuste, las modificaciones o las reparaciones son realizados por el fabricante o por personal autorizado;
  - la instalación eléctrica del área interesada es conforme con los requisitos de las especificaciones de IEC (ANSI);
  - la unidad se utiliza conforme a las instrucciones de uso.
- Este producto está optimizado para el uso de señales de música y voz. El uso de señales senoidales, rectangulares o de medición de otro tipo con nivel superior puede dañar seriamente el aparato.

## Instrucciones generales de seguridad para sistemas de altavoces



Los sistemas de fijación deben usarse exclusivamente para los sistemas de altavoces autorizados por el fabricante y con los accesorios de montaje indicados en las Instrucciones de montaje. Deben tenerse en cuenta obligatoriamente las Instrucciones de montaje del fabricante. No puede garantizarse la carga indicada y el fabricante no asume ninguna responsabilidad en caso de montaje inadecuado o uso de accesorios de montaje no autorizados. No puede garantizarse la capacidad de carga del sistema y el fabricante no asume ninguna responsabilidad si se realizan modificaciones en los altavoces, los accesorios de montaje, los elementos de unión y de fijación, así como los medios de sujeción. Los reparaciones en las piezas relevantes para la seguridad deben ser

realizadas sólo por el fabricante o personas autorizadas por él, de lo contrario se extinguirá la autorización de funcionamiento.



La instalación tiene que realizarla exclusivamente un experto y sólo en puntos de montaje con una capacidad de carga suficiente, si procede, teniendo en cuenta las servidumbres de construcción. Debe usarse el material de fijación (tornillos, tacos, etc.) estipulado por el fabricante en las Instrucciones de montaje. Las uniones atornilladas deben asegurarse contra aflojamiento con las medidas apropiadas.



Las instalaciones estacionarias o móviles (altavoces incluidos accesorios de montaje) deben asegurarse contra caídas por medio de dos dispositivos de actuación independiente entre sí. Las piezas adicionales sueltas o las que se aflojen deben sujetarse con los dispositivos apropiados. Si se usan elementos de unión y de fijación, así como medios de sujeción, deben tenerse en cuenta las normas nacionales. Respecto a la medición de los medios de seguridad, deben tenerse en cuenta las posibles cargas dinámicas (fuerzas a sacudidas).



En los pies de soporte debe tenerse en cuenta principalmente la carga máxima. Además, por motivos constructivos, la mayoría de los pies de soporte sólo están autorizados para soportar la carga exactamente centrada. Los pies de soporte deben instalarse de forma estable. Los pies de soporte tienen que asegurarse adicionalmente con las medidas apropiadas, por ejemplo cuando:

- su superficie de apoyo no permita un apoyo estable,
- sus alturas limiten la estabilidad,
- se espere una presión del viento excesiva,
- se prevea que puedan ser volcados por personas.

Pueden ser también necesarias medidas especiales como precaución contra el comportamiento peligroso de los espectadores. Los pies de soporte no deben instalarse en las vías de escape y de emergencia. En caso de instalación en vías de circulación debe tenerse en cuenta la anchura necesaria de las vías y el bloqueo y señalización reglamentarios. Existe un peligro especial al colocar y apilar. Para ello deben usarse los medios auxiliares adecuados. Deben tenerse en cuenta las normas nacionales.



Durante el montaje debe usarse equipo protector adecuado (especialmente casco protector, guantes y calzado de seguridad) y sólo deben usarse ayudas para subir apropiadas (escaleras, andamios, etc.). La responsabilidad exclusiva será de la empresa que realice la instalación.



### ¡ATENCIÓN!

Después del montaje tiene que comprobarse la suspensión del sistema en el soporte y la fijación segura de los altavoces. El explotador de los sistemas de altavoces (estacionarios o móviles) está obligado a comprobar o hacer comprobar regularmente todos los componentes del sistema teniendo en cuenta las regulaciones nacionales respectivas y hacer solucionar inmediatamente los posibles daños.

Además, recomendamos una documentación completa de todas las medidas de comprobación en los libros de inspección o similares. Para el uso prolongado o permanente de altavoces al aire libre deben tenerse en cuenta también las cargas de viento, nieve y hielo o las influencias térmicas para la estabilidad y capacidad portante de las superestructuras y superficies. En especial, los puntos de sujeción de la carga de los sistemas suspendidos tienen que dimensionarse con reservas de seguridad suficientes. Deben tenerse en cuenta las normas nacionales.

- Consulte con el fabricante si su producto es apropiado para el funcionamiento al aire libre.



Los sistemas de altavoces profesionales pueden crear niveles acústicos perjudiciales para la salud. La influencia de un nivel acústico aparentemente inofensivo durante un período prolongado puede causar daños permanentes en la audición (desde aprox. 95 dBA SPL). Por ello, aconsejamos que todas las personas expuestas a un nivel acústico alto debido al funcionamiento de sistemas de altavoces usen protección acústica profesional (tapones para los oídos o auriculares protectores).

Fabricante: Stamer Musikanlagen GmbH, Magdeburger Str. 8, 66606 St. Wendel, Alemania

# LUCAS NANO 608i

## ¡Bienvenido a la familia HK Audio!

Muchas gracias por haberse decidido por un producto de una de nuestras marcas, que hemos desarrollado y cuidado con el máximo esmero.

Aunque tenga ya una amplia experiencia con instalaciones de sonido, en este producto encontrará novedades para Ud. Por lo tanto, debe leer este manual del usuario y guardarlo para su consulta posterior.

¡Le deseamos que disfrute del mejor sonido que haya oído nunca!

## El equipo HK Audio

## Garantía

¡Registre su LUCAS NANO 608i y se beneficiará de una prolongación gratuita de la garantía de 5 años! Utilice el cómodo registro online a través de [www.hkaudio.com](http://www.hkaudio.com).

Si no puede registrarse online, rellene íntegramente y bien legible la tarjeta de garantía adjunta y envíela por correo o fax.

El registro solamente es válido si se ha enviado la tarjeta de registro totalmente cumplimentada dentro de un plazo de 30 días desde la fecha de compra a HK AUDIO o si ha realizado el registro dentro del plazo a través de Internet.

Además deseamos obtener una impresión de dónde se utilizan nuestros aparatos y quién lo hace. Estas informaciones son útiles para el desarrollo de nuestros productos futuros. Por supuesto, sus datos están sujetos a las disposiciones de la ley protección de datos alemana.

¡Muchas gracias!

## HK AUDIO

Technischer Service  
Postfach 1509  
66959 St. Wendel, Alemania  
Fax: +49 6851 905 100

**Nota:** La funcionalidad de este producto puede verse perturbada por los campos electromagnéticos intensos o las descargas electrostáticas. En este caso, el problema puede solucionarse apagando y volviendo a encender el aparato. Si no se soluciona así, debe alejarse de la fuente de interferencias.

## 1 Generalidades

### Volumen de suministro

Al desempaquetar su LUCAS NANO 608i debe comprobar que el volumen de suministro esté completo. LUCAS NANO 608i consta de un subwoofer de sistema y dos satélites. El volumen de suministro contiene también una tapa protectora y un adaptador reductor para la brida del pie del soporte y el cable de alimentación. Estas piezas se encuentran en la caja del cable de alimentación.



Adaptador reductor (M33 a M20)



Tapa protectora para la brida

**LUCAS NANO REMOTE** La App LUCAS NANO REMOTE necesaria para el mando a distancia por iPad se puede descargar gratuitamente de la Apple App Store.

### Extracción de los satélites

Los satélites del LUCAS NANO 608i están en la caja, fijados en la parte trasera del subwoofer. Para liberar el seguro de transporte, proceda del modo siguiente:



- Instale el subwoofer con cuidado, en la parte frontal del altavoz y libere las fijaciones con los pernos de orejetas en los dos lados de la carcasa. Extraiga el par de satélites unidos de la caja de transporte, hacia arriba.

- Durante el transporte de su LUCAS NANO 608i compruebe que los satélites estén fijados con los pernos de bloqueo.

### Easy-Click – sin cables

Los dos satélites no solo están bloqueados mecánicamente por la unión encajada Easy-Click, sino que también están conectados eléctricamente.

- Para liberar la conexión, gire el par de satélites como se muestra en la figura siguiente y presione los satélites superiores con la inscripción «Push to release» hacia delante, fuera de la guía.

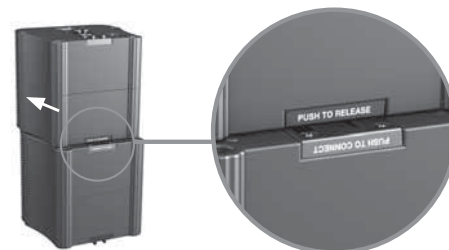

- El bloqueo de los satélites se realiza girando 180°. Sujete los dos satélites como se muestra en la figura siguiente y empuje los satélites superiores con la inscripción "Push to connect" en la guía hacia delante, hasta que encajen fijos.

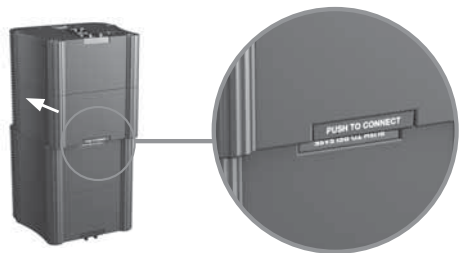

### Variantes de montaje sin cables con Easy-Click

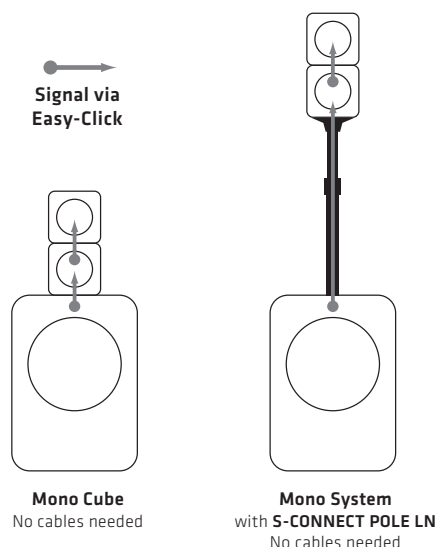

La variante de montaje más simple del LUCAS NANO 608i es el Mono Cube, en la que el par de satélites conectado se acopla directamente en el subwoofer. En este caso, Easy-Click proporciona también el flujo de señal entre el subwoofer y el grupo de satélites.

- Para ello, coloque el subwoofer vertical.



- Sujete el par de satélites como se muestra en la figura siguiente – los altavoces miran hacia delante. Empuje el par desde atrás en la guía hacia delante, hasta que encaje fijo.

Otra variante de montaje sin cables es el sistema Mono con la barra distanciadora conductora de señales opcional S-CONNECT POLE LN, que se enrosca directamente en la brida M33 en el subwoofer y que está conectada con el grupo de satélites en el extremo superior mediante Easy-Click.

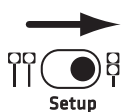

Debe tener en cuenta que en estas dos variantes de montaje sin cables, el interruptor Setup de la parte trasera del subwoofer está ajustado a la derecha, en "Satellite-Array" (véase también 23).

Ahora, su LUCAS NANO 608i ya está preparado para funcionar.

Otras posibilidades de montaje como sistema Stereo y como sistema Twin Stereo – y también el accesorio disponible para ello – se describen detalladamente en el capítulo 4 "Variantes de montaje y accesorios", en la página 58.

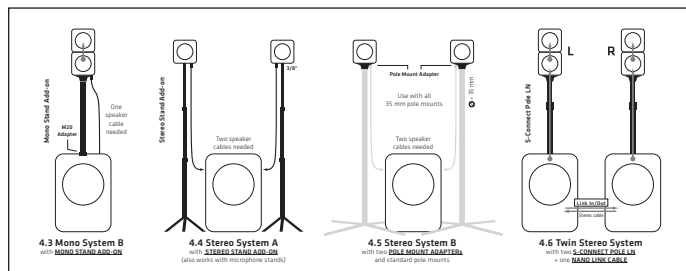

## 2 Conexiones y elementos de mando

### 1 Alimentación

Interruptor para encender y apagar el LUCAS NANO 608i.

### 2 Indicación de estado

La indicación de dos colores señala los estados siguientes:

- Verde = Encendido
- Rojo = Limit/Mute o Error

Si el LED se enciende rojo brevemente, indica el trabajo del limitador con picos de nivel.

**¡Atención!** Si el LED de estado se ilumina fijo de color rojo durante el funcionamiento, el sistema está sobrecargado. ¡Reduzca el nivel de señal! Si no hay aplicada ninguna señal y el LED de estado se ilumina fijo de color rojo, existe un error.

#### LUCAS NANO REMOTE

Si parpadean en un ritmo de segundos, es que está activado Master-Mute en la App LUCAS NANO REMOTE. Si estuviese interrumpida la conexión entre el LUCAS NANO 608i y la App (con la batería vacía), puede cancelarse de nuevo manualmente la conmutación Mute girando el potenciómetro Master (15).

**Nota:** Para poner en marcha la unidad de amplificador o evitar ruidos de conmutación, el LUCAS NANO 608i se silencia durante unos dos segundos en los casos siguientes (LED iluminado rojo):

- al encender
- al modificar un selector de entrada
- al activar la alimentación fantasma
- al accionar el interruptor Remote Control
- al accionar el interruptor Setup

Si se enciende fijo es que existe un error, póngase en contacto con nuestro servicio técnico.

#### LUCAS NANO REMOTE

Si se realiza una actualización de firmware por medio de la App LUCAS NANO REMOTE, el sistema se silencia mientras dura la actualización.

### 3 Indicación Bluetooth

Esta indicación se ilumina permanente de color azul cuando hay conectado en el canal 7/8 un dispositivo Bluetooth para streaming de audio (véase también 13) o cuando hay conectado un iPad para el mando a distancia del LUCAS NANO 608i por Bluetooth (véase también 25).

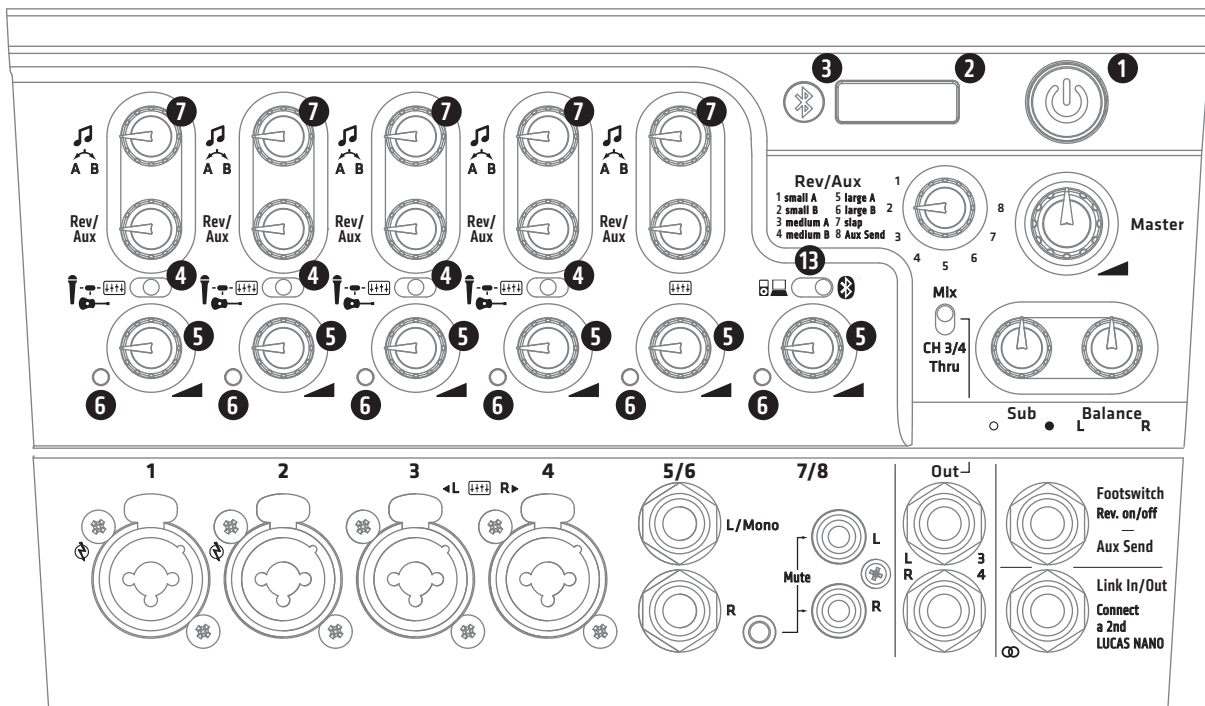

Debe tener en cuenta que solo puede haber conectado siempre un dispositivo Bluetooth con el LUCAS NANO 608i. Si está activo el mando a distancia por medio de App, solo puede realizarse streaming de audio con el iPad en que se ejecuta la App.

**Conexión con el módulo Bluetooth**

Si se cambia el selector de entrada del canal 7/8 (13) a Bluetooth-Streaming o se activa el mando a distancia con el interruptor Remote Control (25), la indicación parpadea lentamente durante un minuto aprox. Un dispositivo solo puede conectarse con el LUCAS NANO 608i durante ese tiempo. Si la indicación cambia después a parpadeo rápido, es que no se ha encontrado ningún dispositivo Bluetooth - se finaliza la búsqueda de conexión Bluetooth. Si se apaga y enciende de nuevo el interruptor anteriormente mencionado se inicia de nuevo la búsqueda de conexión Bluetooth, la indicación parpadea de nuevo lentamente durante un minuto aprox.

**Conectar de nuevo**

Si al encender el LUCAS NANO 608i el selector de entrada del canal 7/8 (13) ya está en Bluetooth-Streaming o el interruptor Remote Control (25) está en On, el LUCAS NANO 608i intenta conectarse de nuevo con el último dispositivo Bluetooth conectado. Si no se encuentra este dispositivo en los primeros diez segundos después de encender, comienza a parpadear de nuevo rápidamente, señalizando la falta de conexión (véase también 25).

**4 Selector Mic/Instrument/Line**

Interruptor para adaptar la sensibilidad e impedancia del canal respectivo para el uso con un micrófono, un instrumento o una señal Line.

**5 Gain/Volume**

Regulador giratorio para ajustar la potencia de señal de volumen del canal de entrada respectivo. En la posición "tope izquierdo", la señal está completamente cerrada, en la posición "tope derecho" se alcanza la potencia de volumen máxima. Para evitar ruido o diafonía, compruebe que el regulador Gain/Volume esté siempre cerrado en las entradas no usadas.

**6 LED Channel Overload**

El LED Channel Overload rojo de la izquierda del regulador Gain/Volume advierte de la saturación de la etapa de entrada.



Si el (los) LED(s) parpadea(n) con un ritmo de segundos, esto indica que los canales respectivos de la App LUCAS NANO REMOTE están silenciados. Si estuviese interrumpida la conexión entre el LUCAS NANO 608i y la App (con la batería vacía), pueden cancelarse manualmente todas las conmutaciones Mute girando el potenciómetro Master (15).

**7 Contour-EQ**

Procesamiento de frecuencia inteligente, controlado por DSP, de la señal de entrada, según la dependencia del selector de entrada Mic/Instrument/Line. En la posición central del regulador no se produce ninguna influencia sobre la señal, en dirección A (izquierda) o B (derecha) se activan diferentes características. Obtendrá más información sobre las curvas de respuesta de frecuencia en los gráficos siguientes.

Cuanto más oscuro es el color de las líneas, más abierto está el regulador respectivo, por lo tanto, la línea negra indica el tope izquierdo o derecho.

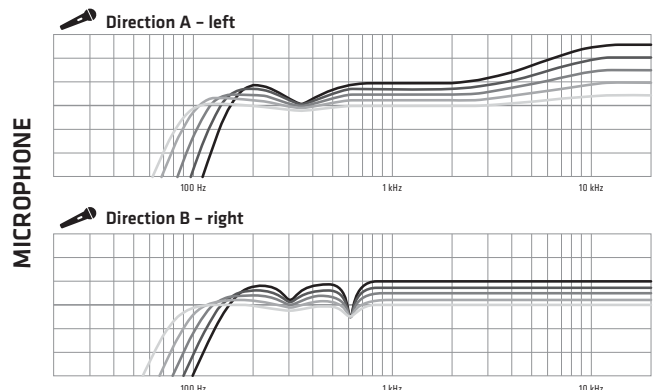

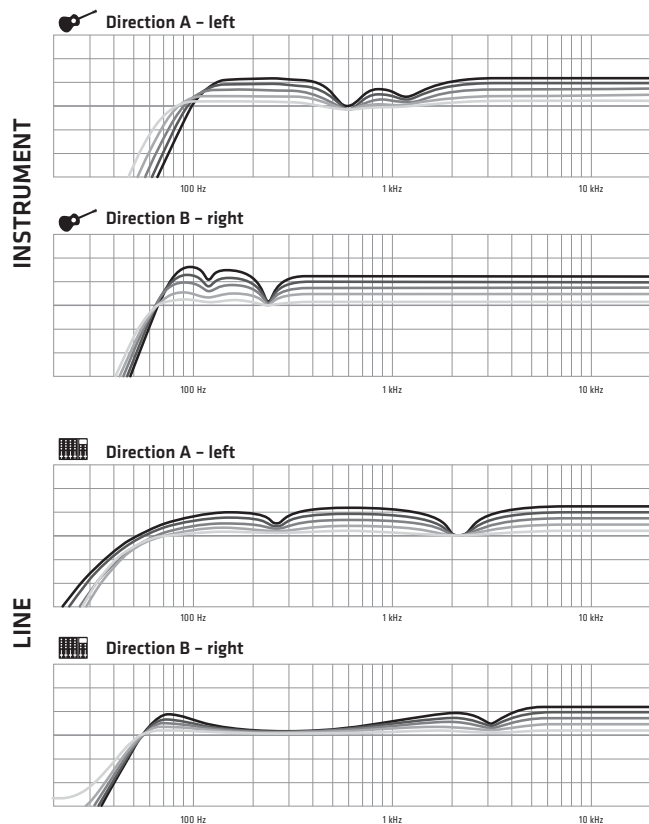

#### LUCAS NANO REMOTE

Debe tener en cuenta que con la App LUCAS NANO REMOTE podrá acceder adicionalmente a EQs flexibles de 4 bandas, filtro Low-Cut y compresores en cada conducto.

### 8 Rev/Aux Send

El regulador giratorio Rev/Aux Send determina la proporción que se envía al dispositivo de efectos interno. Si el selector (14) se encuentra en la posición "8 Aux Send", el dispositivo de efectos interno está desconectado y la señal se aplica en la toma Footswitch/Aux Send (20) – para conectar un dispositivo de efectos externo o un sistema de monitor.

### 9 Mono-Input 1 y Mono-Input 2

Conector hembra de entrada combinado simétrico (XLR/clavija) para conectar un micrófono, un instrumento con salida de alta impedancia (Hi-Z) o una señal Line. Si tuviese que conectarse un micrófono de condensador, active la alimentación fantasma (25) en la parte trasera del LUCAS NANO 608i. Como estos dos canales están diseñados como canales Mono, su señal de entrada respectiva se aplica tanto en la salida derecha como en la izquierda.

### 10 Mono-Inputs 3 y 4 o Stereo-Input 3/4

Conectores hembra de entrada combinados simétricos (XLR/clavija) respectivamente para conectar un micrófono, un instrumento o una señal Line. Si los dos selectores de entrada (4) de estos canales están en Line, están conmutados estereofónicamente y acoplados. Los reguladores para Rev/Aux y Contour en el canal 4 no tienen influencia, sus ajustes son asumidos por el canal 3. Los reguladores Gain/Volume respectivos siguen estando activos. La señal del canal 3 se emite a la izquierda, el canal 4 se emite a la derecha.

#### Ch 3 + Ch 4 Mono with two mono sources

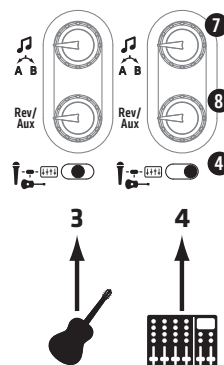

#### Ch 3/4 Stereo with one stereo source

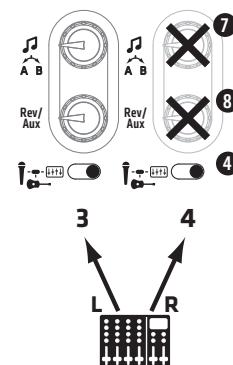

### 11 Stereo-Input 5/6

Conectores hembra de entrada (2x clavijas simétricas para L/R) para conectar una señal Stereo-Line. Si solo se usa el canal 5 (L/Mono), esta señal se emite como señal Mono en ambas salidas.

### 12 Stereo-Input 7/8

Entrada (2x clavijas RCA o mini estéreo de 3,5 mm) para conectar fuentes de audio de alto nivel como reproductor de CD, de MP3, mezclador de DJ y ordenador.

**Atención:** En cuanto está ocupada la entrada de miniclavija, se silencian las entradas RCA.

**Atención:** Estas entradas solo están disponibles cuando el selector (13) se encuentra en Line-Input.

#### LUCAS NANO REMOTE

Por medio de la App pueden influirse todos los canales, también en estereoscopia.

### 13 Selector Input 7/8

#### Line-Input/Bluetooth Audio-Streaming

Selector entre entrada analógica RCA/miniclavija y el streaming de audio Bluetooth digital. En la posición izquierda está activa Line-Input (12), en la derecha se activa el módulo Bluetooth.

El streaming de audio Bluetooth puede realizarse con cualquier fuente de audio Bluetooth habitual. Para conectar con una fuente Bluetooth debe tener en cuenta el punto 3 "Indicación Bluetooth" de este capítulo.

**¡Nota!** Solo puede haber conectado siempre un dispositivo Bluetooth con el LUCAS NANO 608i. Si tiene que activarse el mando a distancia con la App, solo puede realizarse streaming de audio desde el iPad en el que se ejecuta la App.

Para una reproducción óptima y sin ruido del streaming de audio por Bluetooth, el nivel de señal saliente de la fuente de audio Bluetooth debe estar ajustado al máximo. El volumen deseado puede regularse también con el regulador Gain/Volume del canal 7/8 bzw. a través de la App.

Si el usuario desea ejecutar el streaming de audio a través de otro dispositivo diferente al conectado, debe cambiar el selector de entrada (12) de Ch 7/8 a "Line" y luego de nuevo a "Bluetooth".

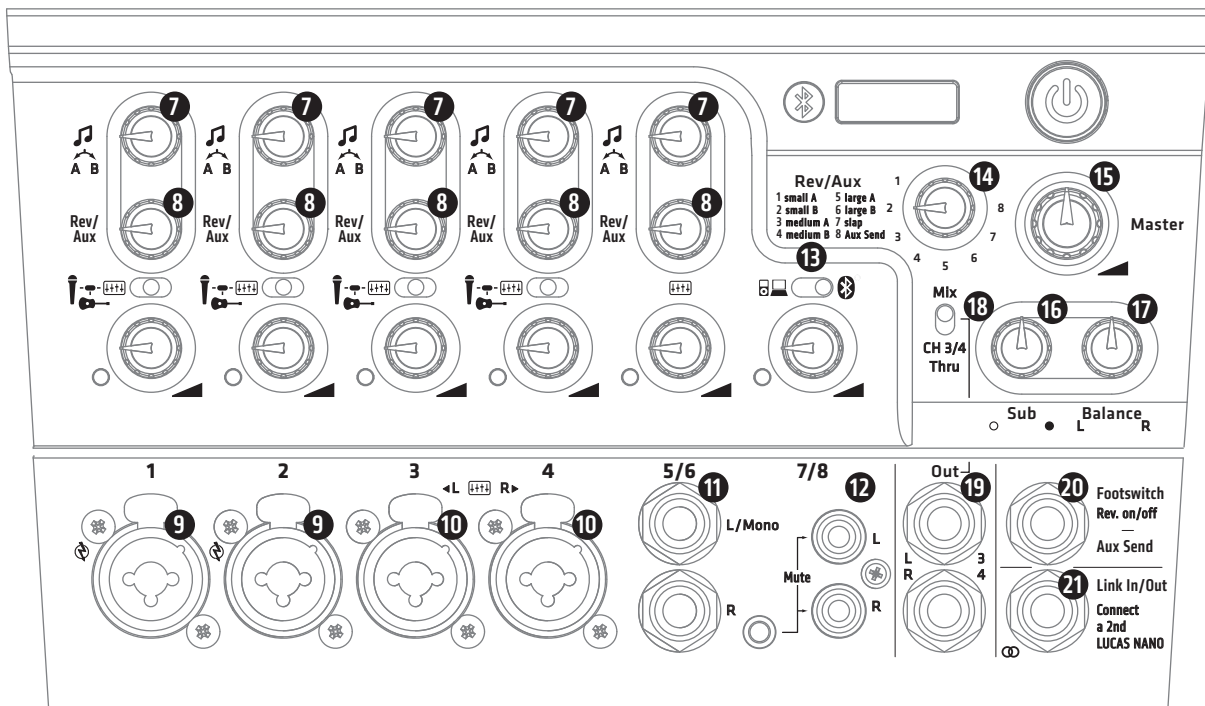

## 14 Interruptor giratorio Rev/Aux

Interruptor giratorio para seleccionar los siete efectos digitales incorporados (Pos. 1-7) o controlar un dispositivo de efectos externo (Pos. 8).

Puede escogerse entre los preajustes siguientes

Pos.	Denominación	Descripción
1	small A	sala pequeña, abundancia de armónicos
2	small B	sala corta, con pocas reflexiones
3	medium A	sala mediana, densa
4	medium B	sala mediana con más reflexión primaria
5	large A	sala larga, llena con profundidad
6	large B	sala voluminosa con reflexiones primarias pronunciadas
7	slap	eco corto con sala discreta, "Slap-back-Echo"
8	Aux Send	silenciamiento interno de efecto Hall, la señal Aux se aplica en la toma "Footswitch/Aux Send"

### Uso de un dispositivo de efectos externo

Gire el interruptor a la posición "8 Aux Send". Conecte ahora la toma de clavija Footswitch/Aux Send (20) con la entrada de su dispositivo de efectos. Para realimentar la señal de efecto (Aux-Return) recomendamos las entradas RCA del canal estéreo 7/8 (12), ya que aquí no pueden producirse retroacoplamientos imprevistos (no hay ningún regulador Rev/Aux).

#### LUCAS NANO REMOTE

Si desea utilizar la salida Aux Send (20) para aplicaciones de monitor, la toma Aux Send puede conmutarse también a Pre-Fader con la App LUCAS NANO REMOTE (véase también el capítulo 3 LUCAS NANO REMOTE - App para iPad). Con el ajuste "Pre-Fader", las modificaciones de potencia de volumen del canal no influyen en el Monitor-Mix ya que las señales se toman antes del Fader respectivo.

## 15 Master

Regule aquí el nivel de salida del LUCAS NANO 608i. Obtendrá siempre una modulación óptima del sistema con la regla siguiente: Module los diferentes canales con la mayor potencia posible y el Master siempre solo con la potencia necesaria.

#### LUCAS NANO REMOTE

Debe tener en cuenta que con la App LUCAS NANO REMOTE podrá acceder también a un Master-EQ gráfico de 7 bandas.

## 16 Sub

Regulador giratorio para ajustar la proporción de graves. Rango de regulación  $-\infty$  hasta +6 dB con 0 dB en la posición central.

## 17 Balance

Regulador giratorio para ajustar el balance de volumen entre los canales izquierdo y derecho.

## 18 Selector Mix o CH 3/4 Thru

Interruptor para determinar la señal de salida en los conectores hembra de clavija Out (19):

#### • Mix:

Señal suma de los canales 1 a 8 y del Link In (21) para conectar grabadoras. La señal Mix se toma antes de la sección Master, por lo tanto, antes de los reguladores Master, Sub y Balance.

#### • CH 3/4 Thru:

Señal paralela, pasada en bucle, de las entradas 3 y 4 (10) para aplicaciones de monitor o como salida DI. Las señales 3 y 4 se toman directamente después de los reguladores Gain/Volume (antes de los Contour-EQs).

## 19 Out L/R o 3/4

Conectores hembra de salida (2x clavijas simétricas). Según la posición del selector Mix o CH 3/4 Thru (18), a través de esta toma se emite la señal de sumas (incluido Link In) o solo las señales de entrada pasadas en bucle de la entrada 3 y 4 (10).

## 20 Footswitch o Aux Send

Esta toma (clavija asimétrica), según la posición del interruptor giratorio Rev/Aux (14), tiene las funciones siguientes:

### • Efecto digital-en la posición 1 a 7:

Si se está usando un efecto interno, puede conectarse a la toma un interruptor de pedal de 1 canal habitual a través del que puede silenciarse el efecto, si es necesario, al anunciar. Si se pulsa de nuevo el interruptor de pedal vuelve a activarse el efecto.

### • Posición "8 Aux Send":

En este caso, la toma suministra una señal Line (Post-Fader) y sirve para excitar un dispositivo de efectos externo o también una caja de monitor activa.

### LUCAS NANO REMOTE

Para las aplicaciones de monitor puede conmutarse Aux Send a la toma Pre-Fader por medio de la App (véase también el capítulo 3 LUCAS NANO REMOTE – App para iPad).

## 21 Link In/Out

Toma de clavija estéreo para conectar el LUCAS NANO 608i con otro LUCAS NANO (sistema Twin Stereo). Para ello debe utilizarse, exclusivamente, un cable con clavija estéreo apantallado, como el LUCAS NANO LINK CABLE opcional.

Si utiliza dos LUCAS NANO como sistema Twin Stereo (por ejemplo, aplicaciones en el anexo, página 64/65), las mesas de mezclas de los dos sistemas de sonido LUCAS NANO pueden usarse simultáneamente. El número de canales de las mesas de mezclas se suman.

Atención: Conecte ambos sistemas sólo en estado desconectado ya que la inserción del cable Link puede producir saltos en el volumen, condicionado por el circuito.

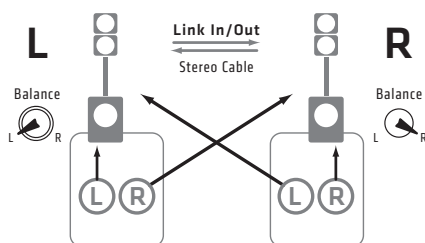

En el capítulo 4.6 se proporcionan indicaciones detalladas sobre la configuración del sistema Twin Stereo.

## 22 Speaker Out to Satellite L/R

Tomas de salida de altavoz para conectar los satélites del LUCAS NANO 608i con cables de altavoces compatibles con NL2-Speakon (+1/-1). Conecte estas tomas de salida exclusivamente con los satélites del LUCAS NANO 608i. Si se conectan otros aparatos, pueden resultar destruidos, como también el LUCAS NANO 608i.

Nota: Los conectores de altavoz deben encajarse siempre girándolos en el sentido de las agujas del reloj.

## 23 Setup

Conmutador para ajustar la configuración de altavoz.

Según la variante de montaje, LUCAS NANO 608i suministra una señal especialmente adaptada para el funcionamiento de satélite estéreo o un grupo de satélites. En la posición de modo Satellite-Array, la salida de altavoz derecha está inactiva (el LED de altavoz se ilumina naranja).



## 24 LED Speaker

En estos LEDs de dos colores puede leer el estado de la salida Speaker Out respectiva.

- Verde = Salida de altavoz activa
- Naranja = Salida de altavoz inactiva

La conexión o desconexión de las salidas se produce por medio del interruptor Setup (23).

Nota: Después de accionar el interruptor Setup se silencian las salidas del LUCAS NANO 608i durante dos segundos aprox., los LEDs se iluminan entretanto de color naranja.

## 25 Remote Control – Mando a distancia por iPad

Si el interruptor Remote Control se encuentra en la posición "Off", el LUCAS NANO 608i puede controlarse solo manualmente. Por el contrario, en la posición "On" el LUCAS NANO 608i puede controlarse remotamente por Bluetooth. Para ello, necesita un Apple iPad, así como la App LUCAS NANO REMOTE, que puede obtener gratuitamente en la Apple Store.

Para activar el mando a distancia, el LUCAS NANO 608i debe conectarse con el iPad por Bluetooth. Para ello, siga los pasos siguientes:

<p><b>1</b></p> <p>En sus ajustes del iPad, active la transmisión de datos por Bluetooth.</p>	<p><b>2</b> →</p> <p>Off <input type="radio"/> On Remote Control</p> <p>Ponga el interruptor Remote Control del NANO 608i en la posición "On".</p>	<p><b>3</b></p> <p>Seleccione su NANO 608i en la lista de dispositivos Bluetooth indicados.</p>
---	--	---

Si el interruptor Remote Control se pone en "On", la indicación Bluetooth (3) parpadea durante 1 minuto aprox. y señala de este modo que el módulo Bluetooth del LUCAS NANO 608i puede conectarse con un iPad.

Si el LUCAS NANO 608i está conectado con un iPad, se ilumina permanente la indicación Bluetooth. Los dos dispositivos están conectados exclusivamente y ya no están visibles para otros dispositivos Bluetooth. Al encender el LUCAS NANO 608i con el interruptor en la posición "on" o con el cambio del interruptor a la posición "on" en funcionamiento, el LUCAS NANO 608i carga todos los valores de parámetros DSP ajustados por última vez en ese modo de funcionamiento.

Los ajustes que realice en los elementos de mando del hardware sobrescriben los valores ajustados con el software, por lo tanto, el hardware tiene siempre preferencia. En el modo de funcionamiento "Remote Control On" se mantienen todos los valores de software ajustados, aunque falle el iPad durante la sesión en curso (por ejemplo, batería vacía). Si el interruptor Remote Control se pone en "Off", todas las funciones adicionales DSP





ajustadas con la App se desactivan; los reguladores de hardware pueden siguiendo manejarse.

Al desconectar, el LUCAS NANO 608i guarda los valores de todos los elementos de mando ajustados por medio del software y el hardware. Después de encender nuevamente el LUCAS NANO 608i en el modo de funcionamiento "Remote Control On", el LUCAS NANO 608i carga los últimos valores de parámetros utilizados y busca automáticamente el último iPad conectado. Si encuentra este iPad con la App LUCAS NANO REMOTE activa, se conecta automáticamente de nuevo con este iPad. Puede reanudarse la última sesión desde el punto exacto en que se dejó.

Si el LUCAS NANO 608i no encuentra el último iPad conectado en el plazo de 10 segundos después de su encendido, el LED Bluetooth (2) empieza a parpadear rápidamente para señalarlo. Los últimos valores de parámetros ajustados con el hardware y el software permanecen cargados mientras el interruptor Remote Control se encuentre en "on".

### Más información sobre la conexión Bluetooth

Cuando controle el LUCAS NANO 608i a distancia por primera vez a través de la App LUCAS NANO REMOTE, el iPad debe conectarse primero con el NANO 608i por medio de una operación de emparejamiento. Si ambos estaban ya conectados, la conexión se establecerá automáticamente en el futuro.

Si el interruptor Remote Control se cambia de "On" a "Off" y otra vez a "On", produce la separación activa de la conexión Bluetooth entre el LUCAS NANO 608i y el iPad, por ejemplo, para poder conectar otro iPad.

Del mismo modo puede ejecutarse un reinicio para la conexión de la fuente de audio Bluetooth en el CH 7/8. Esto significa que si el usuario desea ejecutar el streaming de audio a través de otro dispositivo diferente al conectado, debe cambiar el selector de entrada (12) de CH 7/8 de "Bluetooth" a "Line" y luego de nuevo a "Bluetooth".

**¡Atención! De este modo se separa al mismo tiempo también la conexión con el iPad, si el LUCAS NANO 608i se controla remotamente con la App.**

**Debe tener en cuenta que solo puede haber conectado un dispositivo Bluetooth con el LUCAS NANO 608i. Si está activo el mando a distancia por medio de App, solo puede realizarse streaming de audio con el iPad en que se ejecuta la App.**

**Debe saber:** Los reguladores giratorios Gain/Volume para ajustar la amplificación de entrada en el LUCAS NANO 608i son analógicos, no pueden controlarse remotamente. La App no procesa señales de audio – solamente sirve para el mando a distancia de las funciones DSP del LUCAS NANO 608i.

## 26 Phantom Power CH 1/2 Mic

Interruptor para activar la alimentación fantasma en las entradas 1 y 2 (para micrófonos de condensador). Compruebe antes de la conmutación activa si sus micrófonos necesitan una tensión de alimentación.

## 27 Auto Sleep (interruptor en la caja de transporte)

LUCAS NANO 608i dispone de una función de ahorro de energía automática que apaga y enciende el interruptor Auto Sleep en la caja de transporte para los satélites (parte trasera). De fábrica, el interruptor se encuentra en la posición "on" (función Auto Sleep activa). Si no hay presente ninguna señal de entrada durante cuatro horas aprox. en el LUCAS NANO 608i, la etapa final se pone en estado de reposo. Para volver al estado de servicio debe accionarse el interruptor Power o desconectarse la alimentación de corriente y conectarse de nuevo. Auto Sleep en "off" desactiva esta función.

## 28 Toma de red (sin fig.)

Conecte la toma de conexión con el cable de corriente suministrado en una base de enchufe de red.

**¡Atención! Verifique que la indicación de tensión coincida con la tensión de red local del LUCAS NANO 608i. La conexión a una tensión de red incorrecta puede destruir la electrónica del LUCAS NANO 608i.**

## 3 LUCAS NANO REMOTE – App para iPad



La App LUCAS NANO REMOTE amplía la mesa de mezclas On-board del LUCAS NANO 608i con características profesionales, controlables a distancia, como filtro Low Cut, EQ de 4 bandas, compresor y regulador de panorama por canal. Además, existe un EQ de sumas gráfico y la almacenabilidad de las escenas de mezclador completas. La App LUCAS NANO REMOTE puede descargarse gratuitamente desde la Apple App-Store. Allí encontrará más información y documentación.

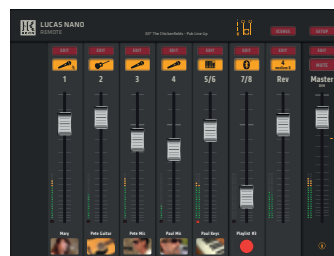

Mixer-Page



Master-Page

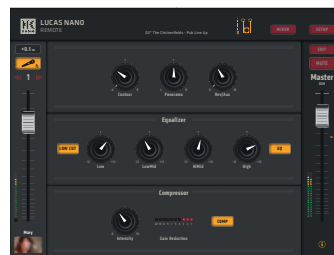

Channel-Page (en el Easy-Mode)



Channel-Page (en el Expert-Mode)

## Características de la App

- Mando a distancia completo de casi todas las funciones del LUCAS NANO 608i por Bluetooth
- Manejo intuitivo y profesional
- En cada conducto:
  - Fader e interruptor Mute
  - Indicaciones de nivel
  - Panorama
  - EQ 4 bandas, total o semiparametrizado
  - Low-Cut, fijo o flexible
  - Compresor/Limitador
- EQ gráfico de 7 bandas en el Master
- Aux Send conmutable entre Pre-Fader y Post-Fader
- Administración de preajustes de canales individuales y escenas de todos los ajustes
- Channel-Page conmutable entre Easy-Mode y Expert-Mode
- Indicación de la potencia de conexión de Bluetooth

**¡Atención! Debe comprobar regularmente que utiliza la versión más reciente de la App LUCAS NANO REMOTE.**

## 4 Variantes de montaje y accesorios

Puede utilizar el LUCAS NANO 608i en diferentes configuraciones. Logrará la máxima flexibilidad al utilizar el accesorio opcional de HK Audio – encontrará una lista en el apartado 4.7.

### 4.1 Mono Cube

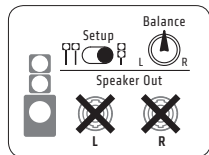

Conecte los dos satélites LUCAS NANO 608i con el subwoofer, como se describe en el capítulo 1. Compruebe que el interruptor Setup esté ajustado en el centro del modo Satellite-Array y el regulador Balance.

- ¡Para esta variante no necesitará ningún otro accesorio!

### 4.2 Mono System A

con **S-CONNECT POLE LN**  
(véase también la ilustración inferior)

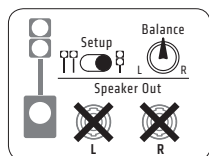

Atornille la barra distanciadora conductora de señales S-CONNECT POLE LN en la brida M33 de la parte superior del subwoofer. Seguidamente, bloquee el grupo de satélites mediante Easy-Click en la S-CONNECT POLE LN. Gracias a la guía de señales integrada, esta variante de montaje se suministra sin ningún cable de señales. Compruebe que el interruptor Setup esté ajustado en el centro del modo

Satellite-Array y el regulador Balance.

- **Accesorio necesario:** S-CONNECT POLE LN

### 4.3 Mono System B

con **LUCAS NANO 600 MONO STAND ADD-ON** o junto con una barra distanciadora habitual de 35 mm/M20  
(véase también la ilustración inferior)

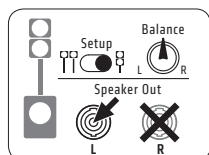

Atornille en el adaptador reductor incluido en el volumen de suministro (M33 a M20) en la brida de la parte superior del subwoofer. Seguidamente, atornille la barra distanciadora del MONO STAND ADD-ON en la brida y acople el POLE MOUNT ADAPTER (parte del MONO STAND ADD-ON) en

el extremo superior de la barra distanciadora. Mediante Easy-Click se conectan ahora los satélites con el POLE MOUNT ADAPTER. Debe tener en cuenta que el POLE MOUNT ADAPTER en este caso no sirve para transmitir señales – Debe conectar la "Speaker Out L" del subwoofer con un cable de altavoz (compatible con Speakon®) con el grupo de satélites. Compruebe que el interruptor Setup esté ajustado en el centro del modo Satellite-Array y el regulador Balance.

- **Accesorio necesario:** MONO STAND ADD-ON (tubo distanciador de dos piezas incluido adaptador de trípode, 1 x cable de altavoz, 1 x bolsa)

Debe tener en cuenta que esta variante de montaje puede transformarse con cualquier tubo distanciador habitual de 35 mm/M20. Solamente necesitará el POLE MOUNT ADAPTER para colocar satélites.

### 4.4 Stereo System A

con **LUCAS NANO 600 STEREO STAND ADD-ON** o junto con pies de micrófono habituales con rosca 3/8"  
(véase también la ilustración inferior)

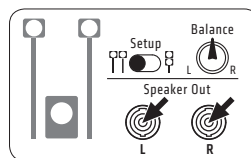

Atornille ambos satélites del LUCAS NANO 608i en la rosca de 3/8" del trípode del STEREO STAND ADD-ON. Conecte ahora las dos Speaker Out del subwoofer por medio de cables de altavoz (compatible con Speakon®) con los satélites respectivos. Compruebe que el interruptor Setup esté ajustado en el centro del modo Stereo-Satellite y el regulador Balance.

- **Accesorio necesario:** STEREO STAND ADD-ON (2 x trípode para caja de altura regulable, 2 x cables de altavoz, 1 x bolsa)

Debe tener en cuenta que esta variante de montaje puede transformarse también con pies de micrófono habituales si cuentan con una rosca de 3/8".

→  
**Signal via Easy-Click**

—  
**Bold black:**  
Part of the listed accessory sets

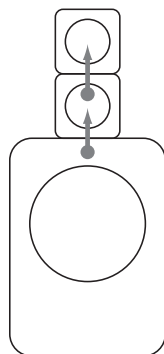

**4.1 Mono Cube**  
No cables needed

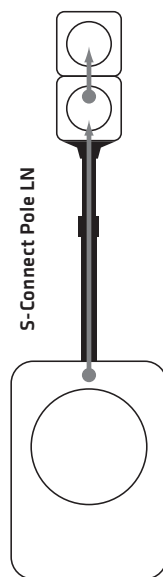

**4.2 Mono System A**  
with **S-CONNECT POLE LN**  
No cables needed

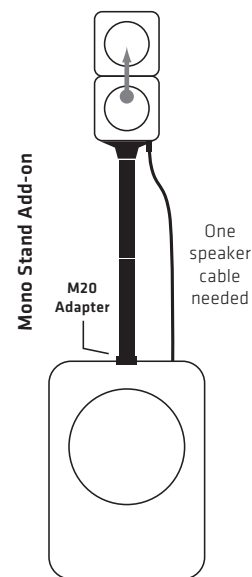

**4.3 Mono System B**  
with **MONO STAND ADD-ON**

### 4.5 Stereo System B

con pies de altavoces habituales y con **POLE MOUNT ADAPTER** (véase también la ilustración inferior)

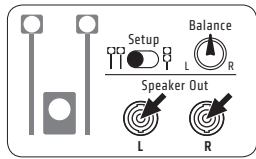

Acople el **POLE MOUNT ADAPTER** en las barras distanciadoras (35 mm de diámetro). Mediante Easy-Click se conectan ahora los satélites con el **POLE MOUNT ADAPTER**. Debe tener en cuenta que el **POLE MOUNT ADAPTER** en este caso no sirve para transmitir señales – Debe conectar las dos "Speaker Out" del subwoofer con dos cables de altavoz (compatibles con Speakon®) con los dos satélites. Compruebe que el interruptor Setup esté ajustado en el centro del modo Stereo-Satellite y el regulador Balance.

el interruptor Setup esté ajustado en el centro del modo Stereo-Satellite y el regulador Balance.

- Accesorio necesario: 2x **POLE MOUNT ADAPTER**

### 4.6 Twin Stereo System

con **S-CONNECT POLE LN** + **LUCAS NANO LINK CABLE** (véase también la ilustración inferior)

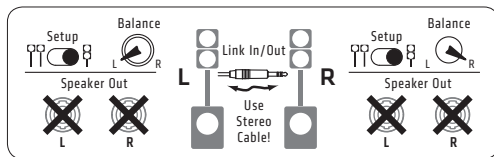

El sistema Twin Stereo puede componerse con dos LUCAS NANO. Debe montar los sistemas LUCAS NANO como se describe en 4.2, primero como sistemas

Mono. La conexión de los dos LUCAS NANO a un sistema Twin Stereo se realiza por medio de las tomas Link In/Out (21) de los dos subwoofer. Para ello necesitará el **LUCAS NANO LINK CABLE** o un cable con clavija estéreo de 6,3 mm apantallado habitual.

Importante: Los reguladores Balance deben girarse en esta aplicación en un sistema a la izquierda y en el otro a la derecha.

En el sistema Twin-Stereo se suma el número de canales de la mesa de mezclas de todo el sistema. El regulador Master de cada LUCAS NANO controla la potencia de volumen total de los canales mezclados en este dispositivo para la reproducción en el sistema Twin-Stereo. Verifique que los interruptores Setup de ambos sistemas estén en el modo Satellite-Array. .

- Accesorio necesario: 2x **S-CONNECT POLE LN / LUCAS NANO LINK CABLE**

Atención: Tenga en cuenta que en un sistema Twin Stereo con dos LUCAS NANO 608i son necesarios dos iPad para el mando a distancia.

### 4.7 Accesorio disponible para LUCAS NANO 608i

#### 1. S-CONNECT POLE LN

Contenido: 1x barra distanciadora conductora de señales incluido adaptador de trípode, altura regulable flexible de 83 a 137 cm, 1x bolsa

#### 2. LUCAS NANO 600 MONO STAND ADD-ON

Contenido: 1x tubo distanciador de dos piezas, altura: 55 o 110 cm, 1x adaptador para trípode, 1x cable de altavoz, 1x bolsa

#### 3. LUCAS NANO 600 STEREO STAND ADD-ON

Contenido: 2x trípode para caja de tres patas y altura regulable (76 hasta 170 cm), 2x cables de altavoz, 1x bolsa

#### 4. LUCAS NANO POLE MOUNT ADAPTER

Contenido: 2x adaptador de trípode para barras distanciadoras con diámetro de 35 mm

#### 5. LUCAS NANO LINK CABLE

Contenido: 1x cable estéreo con clavija para conectar dos LUCAS NANO

#### 6. LUCAS NANO 600 ROLLER BAG

Contenido: 1x carro de transporte acolchado para la serie LUCAS NANO 600

#### 7. LUCAS NANO 600 DESK / WALL MOUNT

Contenido: 2x soporte de pared/trípode de mesa, 2x cable con conector de clavija acodado, 2x adaptador de clavija de altavoz

#### 8. LUCAS NANO DRUM RACK ADAPTER

Contenido: 2x barra de sujeción con rosca de 3/8", longitud 25 cm, diámetro 18 mm, para montaren bornes de bastidor

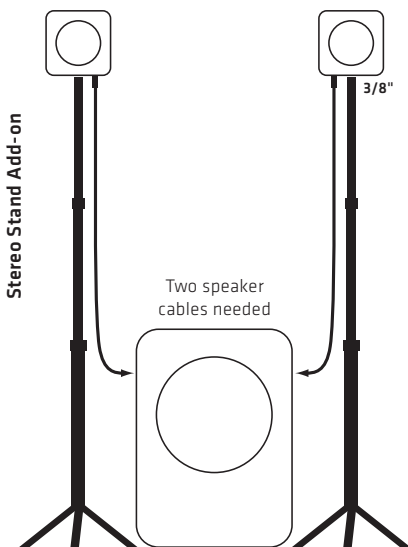

**4.4 Stereo System A**  
with **STEREO STAND ADD-ON**  
(also works with microphone stands)

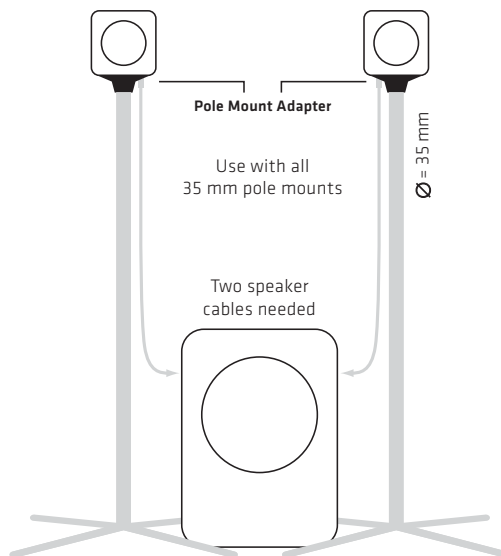

**4.5 Stereo System B**  
with two **POLE MOUNT ADAPTERs**  
and standard pole mounts

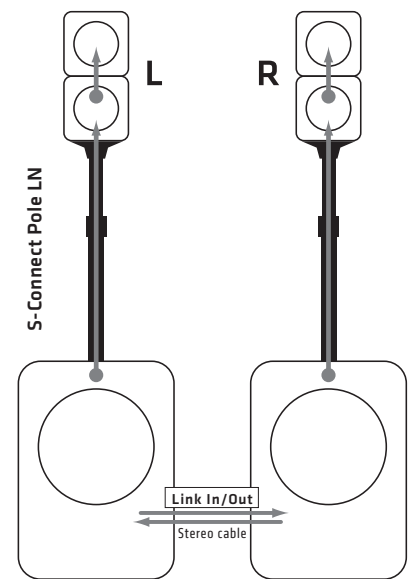

**4.6 Twin Stereo System**  
with two **S-CONNECT POLE LN**  
+ one **NANO LINK CABLE**

## 5 Orientación de los satélites

### 5.1 Orientación vertical

El ángulo de emisión vertical de un satélite NANO 608i individual en el modo Stereo-Satellite es de  $+10^\circ$  x  $-45^\circ$ . Si utiliza los dos satélites como un grupo de satélites, el ángulo de emisión vertical cambia a un total de  $30^\circ$ .

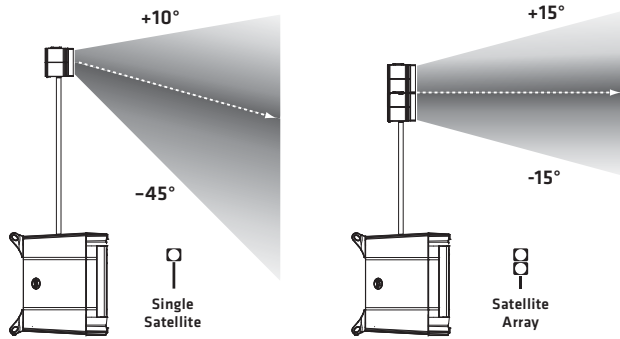

Para lograr una imagen sonora equilibrada del LUCAS NANO 608i oriente siempre los satélites a la altura de los oídos del público.

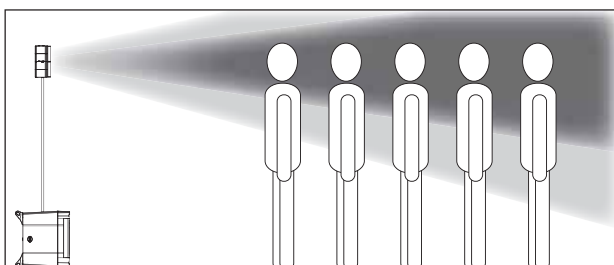
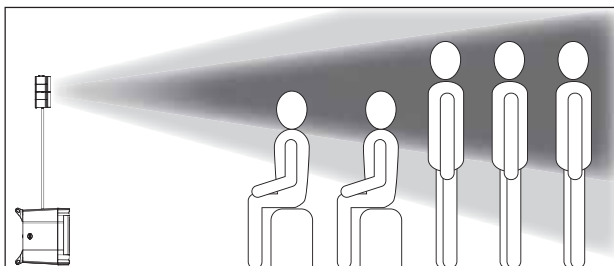
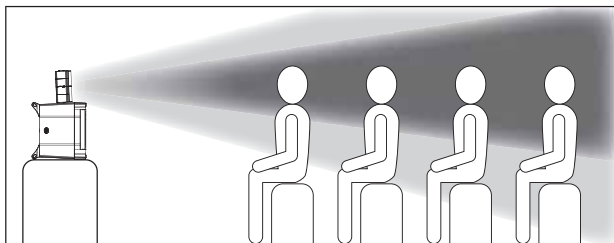
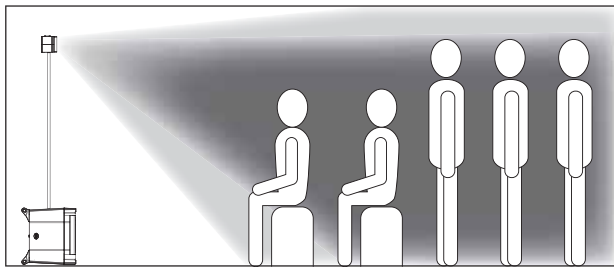

### 5.2 Alineación horizontal

El ángulo de emisión horizontal de los satélites es de  $90^\circ$  aprox.; atornille los satélites según el tamaño del local y el modo usado (mono o estéreo).

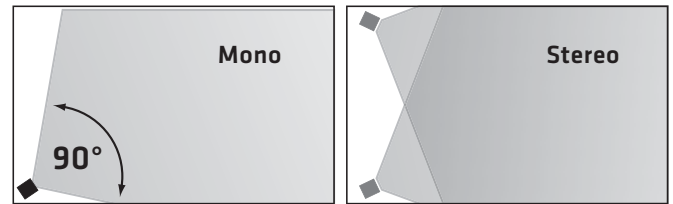

## 6 Ejemplos de aplicación

Encontrará ejemplos de aplicación, conexión y montaje en el anexo, desde la página 62.

## 7 Datos técnicos

Sistema LUCAS NANO 608i	
Potencia total*	460 W (300 W + 2x 80 W) Clase D
Respuesta de frecuencia +/- 3 dB	43 Hz - 20 kHz
Circuitos protectores activos	MultiBand-Limiter, Subsonic-Filter, Thermo-Protection, Overload-Protection
Entradas	4x clavija/toma combi XLR, 2x clavijas, 2x miniclavija RCA/estéreo, streaming de audio Bluetooth, Link In (para modo Twin Stereo)
Salidas	Speaker Out, Easy-Click, Rec Out, Foot-switch/Aux Send Out, Link Out (para modo Twin Stereo)
Características especiales	Mesa de mezclas de 8 canales con etapa previa DSP integrada y sección de efectos, streaming de audio Bluetooth, Bluetooth Remote Control para mando a distancia de funciones DSP adicionales por medio de la App LUCAS NANO REMOTE para Apple iPad
Carcasa	Polipropileno con tratamiento superficial
Accesorios opcionales	S-Connect Pole LN (barra distanciadora conductora de señales), Stereo Stand Add-on, Roller Bag (carro de transporte acolchado), Desk/Wall Mount (soporte de pared), Link-Cable, Drum Rack Adapter
Peso	16,3 kg / 35,9 lbs.

LUCAS NANO 608i Satellite	
Máx SPL pico**	124 dB (Single Satellite) 130 dB (Satellite Array)
Máx SPL**	119 dB (Single Satellite) 124 dB (Satellite Array)
Respuesta de frecuencia +/- 3 dB	190 Hz - 20 kHz
Altavoz de medios	4,5"
Altavoz de agudos	1" HK Audio Multicell-Transformer
Característica de motor	90° x +10/-45° (Single Satellite) 90° x 30° (Satellite Array)
Impedancia nominal	8 Ohmios (Single Satellite) 4 Ohmios (Satellite Array)
Entradas	Speaker In, Easy-Click
Brida para soporte en altura	Rosca de 3/8"
Dimensiones (AxAxP)	14,5 x 14,5 x 13,5 cm
Peso	1,2 kg / 2,6 lbs.

LUCAS NANO 608i Subwoofer	
Máx SPL pico**	123 dB
Máx SPL**	120 dB
Respuesta de frecuencia +/- 3 dB	43 Hz - 190 Hz
Altavoz de graves	10"
Impedancia nominal	8 Ohmios
Brida para soporte en altura	M33 para S-Connect Pole LN (conductora de señales), adaptador reductor (M33 a M20) incluido en el volumen de suministro
Dimensiones (AxAxP)	35 x 49 x 47 cm
Peso	13,9 kg / 30,6 lbs.

\* medido según EIA      \*\* @10% THD, Halfspace

Datos técnicos generales	
Corriente de pico	3 A / 220-240 V AC • 6 A / 100-120 V AC
Consumo de corriente según EN 60065***	0,7 A / 220-240 V AC • 1,5 A / 100-120 V AC
Corriente de conexión	46 A con 120 V y 230 V

\*\*\* El valor de consumo de corriente (entrada de red) se determinó en 1/8 de la emisión de potencia en la salida del amplificador interno, para lo que se utilizó una señal senoidal en la entrada según la norma EN60065. En el modo con señales de música normales esto representa el consumo medio de corriente de la red de alimentación.

Apple, el logotipo de Apple y iPad son marcas de Apple Inc. registradas en los EE.UU. y otros países. App Store es una marca de servicio de Apple Inc.



La marca y los logotipos Bluetooth son propiedad de Bluetooth SIG, Inc. Stamer Musikanlagen GmbH utiliza estas marcas bajo licencia.

## Acoustic duo / Singer-songwriter

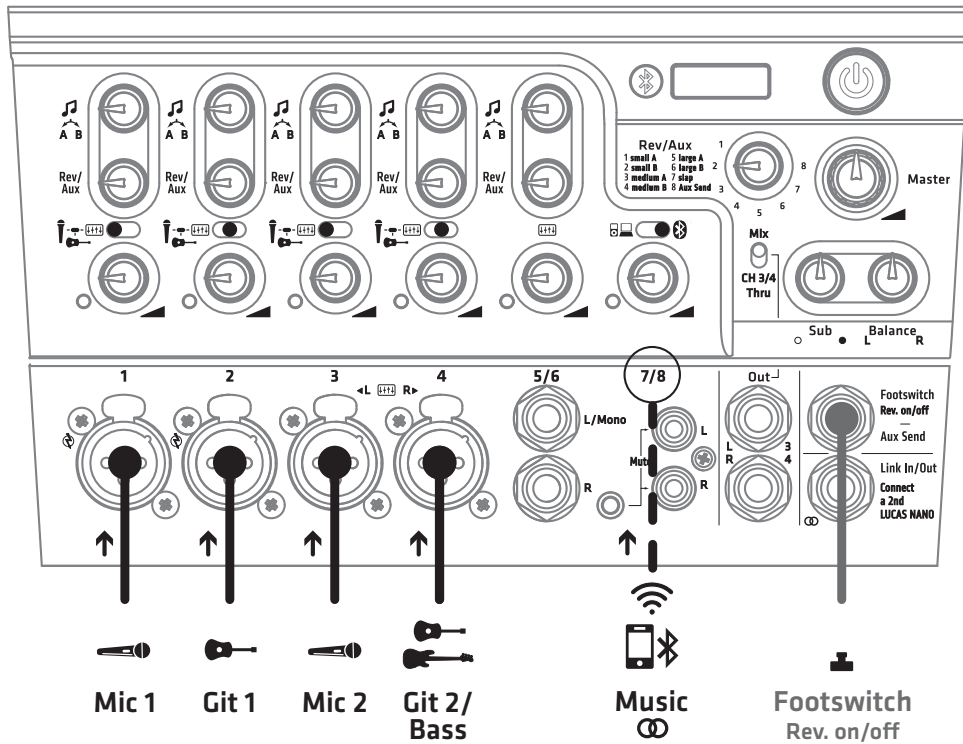

## Entertainer

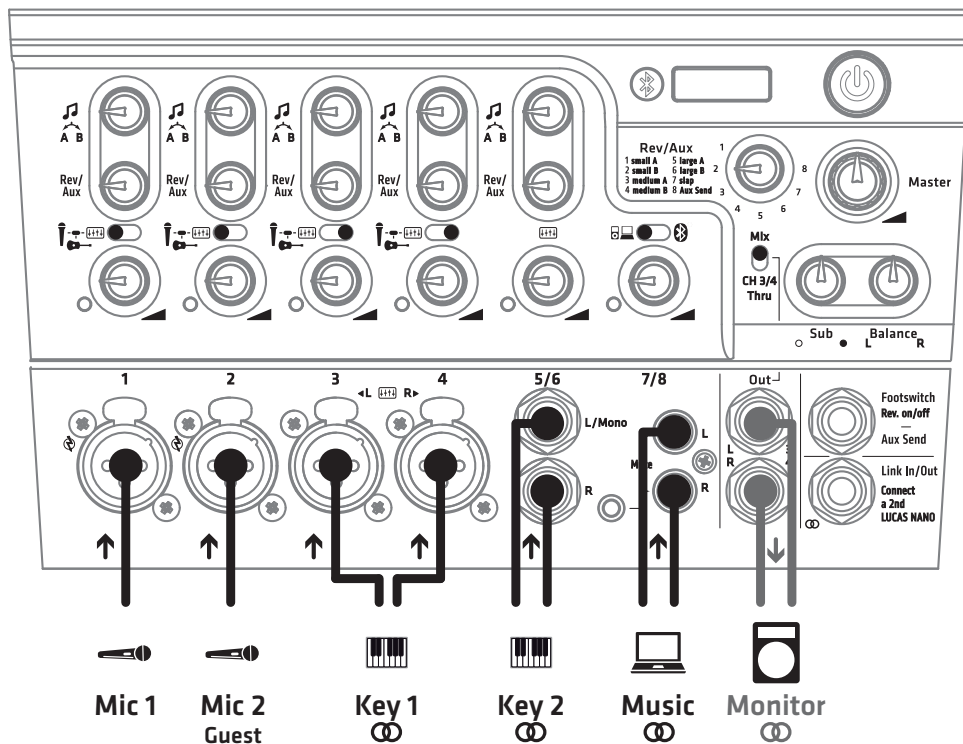

## Small band

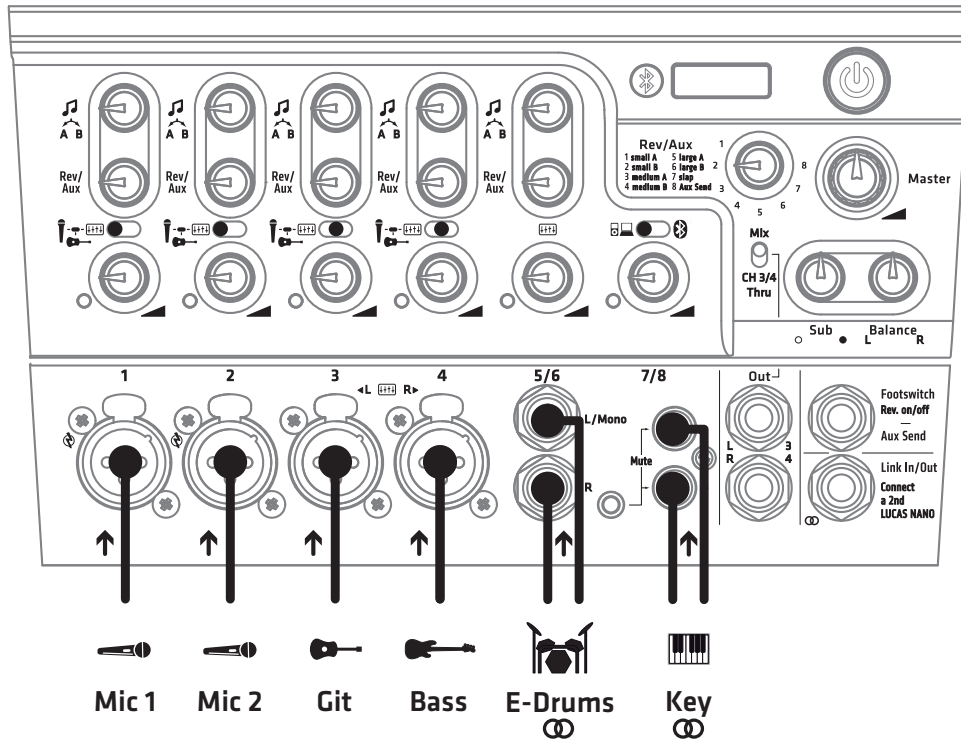

• Sample Applications

## Acoustic band

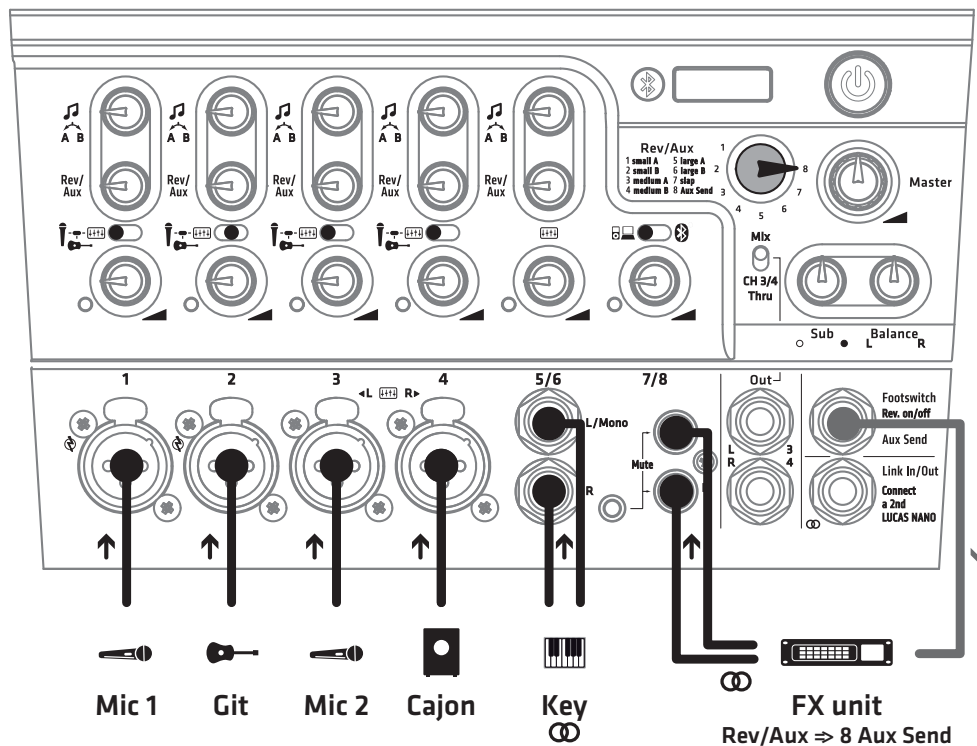

# Twin Stereo Set

LUCAS NANO 608i + LUCAS NANO 600

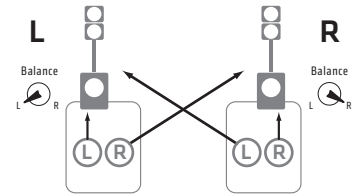

## Left: LUCAS NANO 608i

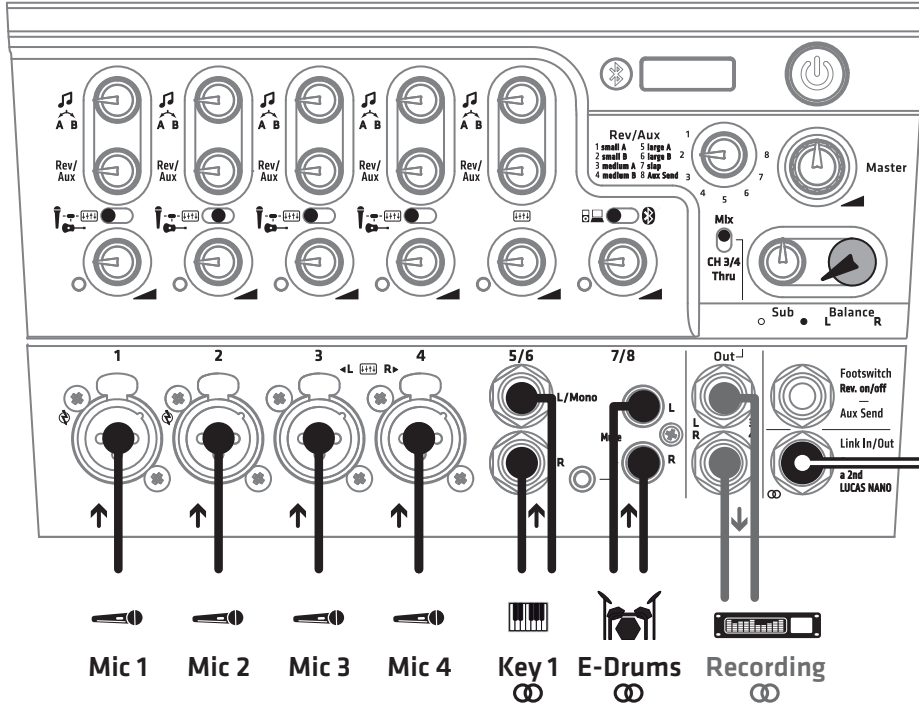

## Right: LUCAS NANO 600

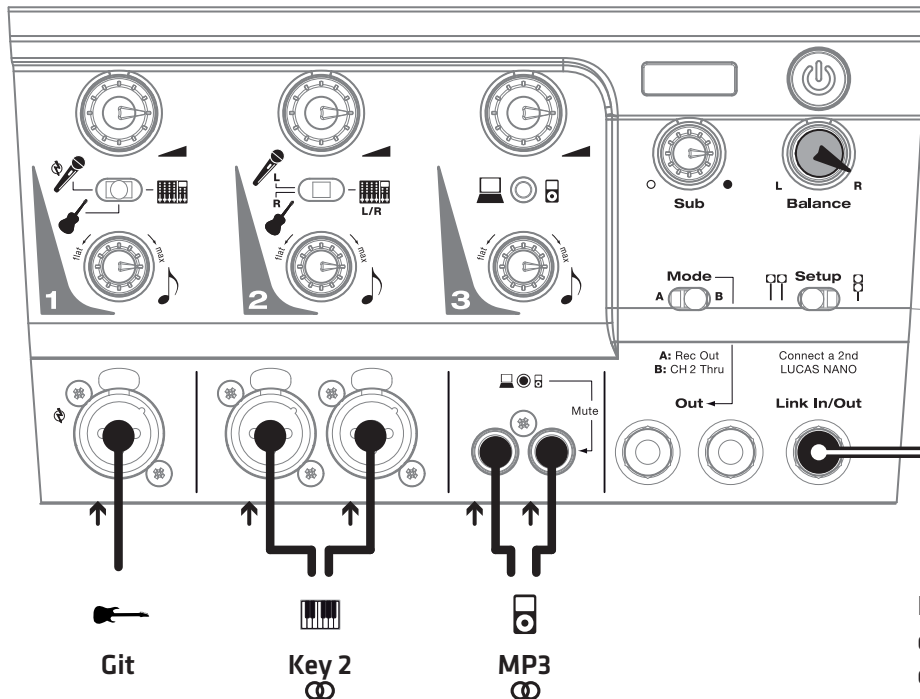

Link In/Out  
Stereo cable

LUCAS NANO 600  
cannot be remote  
controlled



# Twin Stereo Set

2 LUCAS NANO 608i

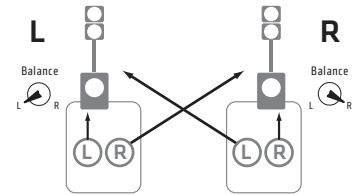

Left: LUCAS NANO 608i

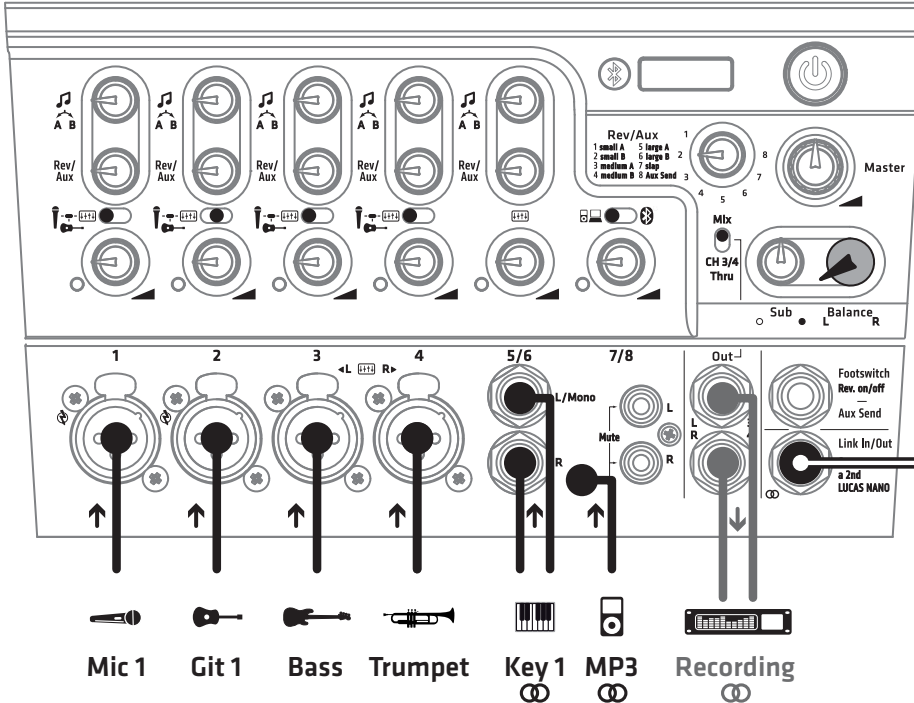

To remote control:  
One iPad per  
system needed

Link In/Out  
Stereo cable

Right: LUCAS NANO 608i

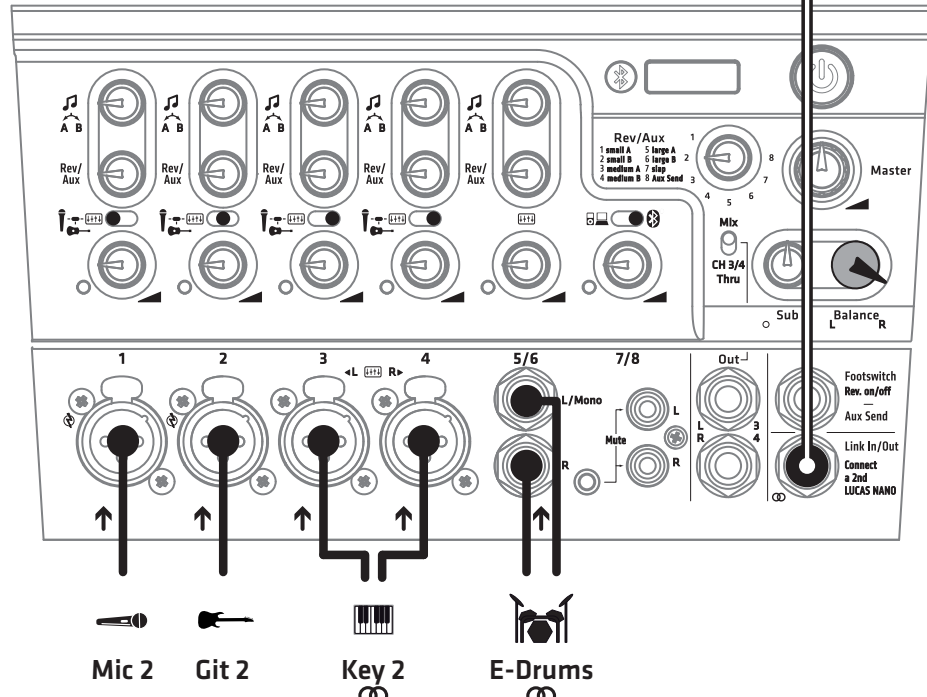

• Sample Applications













# LUCAS

# NANO 608i



HK Audio® • Postfach 1509 • 66595 St. Wendel • Germany • [info@hkaudio.com](mailto:info@hkaudio.com) • [www.hkaudio.com](http://www.hkaudio.com)  
International Inquiries: fax +49-68 51-905 215 • [international@hkaudio.com](mailto:international@hkaudio.com)

Subject to change without notice • Technische Änderungen vorbehalten  
Copyrights 2016 Music & Sales GmbH • 03/2016