

■ カバー範囲の例 / Coverage Examples

- 360° をカバーする場合は、マイク底面の2つのレバーをそれぞれ120° の位置(三角マーク)にスライドさせます。この設定では、丸テーブルに座った4名の会話を全方向収録する場合に理想的です。
- For 360° coverage, slide each of the two microphone positioning levers on the bottom of the microphone to the 120° positions (triangle mark). This setting is ideal for providing omnidirectional coverage of four people at a round table.

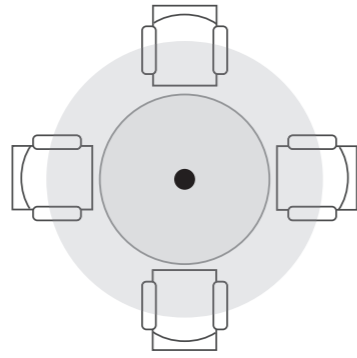

- 300° をカバーする場合は、マイク底面の2つのレバーをそれぞれ90° の位置(丸マーク)にスライドさせます。この設定では、テーブルの端に座ったに座った3名の会話を拾う場合に理想的です。
- For 300° coverage, slide each of the two microphone positioning levers on the bottom of the microphone to the 90° positions (circle mark). This setting is ideal for covering three people at the end of a table.

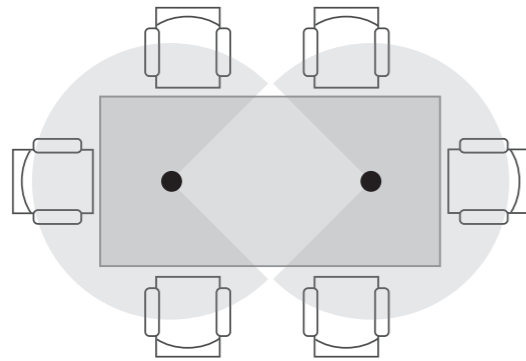

■ 取扱説明書について / About User Manual

本製品の使いかたを詳しく知りたい場合は、当社ホームページ(www.audio-technica.co.jp)からダウンロードできる取扱説明書を確認してください。
For details, refer to the user manual available for download on our website: www.audio-technica.com

■ 配線チャート / Wiring Chart

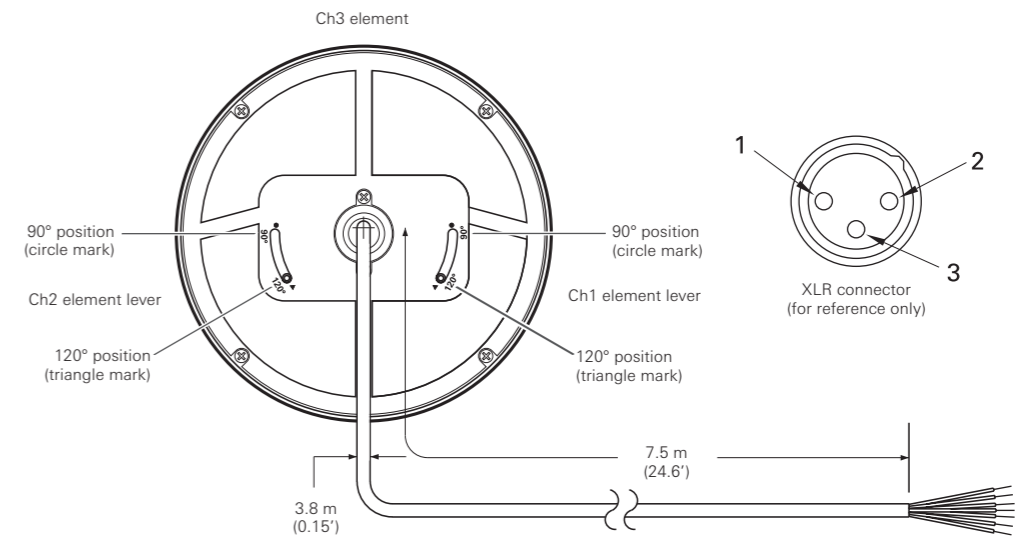

■ 配線 / Wiring

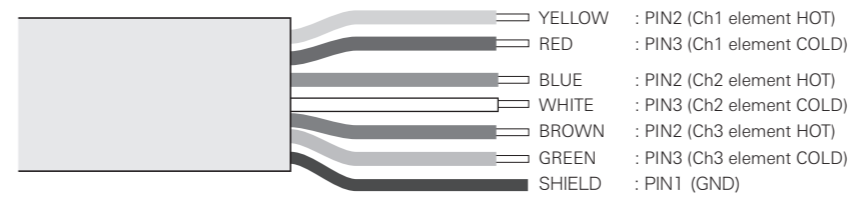

Audio-Technica Corporation
2-46-1 Nishi-naruse, Machida, Tokyo 194-8666, Japan
©2018 Audio-Technica Corporation
Global Support Contact: www.at-globalsupport.com

中国大陆客户联系资料
制造商: 铁三角有限公司
代理商: 广州市德讯贸易有限公司
地址: 广州市越秀区中山二路31号鸿瑞大厦908室
电话: +86 (0)20 - 37619291
生产标准: GB8898-2011, GB/T13837-2012
原产地: 日本 出版日期: 2018年12月

香港及澳門客戶聯絡資料
總代理: 鐵三角(大中華)有限公司
地址: 香港九龍紅磡民裕街51號凱旋工商中心第二期9樓K室
電話: +852 - 23569268

台灣客戶聯絡資料
進口廠商: 台灣鐵三角股份有限公司
地址: 32050 桃園市中壢區過嶺里福達路二段322巷6號
服務專線: 0800-774488 原產地: 日本